

# BJ40增程版 赤兔版 使用 说明书



<b>序言</b> .....	1	智能巡航辅助系统	183
序言.....	1	智能限速.....	187
<b>安全操作指示</b> .....	4	速度限值提醒系统.....	188
安全驾驶.....	4	智慧躲闪.....	189
安全带.....	9	车道辅助系统.....	190
气囊系统.....	17	紧急车道保持.....	194
儿童安全乘车.....	27	交叉路口辅助*.....	195
安全标签.....	35	前方横向穿行制动*.....	197
<b>操作系统及装备</b> .....	36	前方横向穿行预警*.....	198
驾驶室.....	36	智能变道辅助*.....	200
开启和关闭车辆.....	60	车辆主动安全.....	202
全景天窗.....	80	软件升级（OTA）.....	218
空调系统.....	82	水深检测系统.....	219
车灯及视野.....	89	挂车牵引*.....	219
座椅和储物设施.....	102	驾驶技巧.....	223
车外相机*.....	125	<b>多媒体</b> .....	232
附件与改装.....	128	安全注意事项.....	232
<b>驾驶指南</b> .....	130	基本操作说明.....	233
启动和驾驶.....	130	收音模式.....	241
传动系统.....	139	USB模式.....	243
差速锁.....	140	蓝牙模式.....	248
蠕行模式功能.....	143	悦野圈.....	256
制动系统.....	145	亿连互联.....	258
泊车雷达*.....	155	Carplay.....	260
全景影像系统.....	158	个人中心.....	261
自动泊车辅助*.....	161	车辆设置.....	262
遥控泊车辅助*.....	168	充电中心.....	282
循迹倒车辅助*.....	169	行车顾问.....	284
驾驶辅助简介.....	171	空调设置.....	290
自适应巡航辅助系统.....	174	智能语音.....	294
		露营模式.....	297

华为应用市场 .....	298	保险丝更换 .....	370
地图 .....	300	灯泡更换 .....	387
QQ音乐/喜马拉雅 .....	301	应急启动 .....	387
天气/火山车娱/腾讯视频 .....	302	紧急牵引 .....	389
全景影像/自动泊车辅助 .....	305	<b>技术数据 .....</b>	<b>394</b>
无线充电 .....	307	识别代码 .....	394
小憩模式* .....	308	车辆参数 .....	398
系统设置 .....	308	<b>救援服务 .....</b>	<b>406</b>
<b>充电加油 .....</b>	<b>313</b>	救援服务简介 .....	406
充电和供电 .....	313	救援信息卡 .....	407
加油 .....	318	<b>保养信息 .....</b>	<b>409</b>
<b>维护与保养 .....</b>	<b>321</b>	维护保养规范 .....	409
安全保养 .....	321		
远程通讯模块 .....	323		
内部保养 .....	323		
外部保养 .....	326		
前舱 .....	332		
发动机机油 .....	335		
冷却液 .....	339		
制动液 .....	343		
蓄电池 .....	346		
车窗清洗和雨刮器 .....	348		
轮胎 .....	350		
动力电池 .....	357		
回收与环保 .....	360		
车辆长期停放 .....	361		
<b>意外事故处理 .....</b>	<b>362</b>		
道路救援 .....	362		
三角警示牌 .....	363		
备胎和随车工具 .....	363		



感谢您选购本车。

首次使用本车前，请务必仔细阅读本说明书，并在阅读后妥善保存本说明书。本说明书适用于BJ40增程版轻型越野汽车及其派生车型。本说明书有助于您尽快熟悉本车结构和各种功能、使用方法及本公司有关规定。任何未遵循本说明书指导意见使用或未经本公司批准进行改装等而导致的损失，用户将丧失提出索赔的权利，任何保修申请将被本公司授权服务商拒绝。说明书中所包含的内容将有助于您熟练掌握车辆驾驶和保养的正确方法，以便于您充分享受驾驶乐趣。

越野驾驶请务必在有完整许可的专业场地上进行实操。挑战全地形驾驶需要充分的训练和丰富的经验，或需要安装其他装备才能使用。否则会导致人员伤害和车辆及物品损坏，请量力而行。越野驾驶前，务必仔细勘察路线、路面状况。

本说明书旨在为用户提供BJ40增程版轻型越野汽车及其派生车型在使用和维护方面的说明指导，您所购车辆的具体配置请核对购车合同。如您对本车及本说明书有任何疑问，敬请垂询北京汽车授权经销商，服务热线：400-810-8177。

鉴于本公司会对车辆不断进行改型和改进，因此，后续车型的装备和性能将会有所变化，恕不另行通知。请勿根据其他版本使用说明书的内容对比您所购车辆的装备和性能，并以两者的差别为由提出补充装备的要求。如您对所购车辆和本说明书有不明之处，还请垂询北京汽车授权经销商。

驾驶员必须严格遵守所有与汽车有关的法律法规。在本说明书编写时已经充分考虑并遵守了现行有效的相关法律法规，但其中的某些条目可能不符合您购车时最新修订的法律法规。

警告、注意、提示和某些特殊符号将频繁出现在本说明书中。应特别注意这些内容，忽略这些警示说明将可能导致人身伤害或损坏您的车辆。

 **警告**

“警告”表示如果不按照说明操作将很可能导致严重的人身伤害甚至死亡。

 **注意**

“注意”意味着危险或不安全的操作将造成人身伤害或车辆损坏。

 **提示**

“提示”给出有益的信息。

带有“\*”标记的装备仅适用于部分车型或作为某些车型的选装件或选装功能。请以实车配置为准。

本公司会持续对所有车型进行改进，因此，我们保留随时对车辆、设备或技术规格的某一部分进行更改的权利，敬请理解。与交付范围、外观、性能、尺寸、重量、燃油消耗率、规范以及汽车功能相关数据资料均为截止发布或上市时的准确内容。某些文中所述的装备可能尚未装配于车型上（详情请垂询北京汽车授权经销商）。

## 序言

---

未经本公司书面同意，不得翻印、复制或翻译本说明书的任何部分，不得将本出版物复制、存储在公共检索系统中，也不得以电子、机械记录或其他任何形式进行传播。

本公司郑重声明，全权负责对本说明书的修订、解释及说明，保留著作权法所规定的所有权益及修改的权利。

更多使用说明书请查阅网址：<https://www.beijingauto.com.cn/wap/chexing.html>

车辆制造厂：北京汽车集团越野车有限公司

官方网址：<https://www.beijingauto.com.cn/wap/chexing.html>

北京汽车销售有限公司

2026年3月

## 安全驾驶

### 安全驾驶简介

本章节主要介绍安全驾驶的重要信息、操作要领、建议及安全注意事项，为了您和乘员的安全，请仔细阅读并遵守相关规定。

#### ⚠ 注意

- 用户在驾驶前应正确识别车辆各部件的名称。
- 了解各个开关的正确使用方法。
- 了解加速踏板、制动踏板、方向盘、ABS系统等的使用方法。
- 请您务必随车携带本说明书，若您将车辆借予或转卖他人，请将本说明书交给新车主。

### 正确调整座椅

车辆行驶前，所有乘员应使座椅靠背竖直，调整好座椅靠背并正确佩戴安全带。

### 始终佩戴安全带

安全带能在所有类型的撞车事故中提供最佳保护。安全气囊虽能辅助安全带起到保护作用，但安全气囊被设计成只在遭受中等至严重程度的正面（正向左右各30°内）撞击时才充气。此外，如果在碰撞前未系安全带，安全气囊甚至会伤害到驾乘者。因此尽管您的车辆配备有安全气囊，也一定要确保您和所有的乘员正确佩戴安全带。

### 妥善安置所有的儿童乘员

儿童应被妥善地安置在后排座椅上，而不是前排座椅上，这样才最安全。当儿童因太小而不能佩戴安全带时，必须将其妥善地安置在儿童保护装置中。

### 警惕气囊的危险性

安全气囊虽能起保护作用，但也会对坐得离它们太近或没有被妥善保护好的乘员造成严重的甚至致命的伤害。尤其对婴儿、幼童和身材矮小的成年人危险性最大。请务必遵循本说明书中所有的指导。

### 切勿酒后驾车

饮酒后不可以驾车，饮酒后您对环境变化的应变能力会降低，饮酒越多，反应越迟钝。因此切勿酒后驾车，也不要让您的朋友酒后驾车。

### 控制您的车速

超速是发生撞车伤亡事故的主要原因，速度越快危险性就越大，千万不要罔顾所规定的最大限速及超越驾驶时的安全条件超速行驶。

### 保持车辆处于安全驾驶状态

轮胎爆裂或机械故障都是极端危险的，为减少发生这类问题的可能性，应经常检查轮胎和车况，并完成保养表规定的各项定期保养。

## 安全操作指示

### 警告

- 行驶中切勿因外界因素分散注意力，例如与乘员交谈或打电话。
- 切勿在反应能力下降时驾驶车辆，如药品、酒精及毒品等会削弱人的反应能力。
- 严格遵守交通法规及车速的限制规定。
- 随时注意降低车速，始终使车速适应当时的道路状况、交通流量和天气状况。

### 驾乘人员正确坐姿

#### 驾驶员正确坐姿

驾驶员坐姿正确与否直接影响到行驶安全性与驾驶员的疲劳程度。

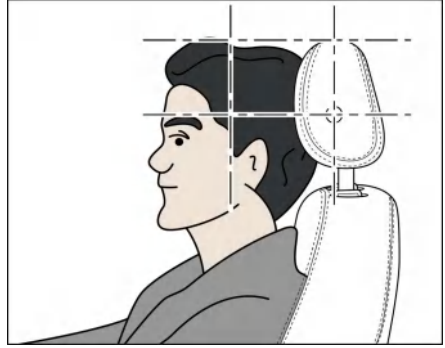

为了您自身及乘员的安全，降低发生事故时人员的伤亡风险，建议驾驶员进行以下操作：

- 调整方向盘位置，使胸部与方向盘之间至少保持25cm的距离。
- 前后移动座椅至合适位置，应使膝盖稍弯即可完全踩下加速踏板、制动踏板。
- 确保稍弯肘即可握住方向盘的最高点。
- 调整头枕，使头枕的上缘与头顶等高，并使脑后尽可能贴近头枕并正确佩戴安全带。
- 将靠背调至合适角度，使背部完全与靠背贴合。

**警告**

为降低发生事故时的伤亡风险，请务必严格遵守下列事项：

- 驾驶员胸部与方向盘之间的距离不能太近，否则安全气囊系统不能提供有效保护，并有可能对驾驶员造成更严重的伤害。
- 驾驶员的双手应一直握在方向盘外圈（左手9~10点之间和右手3~4点之间位置），以确保能够看到组合仪表上的所有仪表和指示灯。
- 调整方向盘，使其正对驾驶员的前胸，这样能有效降低安全气囊触发时可能造成的伤害。
- 行驶过程中，座椅靠背不可倾斜过度，必须正确佩戴安全带，保持正确的坐姿，以免在紧急制动时造成伤害。

### 副驾驶员正确坐姿

为确保副驾驶员的安全、降低事故伤亡风险，副驾驶员应进行以下操作：

- 尽可能调整座椅，使副驾驶员与仪表板之间保持合适的距离，这样在安全气囊触发时才能提供最有效的安全保护。
- 调整头枕，使头枕的上缘与头顶等高，并使脑后尽可能贴近头枕并正确佩戴安全带。
- 调整靠背，使背部与靠背贴合。

- 双脚应置于前排座椅前的脚部空间内。

**警告**

为降低发生事故时的伤亡风险，请务必严格遵守下列事项：

- 副驾驶员距仪表板距离不能太近，否则安全气囊系统将无法提供有效保护，甚至有可能对副驾驶员造成更严重的伤害。
- 行驶过程中，切勿将双脚放在仪表板上、伸出窗外或盘坐在座椅上，必须始终将双脚置于脚部空间内，否则在紧急制动或发生事故时极易受伤。
- 行驶过程中，座椅不可倾斜过度，必须正确佩戴安全带，保持正确的坐姿，以免紧急制动或发生事故时造成伤害。

### 后排乘员正确坐姿

为确保后排乘员的安全、降低发生事故时人员的伤亡风险，后排乘员必须遵循以下事项：

- 调整头枕，使头枕的上缘与头顶等高，并使脑后尽可能贴近头枕并正确佩戴安全带。
- 保持端正的坐姿，尽量使背部紧贴座椅靠背。
- 双脚放置在后排座椅前的脚部空间内，并紧贴地板。

## 安全操作指示

- 携带幼龄乘员时，必须按照相关规定采取适当的措施。

### 正确调整头枕



使头枕的上缘与头顶等高，并使脑后尽可能贴近头枕。

头枕调节的具体操作方法请参见“调整前排座椅头枕”。

### 警告

若在拆掉头枕或头枕调整不当的情况下行驶，紧急制动或发生事故时乘员极易严重致伤，甚至致死！为降低事故伤亡风险，务必严格遵守下列事项：

- 头枕必须始终处在安装位置，并调整正确。
- 所有驾乘人员必须按自身体型将头枕调整至正确位置。头枕上缘必须尽可能与头顶等高，并使脑后尽可能贴近头枕。
- 车辆行驶中切勿调整头枕，若行车时感觉需调整头枕，则应在保证安全的前提下停车，将头枕调整到正确位置后再起步行驶。

### 注意

后排座椅头枕的最低位置为非使用位置，用户使用时需调整到有效锁止挡位置，避免出现危险。

## 踏板区域

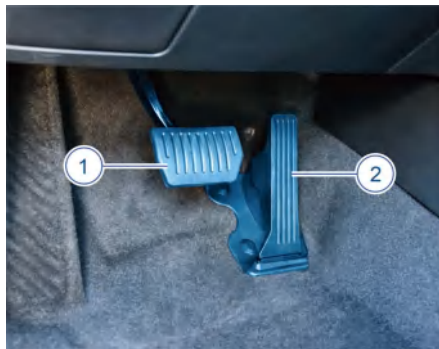

1. 制动踏板
2. 加速踏板

车辆行驶时必须确保所有踏板在任何时候均能毫无障碍地踩踏到底并回位。

制动系统出现故障时，制动踏板可能需要更大的踏板行程和踏板力来停止车辆。

### 警告

- 踏板受到阻碍极易引发严重事故，严重致伤人员。
- 驾驶员脚部空间内切勿存放任何物品，否则物品可能滑入踏板区域，妨碍驾驶员对踏板的操作。紧急制动或遇突发情况时，驾驶员一旦无法操纵制动踏板，极易引发事故。

## 驾驶员侧踏脚垫

踏脚垫应固定在脚部空间内，并不能妨碍踏板运动。

### 警告

- 必须确保踏脚垫牢固地固定在驾驶员侧脚部空间内。
- 踏脚垫上不得再铺设其他脚垫或覆盖物，防止导致踏板行程缩小，阻碍踏板运动。
- 踏脚垫从车内取出清洗后，安装时必须重新加以固定。

## 安全操作指示

### 安全带

#### 安全带简介

#### 生命至上，请务必正确佩戴安全带！

在本章节中介绍了正确使用安全带能明显降低伤害危险！

- 按本手册中介绍的要求佩戴安全带。
- 确保安全带随时能使用并没有损坏。

#### 警告

为降低事故的伤亡风险，务必严格遵守下列事项：

- 不正确佩戴或不佩戴安全带会增加受到严重伤害的风险。
- 正确佩戴安全带可以减少在发生紧急制动和事故时所受到的严重伤害。出于安全原因，只要车辆在行驶，您和乘员应一直佩戴安全带。
- 孕妇或残疾人也必须佩戴安全带。如果不佩戴安全带，这些乘员也可能受到严重伤害。保护未出生婴儿的最好办法是在整个孕期过程中保护好母亲。
- 安全带的保护作用只有在正确使用的情況才能发挥。不佩戴或不正确佩戴都会增加伤害和死亡的风险。
- 每次驾驶前必须佩戴好安全带，即使是在城市交通中，前排和后排乘员都应如此，以保障您和乘员的安全。

#### 警告

- 两人不得佩戴同一根安全带（即使是儿童），如果您的孩子坐在您的膝盖上，这样佩戴安全带对您的孩子是非常危险的。
- 在车辆行驶过程中，不得松开佩戴好的安全带。
- 如果乘员不正确佩戴安全带，安全带将不能起到相应的保护作用。
- 安全带不可以经过易碎的物品（如眼镜、圆珠笔等），因为这样可能导致受伤。
- 安全带的锁舌必须正确地插入锁扣内，错误地佩戴安全带将会影响安全带的保护作用。
- 在佩戴安全带时应脱去宽松笨重的服装（例如大衣），以免影响安全带与身体的贴合及其保护功能。
- 安全带必须始终保持清洁，严重脏污的安全带可能影响自动收卷器的收卷功能。
- 即使是孕妇也应该始终佩戴安全带。同时安全带必须尽可能向下贴合在髋部上，以防在小腹上施加压力。
- 孕妇应尽量靠后坐直，远离方向盘或仪表板，这样可以减少由于撞车或气囊触发对母亲和胎儿所造成的伤害。

**警告**

- 锁舌插口不可以被纸或类似的东西挡住，否则锁舌无法插入锁扣内。
- 若安全带散线或裂开、安全带连接、自动卷收器或锁止部件损坏，则会在发生事故时导致严重伤害。所以应定期检查所有安全带部件。
- 不得自行修理、调整以及安装和拆卸安全带爆炸式预收紧装置或安全带上的部件。不得以任何方式对安全带进行改动。安全带部件的拆卸和安装只可以由北京汽车授权经销商进行。
- 事故发生时已使用过并且已拉伸变形的安全带必须到北京汽车授权经销商进行更换，即使外观上没有明显的变形，也需要进行更换。另外还要检查安全带的固定装置。

本章的其他部分将更详尽地说明如何最大限度地保证您的安全。

但请注意，即使正确地佩戴了座椅安全带，并且安全气囊已充气膨胀，也不可能在剧烈撞车事故中完全避免伤亡。

### 为何必须佩戴安全带

安全带能够在车辆发生正面碰撞时，减缓驾乘人员向前运动的惯性，尽可能降低乘员所受的冲击伤害。

### 正面碰撞的物理原理

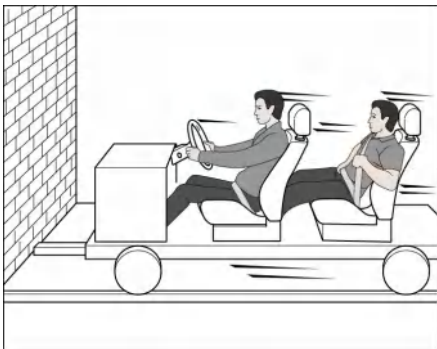

行驶过程中的车辆和乘员均具有能量（动能），其强弱取决于车辆车速和车内乘员的质量，速度和质量越大，碰撞时所释放的能量就越大。其中车速起着决定性的作用，如车速由 25km/h 提高至 50km/h，动能的释放将增加四倍。



未系安全带的乘员因未与车辆“结合”为一体，因此在发生正面碰撞时，未系安全带的驾乘人员仍以碰撞前的车速向前运动。本例所介绍的碰撞物理原理不仅适用车辆正面碰撞，也适用所有其他类型的车辆碰撞。

## 安全操作指示

### 未系安全带的后果

许多人认为在发生轻度碰撞时可用自己的双手控制住身体而免遭伤害，这是一种错误认识！

未系安全带的乘员在车辆碰撞后，由于惯性，仍将以碰撞前的速度向前运动，而此时车辆并未与乘员一起运动，这样驾乘人员可能会严重受伤。



即使车速很低，在发生碰撞时作用在人体上的力也很大，乘员根本不能用手控制住自己的身体，未系安全带的乘员将被向前抛出，一旦撞击到车内的任何物件都有可能造成严重伤害。



后排乘员也必须正确佩戴安全带，否则在发生事故时将被猛烈前抛。未系安全带的后排乘员不仅会伤及自身，也会危及车内其他乘员。

#### 警告

- 切勿在碰撞时用双手控制身体，那样可能会对自身造成严重伤害。
- 安全气囊绝对不可以代替安全带，无论是否配备安全气囊，正确佩戴安全带都是十分必要的。
- 后排乘员同样必须正确佩戴安全带。



正确佩戴安全带可以将驾乘人员限定在合适的位置，免受伤害。正确佩戴安全带能够防止驾乘人员的失控运动，避免驾乘人员被抛出。

安全带能够吸收碰撞所产生的大部分动能，此外车辆防撞压损区和其他被动安全系统会同时吸收碰撞所产生的能量，协同安全带进一步降低乘员可能遭受的伤害。

**警告**

- 安全带的佩戴位置必须正确。
- 禁止两人共用一根安全带，即使是儿童也不可以。
- 在行驶过程中，应始终保持正确的坐姿，且始终佩戴安全带。切勿中途解开，谨防事故伤害。
- 不得损坏或卡住安全带或使其与尖角棱边摩擦。
- 佩戴安全带时，应尽量避免穿着宽松笨重的服装（若已穿戴，可先脱去），以免影响安全带与身体的贴合。
- 应始终保持安全带系统的清洁和状态良好，不可让异物或液体进入安全带锁扣内。
- 禁止自行拆卸、维修安全带。

安全带未系警告灯



启动/停止按键在“RUN”模式时，驾驶员若未系安全带，仪表信息中心显示屏中的安全带未系警告灯就会亮起。行驶过程中若驾驶员未佩戴安全带，且车速超过25km/h，或在车速低于25km/h的情况下，行驶距离超过500m或时长超过60s时，该警告灯即点亮，并伴随警报音。

副驾驶座椅也配备了安全带未系警告，时刻提醒我们正确的佩戴安全带。

正确佩戴安全带

佩戴前排座椅安全带



正确调整前排座椅及其头枕，从收紧器中拉出安全带，将安全带的锁舌插入锁扣，系紧安全带，锁舌在锁扣中锁定时会发出咔哒声。

座椅安全带长度会根据您的身体尺寸和座椅位置自动调节。在紧急制动或发生碰撞时，收紧器会锁紧安全带。如果您前倾太快，收紧器也会锁紧。缓慢、平

## 安全操作指示

稳地移动可拉长安全带，使您能活动自如。

应将安全带完全缩回后再拉出，如果不能从收紧器中拉出座椅安全带，则可先用力拉一下安全带再松开，然后就能够从收紧器中平滑地拉出安全带。

### ⚠ 警告

如果无法拉出安全带，需在注意安全行车的情况下，尽快送至北京汽车授权经销商处进行检修。

### 后排座椅安全带固定带



后排设有安全带固定带，以便于在安全带未使用时将其收纳固定。

### 佩戴后排座椅安全带



根据需要调节后排座椅头枕，在后排座椅上坐直并使后背尽量贴合座椅靠背。从位于就近一侧侧上方的收紧器中拉出安全带，将安全带的锁舌插入锁扣，系紧安全带，锁舌在锁扣中锁定时会发出咔哒声。

### ⚠ 警告

- 未正确佩戴安全带可能在发生事故时，起不到良好的保护功能，致使车上人员严重受伤。
- 乘员坐姿正确、安全带佩戴正确，方能充分发挥安全带的作用。
- 安全带锁舌必须与锁扣相对应，不可插错。

### ⚠ 提示

后排座椅安全带的其他佩戴注意事项与前排座椅相同。

## 安全带佩戴部位



安全带的设计充分考虑了身体的骨骼结构（如盆骨、胸骨和肩部）。

正确佩戴安全带方能充分发挥安全带的保护作用，乘员坐姿不正也会降低安全带的保护作用，极易导致伤亡事故。若因事故触发安全气囊，气囊的撞击可能会对坐姿不正的乘员造成严重的伤害甚至伤亡事故。

### 警告

- 在靠背处于直立位置并正确系好安全带时方能充分发挥安全带的保护作用。在发生事故时佩戴不正确的安全带可能严重致伤乘员！
- 安全带必须通过乘员肩部中央，切勿勒在颈部。
- 安全带必须平整，紧贴乘员胸部。
- 安全带必须通过乘员骨盆部位，切勿压在胃部。安全带必须平整，紧贴骨盆部位，并按需要拉紧安全带。
- 如安全带系得不够紧，滑移至胃部或颈部，则可能严重致伤乘员。

## 安全操作指示

### 调节安全带高度



利用安全带高度调节装置，可以上下移动安全带，使安全带很好地和身体贴合。

向上调节安全带时，只需直接向上移动安全带高度调节装置，直至合适位置即可。向下调节的方式如下：

1. 捏住安全带导向件①。
2. 向下移动导向件，将安全带调节至与自身体型相适合的位置。
3. 松开安全带导向件。
4. 安全带高度调节完成后需用力拉一下安全带，以检查导向件是否牢固锁止。

### 孕妇佩戴安全带



如果您是孕妇，保护您和胎儿的最好方法是在驾车或乘车过程中，始终正确佩戴座椅安全带，并让安全带的腰带部分尽可能低地横跨髋部。

在驾车途中，应保持直立的坐姿，并将驾驶员座椅向后移至合适位置，保证您能够自如地操纵车辆即可。乘坐在前排座椅上时，也应将座椅尽量向后移。这样可以降低由于撞车或正面安全气囊充气时对母亲和胎儿造成伤害的危险性。

在每次产前检查时，一定要向医生询问您是否适合驾驶车辆。

## 解开安全带



1. 按压安全带锁扣旁的红色按键，安全带锁舌将自动弹出。
2. 握住安全带锁舌并回送，收紧器会自动将安全带卷回。

### ⚠ 警告

在车辆行驶过程中，禁止解开安全带，以免在发生事故时出现严重的伤亡。

### ⚠ 注意

- 在车辆未完全停稳前，禁止解开安全带。
- 解除安全带时，在锁舌解开后，应用手引导安全带收回，防止安全带在快速收回时，上面的金属锁舌致伤乘员。
- 若由于安全带回卷过快导致安全带锁死，可紧拉一下安全带，然后释放，便可顺利的回卷安全带。

## 安全带收紧器

本车前、后\*排座椅均配备安全带收紧器。在车辆正面和车尾发生严重碰撞时传感器触发安全带收紧器，收紧器将安全带向回卷方向收紧，限制乘员的前冲运动。

安全带爆炸式预收紧装置只能使用一次。在发生轻微的正面碰撞、侧面碰撞或后面碰撞、侧翻以及无显著正面作用力的事故时，安全带收紧器不工作。

### ⚠ 注意

- 安全带收紧器被触发时会释放少许烟尘，此属正常现象，不表明车辆发生火灾，无需担心。
- 安全带收紧器报废时必须遵守相关安全条例，北京汽车授权经销商熟悉相关安全条例，可为您提供垂询服务。



发生下列情况时，请尽快与北京汽车授权经销商联系：

## 安全操作指示

- 车辆的前部（图中标出部分）发生事故，但座椅安全带收紧器未工作。
- 任一座椅安全带收紧器或其周围部位被划伤、破裂或有其他损坏。

### 安全带收紧器回收\*

安全带收紧器是座椅安全带系统的一个部件，对安全带收紧器的任何作业或因维修其他车辆部件而需拆装安全带收紧器的作业必须由北京汽车授权经销商实施，否则可能损坏安全带，在发生事故时安全带收紧器可能无法正常工作。

为避免拆下的安全带收紧器对人员造成伤害或污染环境，在处理拆下的安全带收紧器时必须遵守相关法规，北京汽车授权经销商熟悉这些法规，可为您提供垂询服务。

#### 警告

- 若由未经北京汽车授权经销商授权的维修厂或专业人员维修安全带收紧器，或不按规定正确使用安全带收紧器，势必加大事故伤亡风险。
- 不允许自行维修、拆卸或安装安全带或安全带收紧器部件。
- 对安全带收紧器和安全带的任何作业，包括因维修车辆其他部件需拆装系统部件的作业必须由北京汽车授权经销商实施。
- 安全带收紧器只能触发一次。凡触发过的安全带收紧器必须更换。

## 气囊系统

### 气囊系统说明

气囊系统起辅助保护作用，为使触发的气囊系统充分发挥保护作用，驾乘人员必须保持正确的坐姿，儿童还需采用合适的儿童座椅进行保护。

#### 警告

气囊只具有辅助保护作用，不能取代安全带在事故中的保护作用。

#### 注意

- 气囊展开过程中产生的粉尘会刺激皮肤和眼睛，对有呼吸系统疾病的人来说，这种粉尘可能导致呼吸问题。发生事故气囊展开后，用清水和温性肥皂彻底清洗所有暴露的皮肤。
- 气囊展开后，气囊系统零部件会发烫，切勿触摸，以免烫伤。

## 气囊作用



当车辆发生严重碰撞时，气囊系统会在人与车体之间迅速打开一个或多个充满气体的气垫，减轻驾乘人员受到的碰撞伤害。

在车辆发生严重碰撞时气囊会在极短的时间内迅速膨胀，随后泄气收缩，以缓解人体惯性冲击力，因此驾乘人员必须保持正确坐姿并正确佩戴安全带，以便有效获得气囊的保护。

若发生严重碰撞时，未系安全带的驾乘人员无法控制自身，将产生随机性移动或被抛出车外。气囊即使迅速膨胀了，也无法对人体产生有效保护。

驾乘人员正常坐姿的位置必须与前排正向气囊保持适当的距离，这样气囊触发时可完全膨胀，有效保护驾乘人员。

### ⚠ 注意

在车辆发生碰撞时，气囊是否触发的决定性因素与车辆发生碰撞时碰撞能量的大小、碰撞类型、碰撞角度、障碍物及车速等因素有关，因此即使车辆严重损坏，气囊也有可能不会触发。

## 气囊的工作条件

启动/停止按键位于“RUN”模式时，组合仪表安全气囊系统故障报警灯必须处于正常状态（正常状态：报警灯点亮几秒钟后熄灭，并在正常使用中处于熄灭状态）。

车辆乘员舱内没有浸水情况发生（车内如发生浸水，可能导致气囊控制器短路，造成气囊系统无法正常工作）。

## 气囊系统故障报警灯

位于组合仪表上的气囊系统故障报警灯将提醒驾驶员气囊系统存在故障。启动/停止按键位于“RUN”模式时，系统自检时报警灯点亮几秒钟后熄灭。

如果出现以下现象，则表示气囊系统有故障，此时气囊和安全带预张紧器可能在发生碰撞时无法正常工作，请及时到北京汽车授权经销商进行检查：

- 启动/停止按键位于“RUN”模式时，组合仪表系统自检时，气囊系统故障报警灯没有点亮。

## 安全操作指示

- 启动/停止按键位于“RUN”模式时，气囊系统故障报警灯长亮。
- 在车辆行驶过程中，气囊系统故障报警灯点亮。

### 气囊的维修报废处理

气囊系统的部件安装在车辆的不同位置，对气囊系统的任何作业或因维修车辆其他部件而需拆装气囊系统部件时，必须由专业技术人员实施，否则可能损坏气囊系统，造成在发生事故时气囊系统非正常触发或根本不触发。

如果车辆报废，未展开的气囊是有潜在危险的，因此在报废车辆时，必须由专业人员将气囊安全地引爆。

### 警告

- 在清洁方向盘或仪表板时，切勿使用含溶剂的清洗剂，否则可能导致这些部件表面材质产生脆化变形，一旦气囊触发，碎裂的塑料可能严重致伤驾乘人员。
- 切勿试图自行维修、拆卸或安装气囊系统的部件。若由非专业的人员实施维修气囊系统，将加大伤亡事故的潜在风险。气囊系统维修不当，在发生事故时，气囊可能不展开或者在不应展开时展开。
- 切勿试图自行改装前保险杠或车身结构。
- 气囊只能触发一次，触发后必须更换整个气囊系统零部件。

## 前排正向气囊



驾驶员正面安全气囊①位于方向盘中间。

副驾驶员正面安全气囊②位于手套箱上面的仪表板内。

正向气囊在车辆受到正面猛烈撞击时充气膨胀，也可能因为类似的撞击而充气膨胀（如撞上道路上的沟坎）。在某些前部碰撞时也可能不充气膨胀（如车辆前部撞上了树干、电线杆一类较细的柱状物体时）。车辆的损坏程度并不是正向气囊充气膨胀的充分条件。

### ⚠ 注意

正向气囊的膨胀和收缩是在很短的时间内完成的，只能工作一次，并不能对可能随后发生的第二次撞击起到保护作用。

发生下列情况时，请尽快与北京汽车授权经销商联系：

- 正向气囊已经展开。

- 车辆前部发生碰撞事故，但正向气囊未展开。
- 驾驶员正向气囊上部或前排乘员正向气囊上部破裂或有其他损坏。

气囊上设有泄气孔，发生事故时，气囊在瞬间充气膨胀。气囊完全展开后，随即开始泄气，以减轻驾乘人员头部、胸部和身体其他部分受到的冲击伤害，同时使驾驶员能够维持前方视野并能执行转向或其他操作。

气囊展开时会发出巨大的响声，接着会产生少量烟尘，属于正常现象。

### ⚠ 注意

为保证在严重撞击下提供最佳的保护功能，请保持正确的坐姿。

## 安全操作指示

### 前排侧向气囊



前排侧向气囊③位于前排座椅靠背外侧。

#### ⚠ 警告

- 禁止在驾驶员、前排乘员与车门之间放置任何物品。否则会妨碍侧向气囊展开，影响其保护作用。
- 禁止使用座椅套遮挡住座椅侧向气囊，否则会阻碍侧向气囊的展开。
- 禁止驾驶员和前排乘员把头或身体靠在车门上，或把胳膊放在车门上或伸出车窗外，否则在侧向气囊展开时会造成伤害。

车辆在侧向碰撞中，侧向气囊根据侧向碰撞的强度、撞击角度、速度及撞击点来确定气囊是否展开。在某些侧向碰撞中，侧向气囊也可能不展开。车辆的损坏程度并不是侧向气囊充气膨胀的充分条件。

在某些碰撞中，侧向气囊不展开，如未佩戴安全带，将导致人员伤害。只有与正确佩戴的安全带一起作用，气囊系统才能发挥最佳的保护作用，因此所有驾乘人员必须始终正确佩戴安全带。

#### ⚠ 注意

车辆前舱和后备箱受到强烈侧面撞击时，侧向气囊也可能不会充气膨胀。

在发生下列情况时，请尽快与北京汽车授权经销商联系：

- 任一侧向气囊已经展开。
- 车门部位发生碰撞事故，但侧向气囊未展开。
- 带侧向气囊的座椅靠背表面被划伤、破裂或有其他损坏。

#### ⚠ 注意

为在严重侧向撞击下提供最佳的保护功能，请保持正确的坐姿（参见“驾乘人员正确坐姿”）。

### 侧向帘式气囊\*



侧向帘式气囊④位于车顶两侧A柱、B柱与C柱之间沿车顶边缘的位置内，其标识盖上标有“**AIRBAG**”字样。

在车辆发生侧面碰撞时，系统可能会触发车辆碰撞侧的侧向帘式气囊。

一旦触发，气体发生器产生的气体会迅速充入侧向帘式气囊。侧向帘式气囊迅速膨胀展开，遮盖侧窗和门柱，对人体头部提供保护。

为在事故中提供理想的附加保护，侧向帘式气囊会在瞬间迅速膨胀。在气帘膨胀时可能会释放少量烟雾，此属正常现象。

在车辆侧面发生严重碰撞时，充满气体的侧向帘式气囊可有效减轻驾乘人员头部和上身的受伤风险。

当车辆发生一定程度的侧面碰撞时，侧向帘式气囊是否展开取决于碰撞的强度、撞击角度、速度及撞击点等因素。侧向帘式气囊不是在所有的侧面碰撞事

故中都展开，在正面碰撞、后部碰撞或大多数翻车事故中不展开。

车辆发生某些碰撞时，正向气囊、侧向帘式气囊以及前排座椅侧向气囊可能会同时展开。

#### **警告**

- 侧向帘式气囊仅在发生严重侧面撞击下提供附加保护，它并不能替代安全带的保护作用。
- 禁止驾乘人员把头或身体倚靠在车门上，或把胳膊放在车门上或伸出车窗外，否则在侧向帘式气囊展开时会造成伤害。

#### **注意**

- 侧向帘式气囊的膨胀和收缩是在很短的时间内完成的，只能工作一次，并不能对随后可能发生的第二次侧面撞击起到保护作用。
- 不要在方向盘或安全气囊盖板上及附近放置任何物品。

## 安全操作指示



发生下列情况，请尽快与北京汽车授权经销商联系：

- 任一侧向帘式气囊已经展开。
- 车辆侧围发生碰撞事故，但未使侧向帘式气囊展开。
- 侧向帘式气囊外部装饰板破裂或有其他损坏。

### ⚠ 注意

为在严重撞击下提供最佳的防护功能，请保持正确的坐姿。

### 气囊可能展开情况

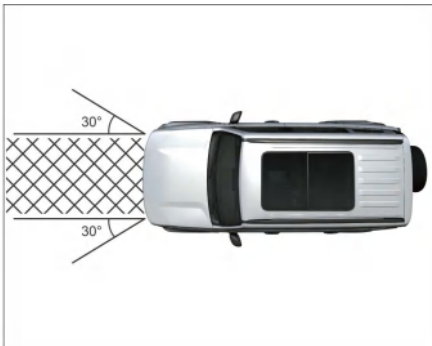

车辆前方左右约30° 以内的方向受到的撞击并且程度超过设置的临界水平，则正向气囊可能展开。

在车辆前方安装其他防护装置，传感器将无法正常工作，将会妨碍正向气囊的正常工作。

车辆侧面方向受到撞击并且程度超过设置的临界水平，则侧向气囊可能展开。

### ⚠ 注意

请务必正确佩戴安全带，否则，在发生事故时，气囊的展开可能会对乘员造成冲击，从而导致乘员受到严重伤害甚至死亡。

### 气囊可能不展开情况

在碰撞事故中，气囊会根据碰撞的强度、撞击角度、速度及撞击点来确定气囊是否展开。

在很多类型的碰撞事故中，如追尾碰撞、侧面碰撞、斜向碰撞、翻车事故、与较细的柱状物发生正面碰撞等事故中，气囊可能不会展开。

## 后车追尾或碰撞



当发生后车追尾或碰撞时，在惯性力作用下，驾乘人员向靠背方向移动，从前面展开的气囊对驾乘人员也发挥不了任何保护作用，此时正向气囊可能不展开，侧向气囊、侧向帘式气囊不工作。

### 侧面碰撞



发生侧面碰撞时，驾乘人员产生侧向位移，所以从前面展开的气囊起不到对驾乘人员的保护作用，此时正向气囊可能不展开，侧向气囊、侧向帘式气囊可能展开。



乘员车厢以外的侧面受到撞击时，车身受到微弱的碰撞，正向气囊、侧向气囊、侧向帘式气囊不工作。

### 斜向碰撞（成角度碰撞）



发生斜向碰撞时，气囊系统接收到的冲击能量可能不足以触发正向气囊展开，此时正向气囊可能不展开，侧向气囊、侧向帘式气囊不工作。

## 安全操作指示

### 追尾碰撞



与大型货车发生追尾碰撞事故时，驾驶员本能地进行紧急制动，这时发生车体前部下沉。由于大型货车离地间隙较高，车辆前部会钻到货车底部，车辆前部的溃缩变形会吸收撞击能量，碰撞减速度未达到气囊展开条件，此时气囊可能不展开。

### 侧翻事故

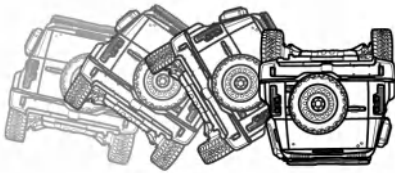

在侧翻事故中正向气囊可能不展开，此时正向气囊展开也无法给驾乘人员提供适当保护。但是如果车辆装备了侧向气囊与侧向帘式气囊，侧向气囊与侧向帘

式气囊可能在车辆受到侧面碰撞而侧翻时展开。

### 特殊碰撞



如果车辆与某些较细物体如电杆或树木等发生碰撞，在这种碰撞中，碰撞点集中在一处并且通过车辆严重变形迅速吸收撞击能量，没有把全部的碰撞力传递给气囊传感器，此时气囊可能不展开。

车身受到微弱的碰撞，但是碰撞强度未达到气囊展开条件，气囊将不会展开。

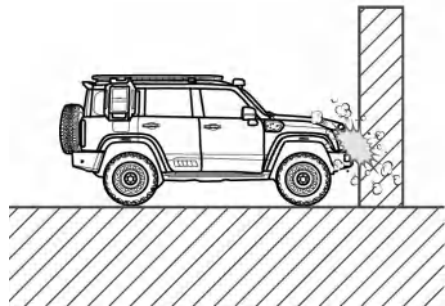

车辆正面撞上一堵墙，车身受到微弱的碰撞，但是碰撞强度未达到气囊展开条

件，正向气囊将不会展开，侧向气囊与侧向帘式气囊不工作。

### 车辆底部遭受碰撞

如果车辆受到诸如跌落或飞跃台阶、撞击路肩或硬物、跨越深坑等剧烈冲击时，即使车辆的变形较轻微，但由于刚性较大的车辆部件受到影响，在检测到的减速度达到气囊展开条件时，气囊也可能展开。

### 撞击路肩或硬物

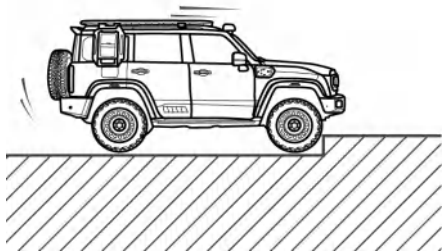

### 车辆跨越深坑



### 车辆跌落或飞跃台阶

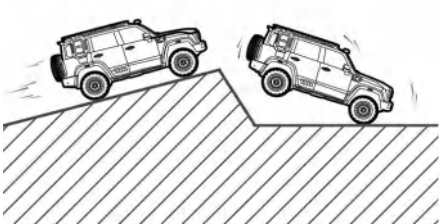

## 安全操作指示

### 儿童安全乘车

#### 儿童安全乘车简介

事故统计证实：儿童坐在后排座位比前排座位更安全。

我们建议年龄小于12岁或身高低于1.5m的儿童应该坐在二排座位上。根据年龄、身高和体重，通过儿童座椅或现有的安全带保证二排座位上的儿童安全。出于安全原因，儿童座椅应该安装在二排座位上。

儿童座椅的安装和使用应注意法规和儿童座椅生产商的说明。

我们建议您将儿童座椅的使用说明书和本说明书放在一起，并随车携带。

#### 搭载多名儿童乘员

您的车辆二排座椅上有三个座位，可用来适当地安置儿童乘员。

当您的车上需要搭乘三名以上的儿童乘员时：

- 如果儿童已经成长到适合佩戴座椅安全带，可将年龄最大的儿童安排在前排座椅上（请根据国家的相关交通法规进行安全乘车）。
- 将车辆座椅尽量向后移。
- 让儿童紧靠椅背坐直。
- 检查其是否正确佩戴并系好座椅安全带。

### 儿童座椅的安全说明



在行驶时切勿将婴幼儿抱在怀中，否则，可能致死婴幼儿。

正确使用儿童座椅能明显降低伤害危险！作为驾驶员，您应对车上的儿童负责：

- 选用合适的儿童座椅并正确使用。
- 注意儿童座椅生产商的规定，确保正确佩戴座椅安全带。
- 行驶时不要因为儿童而分散驾驶注意力。
- 在长时间行驶时应中途休息，至少每2h休息一次。

**警告**

- 正确佩戴安全带方能充分发挥安全带的保护作用。
- 在车辆行驶时切不可怀抱儿童或婴儿，否则在发生事故时可能致伤或致死儿童。
- 合适的儿童座椅方能有效保护儿童。
- 切不可让儿童单独留在车内。因各地气候差异较大，车内温度可能变得极低或极高，若让儿童单独留在车内，可能受到致命伤害。
- 安装和使用儿童座椅要注意相关法规规定，以国家相关法律法规为准。
- 若无儿童保护系统，身高1.5m以下的儿童不得使用车内常规的安全带，否则在紧急制动或发生事故时可能导致儿童腹部和颈部受伤。
- 一个儿童座椅只供一名儿童使用。
- 务必仔细阅读和遵守儿童座椅制造商的使用说明和注意事项。



不得在受正面安全气囊保护（激活状态下）的座位上使用后向儿童约束系统。

### 儿童座椅

儿童座椅分类等级（仅供参考）：

0/0+级儿童座椅



对于9个月以下体重低于10kg的婴儿，以及18个月以下体重低于13kg的婴儿，最好使用可以调整到躺卧位置的0/0+级儿童座椅。

## 安全操作指示

### 1级儿童座椅



对于4岁以下体重在9kg~18kg之间的婴儿或幼儿，最好使用配有安全带的1级儿童座椅。

### 2级儿童座椅



对于7岁以下体重在15kg~25kg之间的儿童，最好配合2级儿童座椅使用三点式安全带。

### 警告

- 安全带上部必须从肩部中部通过，在任何情况下不能从颈部通过，并牢靠贴合在身体上。
- 安全带下部必须从髋部通过，不能从腹部通过，并总是牢靠贴合，必要时可以调整一下安全带。

### 3级儿童座椅



对于7岁以上体重在22kg~36kg之间，身高1.5m以下的儿童，最好配合3级儿童座椅使用三点式安全带。

### 警告

- 安全带上部必须从肩部中部通过，在任何情况下不能从颈部通过，并牢靠贴合在身体上。
- 安全带下部必须从髋部通过，不能从腹部上通过，并总是牢靠贴合，必要时可以调整一下安全带。

**提示**

身高大于1.5m的儿童可以使用车辆现有的安全带，无需使用儿童座椅。

**正确安装儿童座椅**

将儿童座椅安装在二排座椅前必须按儿童座椅的尺寸和儿童的体型将前排座椅调至合适位置。在发生碰撞或紧急制动时，坐在后排座椅上的儿童不容易因撞到车内坚硬物体而受伤。此外，儿童乘坐在后排座椅上时，也不会因安全气囊充气而受伤。绝对不能将婴幼儿放在膝盖上。



在车辆副驾驶员侧的遮阳板上贴有警告标牌，提醒安全气囊的危险性。请务必阅读并遵守这些标牌上的说明。

**警告**

本车安全带不提供儿童座椅绑缚功能，切勿使用安全带绑缚儿童座椅。

**ISOFIX和儿童座椅**

务必严格按照儿童座椅制造商的使用说明拆装儿童座椅。

车辆二排两侧座椅各装备有1组ISOFIX儿童安全座椅固定装置，每组装置包括2个下固定锚支座和1个上固定锚支座。



- 下固定锚支座位于有“ISOFIX”标识的装饰盖内部。



- 上固定锚支座位于二排座椅靠背背部。

## 安全操作指示

### 安装

1. 稍向上推动儿童座椅后的头枕。
2. 将顶部紧固绳从头枕穿过，或根据儿童座椅的结构将顶部紧固绳置于头枕的两侧，然后将顶部紧固绳向后拉到二排座椅背面。
3. 将ISOFIX儿童座椅压到座椅前部的固定环上，直至听到儿童座椅的啮合声为止。
4. 拉动儿童座椅的两侧，检查是否安装牢固。
5. 扣合二排座椅背面的顶部紧固绳ISOFIX固定环和顶部紧固绳挂钩。
6. 收紧顶部紧固绳，使儿童座椅紧贴二排座椅靠背。

#### 警告

- 二排座椅背面的ISOFIX固定环只可用于ISOFIX系统。
- 不得将紧固带、非ISOFIX儿童座椅或任何其他物品连接到固定环上。
- 只可将一根顶部紧固绳连接到二排座椅背面的后部固定环上，任何其他绳索（例如，固定行李的紧固绳）均不得占用该固定环。
- 7座车型二排座椅的儿童座椅下部固定点，使用时需要先将装饰盖向后旋转到最后位置。

儿童座椅固定位置

质量组	尺码类别	固定模块	固定位置		
			前排乘员 座椅	二排两侧 座椅	二排中间 座椅
便携床	F	ISO/L1	X	IL★★★	X
	G	ISO/L2	X	IL★★★	X
0组: <10kg	E	ISO/R1	X	IL★	X
0+组: <13kg	E	ISO/R1	X	IL★	X
	D	ISO/R2	X	IL★	X
	C	ISO/R3	X	IL★	X
I组: 9kg~18kg	D	ISO/R2	X	IL★	X
	C	ISO/R3	X	IL★	X
	B	ISO/F2	X	IUF	X
	B1	ISO/F2X	X	IUF	X
	A	ISO/F3	X	IUF	X
II组: 15kg~25kg			X		X

## 安全操作指示

质量组	尺码类别	固定模块	固定位置		
			前排乘员 座椅	二排两侧 座椅	二排中间 座椅
III组： 22kg~36kg			X		X
<p>注：填入表中的字母含义为：</p> <p>IUF—适用于本质量组的“面朝前”用上拉带固定的通用类ISOFIX儿童座椅；</p> <p>IL—适用于安装以下方式之一的半通用ISOFIX儿童座椅。</p> <ul style="list-style-type: none"> <li>• 使用上拉带或支撑腿“面朝后”固定；</li> <li>• 使用支撑腿“面朝前”固定；</li> <li>• 使用上拉带或支撑腿固定的婴儿座椅。</li> </ul> <p>X—不适用于安装指示的儿童体重的儿童座椅或婴儿座椅。</p> <p>★：应小心安装带支撑腿的儿童座椅，请参阅儿童座椅生产厂的安装说明。</p> <p>★★：婴儿座椅通过ISOFIX的两个低固定环进行固定，占用两个二排座椅。</p>					

## 儿童座椅安装适用性

气囊状态对儿童的适用性表

适用组别	前排座位		二排外侧座位		二排中间座位
	气囊开启	气囊关闭	前向安装	后向安装	
0组: < 10kg	X		X	U	X
0+组: < 13kg	X		X	U	X
I组: 9~18kg	X		U	U	X
II组: 15~25kg	X		U		X
III组: 22~36kg	X		U		X

U——适用于获得本质量组批准的通用类儿童。

X——本位置不适用于本质量组的儿童座椅。

## 安全标签

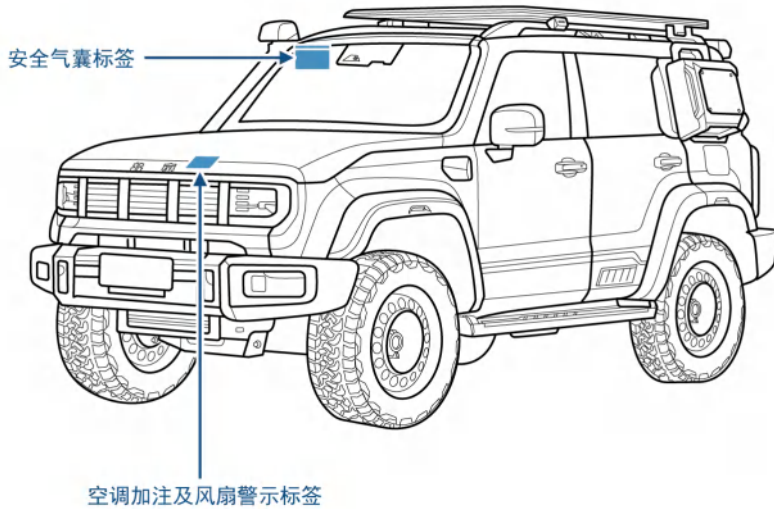

安全标签的位置如图所示，安全气囊标签贴于副驾驶侧遮阳板的关闭状态外侧，空调制冷剂、风扇叶片警示标签需打开前舱盖后才可见。

这些安全标签用来提醒您注意那些可能造成严重伤害的潜在危险。请仔细阅读这些标签。如果标签脱落或模糊不清，请及时与北京汽车授权经销商联系，以便更换。

## 驾驶室

### 仪表及操纵机构

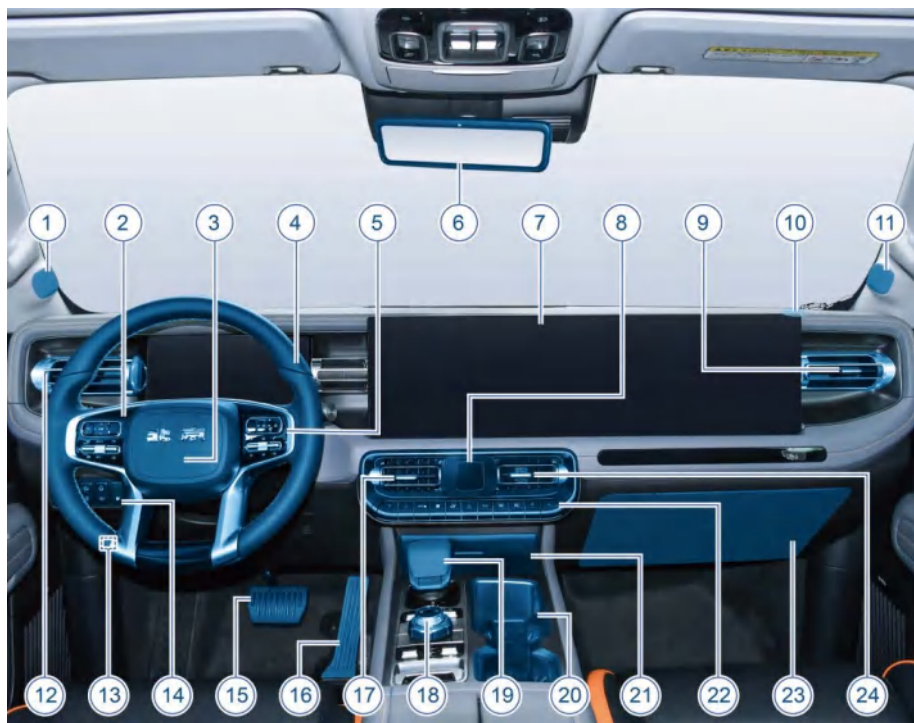

- |              |                |
|--------------|----------------|
| 1. 左侧扬声器     | 10. 副驾驶员正面安全气囊 |
| 2. 方向盘左侧组合按键 | 11. 右侧扬声器      |
| 3. 驾驶员正面安全气囊 | 12. 左侧空调出风口    |
| 4. 方向盘       | 13. 前舱盖开启手柄    |
| 5. 方向盘右侧组合按键 | 14. 多功能开关组     |
| 6. 车内后视镜     | 15. 制动踏板       |
| 7. 中控屏       | 16. 加速踏板       |
| 8. 启动/停止按键屏  | 17. 左侧空调中央出风口  |
| 9. 右侧空调出风口   | 18. 多功能按键      |

## 操作系统及装备

---

- 19. 换挡手柄
- 20. 前排杯托
- 21. 手机无线充电器
- 22. 空调控制面板
- 23. 手套箱
- 24. 右侧空调中央出风口

## 组合仪表



1. 车速表
2. 时间
3. 挡位显示区域
4. 当前驾驶模式
5. 室外温度
6. 行车电脑显示区域（行车信息、车辆信息等内容）
7. 燃油表及续航里程显示区域
8. 动力电池及续航里程显示区域
9. 辅助驾驶、车辆信息显示区域
10. 能量模式
11. 功率表显示区域

## 操作系统及装备

### 车速表



车速表显示车辆的即时车速，以km/h为单位。

### 动力电池电量表



动力电池电量表用于指示动力电池的剩余电量，动力电池电量过低时指示灯显示黄色。

### 功率表

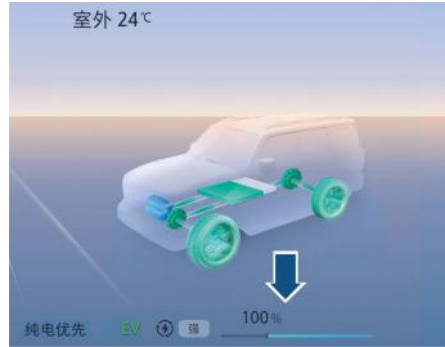

功率表指示范围  $-100\% \sim 100\%$ 。功率表用于指示驱动电机的瞬时功率百分比。如果指示在  $0\% \sim 100\%$  范围内，表示驱动电机正在输出功率；如果指示条显示绿色，表示动力电池进入能量回收状态。

### 燃油表



燃油表位于车速表下部，燃油表平均分成4段，启动/停止按键处于“RUN”模式时，燃油表显示燃油箱内剩余的燃油量，由“E”到“F”表示燃油箱由空到满。当启动/停止按键位于

“OFF”模式时，指示条回到E位置，无法显示当前剩余燃油量。

在刹车、加速、转弯或坡道行驶时，燃油箱内的燃油会晃动，会影响燃油表显示的准确性，应当将车辆置于平坦的路面上检查燃油量。

加注燃油后，需过一段时间让油位稳定后，燃油表才能反应真实燃油量。

#### 提示

仪表显示剩余油量进度条更新的加油量说明：

- 仪表显示的剩余油量进度条到达E点时，建议一次加油15L以上。
- 仪表显示的剩余油量进度条未到达E点时，建议一次加油10L以上。

满足以上加油量，仪表显示的剩余油量进度条可正常更新，如加油量不满足上述情况，仪表显示的剩余油量进度条可能存在未更新的情况，此时应同时按空调控制面板副驾温度高、低调节按键15s以上进行重启仪表和中控屏。

#### 燃油不足指示灯



燃油不足指示灯位于车速表中，当燃油箱内剩余油量过低时，此报警灯亮起，燃油指示灯显示黄色。此外，组合仪表显示“请加注燃油”信息，同时有报警声音。

#### 提示

车辆在上下坡或颠簸路面行驶时，会导致燃油液位不稳定，从而引起燃油报警灯报警。请以稳定状态下的油位显示为准。

若出现以下情况，请立即将车送至北京汽车授权经销商进行检测：

- 燃油报警灯持续闪烁。
- 在车辆加满燃油的状态下，燃油表显示油量不足，燃油不足指示灯点亮并闪烁。

## 操作系统及装备

### 发动机冷却液报警灯

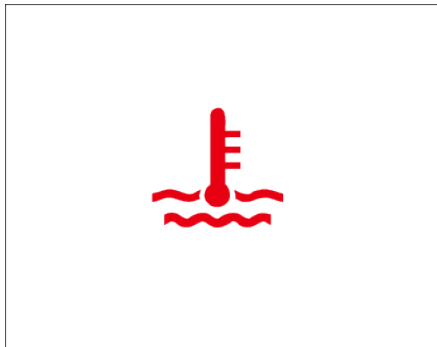

发动机水温高指示灯位于发动机冷却液温度表上方。当发动机冷却液温度过高时，此报警灯亮起，此外，组合仪表显示提示信息，与发动机水温高指示灯同步，同时有声音报警。此时应尽快在合适位置停车并熄灭发动机，检查冷却液液位、冷却液管路是否有泄漏。

### 行车电脑显示区域

本车配备的信息显示区域，在菜单中显示相应的车辆信息，包括：

- 能量信息
- 行车信息
- 车辆信息
- 历史故障
- 导航
- 多媒体

可通过方向盘左侧组合按键滑动切换行车电脑界面。

### 提示

组合仪表显示屏在低温情况下，可能会出现画面延迟或发白，属于正常现象。

### 仪表功能操作按键

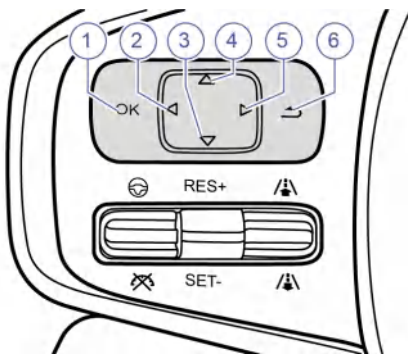

1. 确认（OK）按键
2. 向左按键（凹槽区域内向左滑动）
3. 向下按键（凹槽区域内向下滑动）
4. 向上按键（凹槽区域内向上滑动）
5. 向右按键（凹槽区域内向右滑动）
6. 返回按键

### 行车信息

可通过方向盘左侧组合按键滑动切换行车信息界面。

行车信息界面包括:

- 里程信息



- 总里程是车辆已行驶的总里程，显示范围0km~999999km。
- 保养里程显示的是距离下次车辆进行保养的里程。建议用户定期查看，及时进行保养。

- 自复位



自复位界面显示上次复位至今小计里程、平均油耗、平均车速、行驶时间、平均电耗五种信息。

- 小计里程

上次复位至今行驶里程。显示范围: 0km~999999km。

- 平均油耗  
上次复位至今行驶距离的平均耗油量。
- 平均车速  
上次复位至今行驶里程除以行驶时间的车速值。
- 行驶时间  
上次复位至今行驶的累计时间，启动/停止按键位于“RUN”模式时开始计时。显示最大值为99:59。
- 平均电耗  
上次复位至今行驶的累计电耗。

自复位重置方式:

1. 在显示界面，长按“OK”键5s进行重置；
2. 里程达到最大值999999km；
3. 断开蓄电池。

重置时，里程/平均油耗/平均电耗同时重置。

• 自启动



自启动界面显示本次启动小计里程、行驶时间、平均车速、平均油耗、平均电耗五种信息。

– 小计里程

本次启动行驶里程。显示范围：0km ~ 999999km。

– 平均油耗

本次启动行驶距离的平均耗油量。

– 平均车速

本次启动行驶里程除以行驶时间的车速值。

– 行驶时间

本次启动行驶的累计时间，启动/停止按键位于“RUN”模式时开始计时。显示最大值为99:59。

– 平均电耗

上次复位至今行驶的累计电耗。

自启动重置方式：

1. 在显示界面，长按“OK”键5s进行重置；
2. 启动/停止按键位于“OFF”模式连续超过2h；
3. 里程达到最大值999999km；
4. 断开蓄电池。

重置时，里程/平均油耗/平均电耗同时重置。

• 发动机冷却液温度表

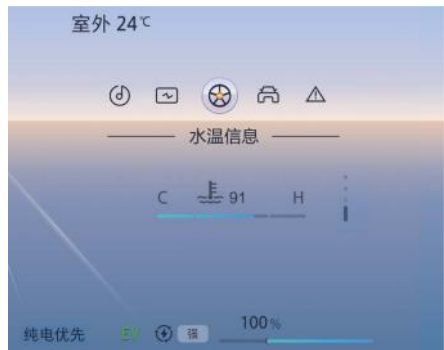

当启动/停止按键位于“RUN”模式时，发动机冷却液温度表显示冷却液温度。

在车辆正常行驶时，蓝色指示条应指示在中间位置附近。如果指示条进入红色刻度区域（“H”高温方向），表示冷却液温度过高，可能导致发动机严重损坏，在不影响行车安全的情况下应立即停车检查或寻求帮助。

如果指示条多次进入红色刻度区域，转速表内的冷却液报警灯点亮，应该尽快在不影响行车安全的情况下停车并熄灭发动机，检查冷却液液位、冷却液管路是否有泄漏。

**警告**

在车辆启动时，严禁打开冷却液膨胀罐盖。因为高压炙热的冷却液和蒸汽会喷出，造成烫伤事故。务必让车辆完全冷却，方可打开冷却液膨胀罐。操作时用一块大而厚的布包住冷却液膨胀罐盖，防止蒸汽烫伤操作人员。加注冷却液时，勿将冷却液洒在发动机部件或排气系统上。

### 车辆信息界面

从菜单中选中“车辆信息”，车辆信息界面包括：

- 底盘信息

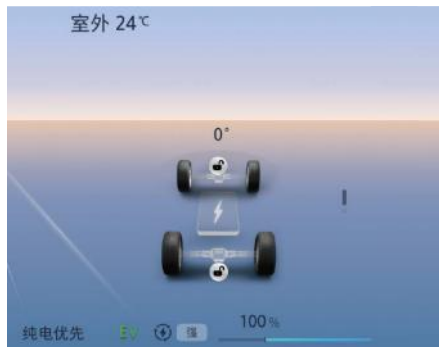

- 车轮转向角度：转向角度精度 1°，显示范围  $\pm 40^\circ$ 。

- 前/后桥差速锁状态：仪表根据前/后桥差速锁状态信号显示锁止或解锁状态。

- 胎压监测

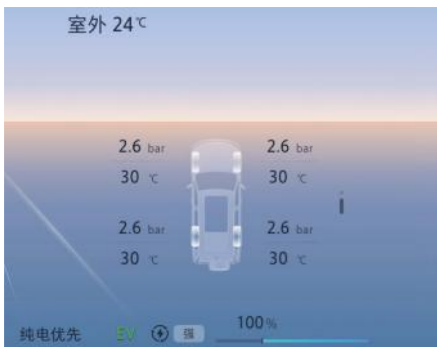

显示四个轮胎的胎压及胎温。

可通过方向盘左侧组合按键滑动切换车辆信息界面。

### 能量中心

显示车辆能量工况信息。

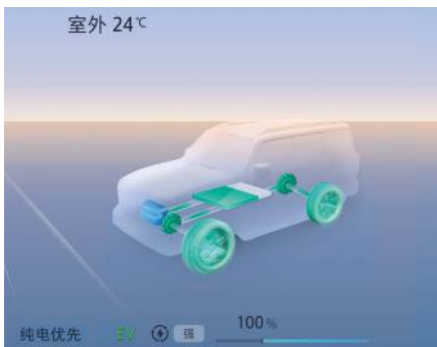

## 操作系统及装备

### 历史故障界面

历史故障界面包括：

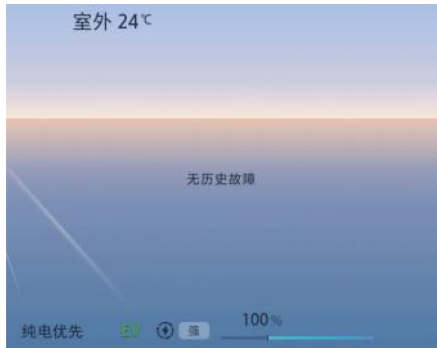

- 有故障，显示具体故障信息
- 无故障，显示“无历史故障”

可通过方向盘左侧组合按键滑动切换历史故障界面。

### 多媒体界面

多媒体界面包括：



- 收音机
- 本地音乐
- 蓝牙音乐
- 在线音乐

- 在线有声

根据中控屏侧播放情况显示，可通过方向盘左侧组合按键滑动切换多媒体界面。

### 导航界面

导航功能可显示地图及导航信息。



### ADAS信息

ADAS打开时，ADAS在仪表中间区域常驻，实时显示当前信息。ADAS信息包含：本车、左右侧车道线、附近车辆、跟车距离。

ADAS关闭时，显示停车车辆状态模型，如有障碍物则显示识别障碍物。



## 警告指示灯



- |                          |                   |
|--------------------------|-------------------|
| 1. 气囊故障指示灯               | 8. 充放电枪连接指示灯      |
| 2. 位置灯/近光灯/远光灯指示灯        | 9. 车门未关指示灯        |
| 3. 集成式巡航指示灯              | 10. 交通标志指示灯       |
| 4. 后角雷达故障指示灯*            | 11. 自动紧急制动系统故障指示灯 |
| 5. 自动驻车系统工作指示灯           | 12. ESC工作指示灯      |
| 6. EPB系统故障指示灯/EPB驻车制动指示灯 | 13. ESC关闭指示灯      |
| 7. 胎压报警指示灯               |                   |



14. 前雾灯指示灯

15. 自适应巡航辅助系统指示灯

16. 车道偏离预警指示灯

17. 前角雷达故障指示灯

18. 下坡辅助工作/故障指示灯

19. 电机系统故障报警指示灯

20. 踩制动提示指示灯

21. 智能速度辅助指示灯



22.机油压力低指示灯

23.灯光故障指示灯

24.前桥差速锁指示灯

25.后桥差速锁指示灯

26.智慧躲闪指示灯

27.紧急车道保持指示灯

28.战术掉头指示灯

29.制动系统故障/制动液位低指示灯

30.EPS系统故障指示灯

31.跛行模式指示灯

32.高压断开指示灯

33.电机系统过热故障报警指示灯

34.驾驶员安全带未系指示灯

35.副驾安全带未系指示灯

36.整车系统故障指示灯



37.12V蓄电池未充电指示灯

38.后雾灯指示灯

39.智能远光灯辅助指示灯

40.故障指示灯

41.发动机排放故障指示灯

42.道路偏离辅助指示灯

43.发动机电子故障指示灯

44.拖车转向指示灯

45.低速蠕行指示灯

46.ABS系统警告灯

47.水温高指示灯

48.燃油指示灯

49.TCS故障指示灯

50.充电指示灯



51.GPF（汽油颗粒捕集器）指示灯







52.单踏板刹停指示灯

1. 气囊故障指示灯  (红色)  
当启动/停止按键位于“RUN”模式时，该警告灯闪烁数秒后熄灭。如果一直闪烁或数秒后不熄灭，说明安全气囊系统存在故障，此时请尽快到北京汽车授权经销商进行检查。

 警告





- 如果此故障警告灯亮起，则不能保证安全气囊系统处于正常状态，应该立刻送至北京汽车授权经销商进行检查维修。
- 如果在行驶过程中该警告灯亮起，在确保安全的情况下，立即停车，并与北京汽车授权经销商联系。
- 如果不采取措施，会导致出现严重的驾驶性能问题，甚至有发生事故的危險。

2. 近光灯指示灯  (绿色)  
前照灯近光灯开启后，该指示灯点亮。  
位置灯指示灯  (绿色)  
灯光旋钮旋转到示宽灯时，该指示灯点亮。  
远光状态指示灯  (蓝色)  
前照灯远光开启后，该指示灯点亮。









3. 集成式巡航工作指示灯  (蓝色)  
集成式巡航系统激活工作时，该指示灯点亮并显示为蓝色 。  
当集成式巡航系统待机状态时，该指示灯点亮并显示为白色 。  
集成式巡航系统故障时，该指示灯点亮并显示为黄色 。
4. 后角雷达故障指示灯\*  (黄色)  
后角雷达发生故障时，该指示灯点亮，显示为闪亮或常亮。
5. 自动驻车系统工作指示灯  (绿色)  
自动驻车功能打开，行驶中停车（例如遇到红灯），驾驶员踩下制动踏板停车后，自动驻车系统会自动刹住车，起步时轻点加速制动状态自动解除。
6. EPB系统故障指示灯  (黄色)  
启动/停止按键位于“RUN”模式时，此灯亮起大约3s进行自检，自检后熄灭。  
该指示灯指示EPB系统的状态，当EPB系统故障时，此灯点亮。报警弹窗显示“EPB系统故障”同时伴有五声提示音。

 警告

- 如果在行驶过程中该指示灯亮起，在确保安全的情况下，立即停车，并与北京汽车授权经销商联系。
- 如果不采取措施，会导致出现严重的驾驶性能问题。

7. 胎压报警指示灯  (黄色)  
胎压报警指示灯点亮时，说明车辆胎压系统存在故障。在启动/停止按键位于“RUN”模式时，该灯会亮几秒，然后熄灭。如果该指示灯不熄灭或在车辆行驶过程中点亮，请您立刻将车停在安全的地方，并与北京汽车授权经销商联系。
8. 充放电枪连接指示灯  (红色)  
当此灯点亮时，表示充电枪已连接，此时严禁移动车辆。
9. 车门未关指示灯  (红色)  
指示四门及前舱盖、尾门的开关状态。当任一门未关闭时，该指示灯点亮。
10. 交通标志指示灯  (以120km/h为例)  
该指示灯表示限速标志识别系统检测到的限速标志。系统开启但未识别到限速标志时，不显示限速标志；系统开启并识别到例如120km/h限速标志时，指示灯为  状态；系统开启并识别到取消限速标志时，指

示灯为  状态，系统关闭时无指示灯显示。

11. 自动紧急制动系统故障指示灯  (黄色)  
当系统检测到自动紧急制动系统故障时，该灯点亮。
12. ESC工作指示灯  (黄色)  
ESC工作指示灯快速闪烁时，说明车辆ESC系统处于工作状态。在启动/停止按键位于“RUN”模式时，该灯会亮几秒，然后熄灭。当ESC指示灯持续点亮，说明此系统存在故障，必须尽快到附近的北京汽车授权经销商进行检修。
13. ESC关闭指示灯  (黄色)  
在启动/停止按键位于“RUN”模式时，该指示灯会亮几秒然后熄灭。
14. 前雾灯状态指示灯  (绿色)  
前雾灯开启后，该指示灯点亮。
15. 自适应巡航辅助系统开启指示灯  (蓝色)  
当自适应巡航辅助系统待机状态时，该指示灯点亮并显示为白色 。  
当自适应巡航辅助系统开启时，该指示灯点亮并显示为蓝色 。  
当自适应巡航辅助系统故障时，该指示灯点亮并显示为黄色 。
16. 车道偏离预警指示灯  (蓝色)

当车道偏离预警系统正常开启时，该指示灯点亮并显示为蓝色.

当车道偏离预警系统待机状态时，该指示灯点亮并显示为白色.

当车道偏离预警系统故障时，该指示灯点亮并显示为黄色.

17. 前角雷达故障指示灯 (黄色)

前角雷达发生故障时，该指示灯点亮，显示为闪亮或常亮。

18. 下坡辅助工作/故障指示灯 (绿色)

在启动/停止按键位于“RUN”模式时，该灯会亮几秒，然后熄灭；按下HDC开关时，HDC灯持续点亮；HDC指示灯快闪时，说明车辆HDC功能处于工作状态；当按下HDC开关，HDC灯不亮，表明此系统有故障，请尽快到附近的北京汽车授权经销商进行检修。

19. 电机系统故障报警指示灯 (红色)

该指示灯用于监控电机驱动系统的工作状态，当电机系统存在故障时，该指示灯点亮。

20. 踩制动提示指示灯 (绿色)

需踩下制动踏板时该指示灯点亮。

21. 智能速度辅助指示灯 (蓝色)

智能速度辅助工作时，此灯点亮。

22. 机油压力低指示灯 (红色)

此灯点亮，表示机油不足。此时，应尽快到安全地点停车并关闭发动机，否则，将严重损坏发动机部件。停歇几分钟后检查机油油量，必要时应添加机油。若油量正常，此灯仍然点亮，请联系北京汽车授权经销商。

 警告

- 如果在行驶过程中该指示灯亮起，在确保安全的情况下，立即停车，并与北京汽车授权经销商联系。
- 如果不采取措施，会导致出现严重的驾驶性能问题。

23. 灯光系统故障指示灯 (黄色)

该指示灯指示车辆外部灯光的状态，当车辆外部灯光出现故障时，此灯点亮。组合仪表提示“灯光系统故障”。如果在行驶过程中该指示灯亮起，请在保证安全的情况下，停车对外部灯光进行检查。

24. 前桥差速锁指示灯 (白色)

当前桥差速锁锁止时，该指示灯点亮。当前桥差速锁不满足锁止条件或出现异常时，该指示灯会闪烁(2Hz)。

当前桥差速锁锁止后，车速在30km/h~40km/h区间时，该指示灯会闪烁(1Hz)。

25.后桥差速锁指示灯  (白色)

当后桥差速锁锁止时,该指示灯点亮。当后桥差速锁不满足锁止条件或出现异常时,该指示灯会闪烁(2Hz)。

当后桥差速锁锁止后,车速在28km/h~40km/h区间时,该指示灯会闪烁(1Hz)。

26.智慧躲闪指示灯  (蓝色)

智慧躲闪功能工作时,此灯点亮。

27.紧急车道保持指示灯  (绿色)

紧急车道保持功能工作时,此灯点亮。

28.战术掉头指示灯  (绿色)

战术掉头功能工作时,此灯点亮。

29.制动液位低指示灯  (红色)

当车辆制动液液位低于规定水平时,该灯点亮。车辆行驶前应该完全释放驻车制动,并确保制动系统状态及故障警告灯熄灭。

如果在车辆行驶过程中该灯点亮,就意味着制动效能减弱。此时应尽快将车辆停放在安全的地方,并与北京汽车授权经销商联系。

 提示

如在行驶过程中制动系统状态及故障警告灯亮起,请按照以下步骤将车辆停放到安全处:

- 如果踩下制动踏板时制动效果不明显,应用更大的力继续。
- 如果制动效果仍不明显,应降低车速,然后解除驻车制动,同时踩下制动踏板。

30.电动助力转向系统故障报警灯  (黄色或者红色)

- 黄灯:部分功能受影响或助力逐渐降低。
- 红灯:切断助力。

当启动/停止按键位于“RUN”模式时,此灯点亮进行自检,自检后熄灭。

如果自检后未熄灭或在行驶过程中点亮,表示EPS电动助力转向系统存在故障。请联系北京汽车授权经销商进行检修。

31.跛行模式指示灯  (黄色)

当此灯亮起时,表示整车驱动功率受限,在确保安全的情况下小心驾驶。

32.高压断开指示灯  (红色)

当启动/停止按键位于“RUN”模式时,若高压动力系统处于断开未连接状态,该灯点亮,车辆将无法行

驶；若高压系统连接完成，该灯熄灭。

### 33. 电机系统过热故障报警指示灯 (红色)

该指示灯用于监控电机是否温度过高，当电机温度过高时，该指示灯点亮。

### 34. 驾驶员安全带未系指示灯 (红色)

当启动/停止按键位于“RUN”模式，若驾驶员未佩戴安全带，该指示灯点亮，行驶一段时间后，触发报警音。驾驶员佩戴好安全带，即安全带锁舌扣入安全带锁扣内后，该指示灯即熄灭。

#### 提示

若驾驶员已正确佩戴安全带，但在行驶过程中该指示灯亮起，应在确保安全的情况下，与北京汽车授权经销商联系。

### 35. 副驾驶安全带未系指示灯 (红色)

当启动/停止按键位于“RUN”模式，若副驾驶未佩戴安全带，该指示灯点亮，行驶一段时间后，触发报警音。副驾驶佩戴好安全带，即安全带锁舌扣入安全带锁扣内后，该指示灯即熄灭。

#### 提示

若副驾驶已正确佩戴安全带，但在行驶过程中该指示灯亮起，应在确保安全的情况下，与北京汽车授权经销商联系。

### 36. 整车系统故障指示灯 (红色)

如果车内电控系统出现故障，此灯点亮，行驶中若该警告灯点亮，请在确保安全的情况下靠边停车，并联系北京汽车授权经销商进行检修。



### 37. 12V蓄电池未充电指示灯 (红色)

整车未上高压或DC-DC系统存在问题时，12V蓄电池未充电指示灯点亮。如果该指示灯点亮，请尽快联系北京汽车授权经销商进行检修。

### 38. 后雾灯状态指示灯 (黄色)

后雾灯开启后，该指示灯点亮。

### 39. 智能远光灯辅助工作指示灯 (绿色)

智能远光灯辅助系统故障时，该指示灯点亮并显示为黄色 ，请联系北京汽车授权经销商进行检修。当智能远光灯辅助系统待机状态时，该指示灯点亮并显示为白色 。

当智能远光灯辅助系统工作状态时，该指示灯点亮并显示为绿色。

#### 40.故障指示灯（黄色）

当“故障查看”菜单下有故障信息时，此灯点亮。



#### 41.发动机排放故障指示灯（黄色）

当发动机排放控制系统运行不稳定且启动/停止按键位于“RUN”模式时，该灯点亮。发动机启动后，该灯应该熄灭。如果车辆启动后该指示灯仍然点亮，或在行驶过程中点亮或闪烁，说明发动机控制系统相关零部件出现故障。此时车辆可以行驶，但必须尽快到附近的北京汽车授权经销商进行检修。

#### 警告

- 如果出现与发动机相关的问题，请在确保安全的情况下，尽快停车，与北京汽车授权经销商联系。
- 如果不采取措施，会导致出现严重的驾驶性能问题。

#### 42.道路偏离辅助指示灯（蓝色）

当道路偏离辅助系统正常开启时，该指示灯点亮并显示为蓝色。当道路偏离辅助系统待机状态时，该指示灯点亮并显示为白色。

当道路偏离辅助系统故障时，该指示灯点亮并显示为黄色。

#### 43.发动机电子故障警告灯（黄色）

当启动车辆或在行驶过程中该灯亮起并持续几秒后仍不熄灭，说明系统存在故障，但车辆仍能正常行驶，请尽快到北京汽车授权经销商进行检测并排除故障。

#### 警告

- 如果出现与发动机相关的问题，请在确保安全的情况下，尽快停车，与北京汽车授权经销商联系。
- 如果不采取措施，会导致出现严重的驾驶性能问题。

#### 44.拖车转向指示灯（绿色）

拖车转向灯工作时，该指示灯点亮。

#### 45.低速蠕行指示灯（白色）

低速蠕行开启后，此灯点亮。

#### 46.ABS系统警告灯（黄色）

ABS系统出现故障时，该灯点亮；启动/停止按键位于“RUN”模式时，车辆自检，该灯会亮几秒，然后熄灭。

在车辆行驶前，务必确保该警告灯已熄灭。

 警告

- 如果在行驶过程中此警告灯亮起，在确保安全的情况下，可行驶至目的地，但应尽快将车辆送至北京汽车授权经销商进行检查。
- 如果制动故障指示灯同时亮起，应在确保安全的情况下立即停车，与北京汽车授权经销商联系。

47. 水温高报警灯  (红色)

当启动/停止按键位于“RUN”模式时，此灯点亮进行自检，自检后熄灭。

在自检后不熄灭或者行驶过程中此报警灯点亮，表示当前发动机冷却液温度高。组合仪表提示“发动机水温高”，同时伴有一声提示音。此时应降低发动机转速，在确保安全的情况下立即停车。

48. 燃油指示灯  (黄色)

燃油过低时指示灯显示  (黄色)

当启动/停止按键在“RUN”模式时，车辆自检，该指示灯亮起数秒后熄灭。燃油箱油量过低时，该指示灯点亮并伴有一声提示音，提醒驾驶员加注燃油。如果油箱油量充足时该指示灯常亮或车辆自检后该灯不熄灭，请尽快到北京汽车授权经销商进行检修。

49. TCS故障指示灯  (黄色)

TCS功能关闭时  此灯点亮。

50. 充电指示灯  (黄色)

充电指示灯：当续航里程过低时该指示灯点亮并显示为黄色 ，此时，应尽快对动力电池充电。

51. GPF颗粒捕集器指示灯  (黄色)

在某些特殊情况下，由于GPF再生过程不充分或被频繁打断，将会触发报警信息。当GPF指示灯闪烁且提示去4S店进行驻车再生（有时伴有发动机控制系统警告灯、发动机故障警告灯常亮或闪烁），表示GPF需要立即执行手动再生程序。手动再生程序如下：

- ①将车开至北京汽车授权经销商，并确保油箱液位不低于20L；
- ②将车辆交给北京汽车授权经销商服务人员。

 注意

保持整车驻车状态，且发动机运行；驻车再生过程不要踩下制动踏板或加速踏板。汽油发动机配备GPF车型，当颗粒捕集器指示灯闪烁时，请尽快到最近的北京汽车授权经销商进行颗粒捕集器再生的相关检查和操作。

## 操作系统及装备

### 52.单踏板刹停指示灯<sup>(H)</sup>（蓝色）

单踏板模式下，车辆通过正处于单踏板刹停状态时，该指示灯激活点亮并显示为蓝色<sup>(H)</sup>。

### 方向盘

#### 调整方向盘位置



驾驶员可根据自身体型调整方向盘位置。

#### 提示

方向盘皮革的清洁、维护请参考内部保养。

#### 警告

切勿将方向盘正对您的脸部。否则，发生事故时驾驶员正面安全气囊将不能提供有效保护。调整后方向盘应正对着驾驶员的胸部。

### 电动方向盘位置调节\*



1. 将驾驶员座椅调整至正确位置。
2. 车辆在静止状态下，当无钥匙启动/停止按键位于“RUN”模式时，可通过向上、下、前、后移动调节手柄来调节方向盘位置。
3. 将方向盘沿调至合适位置，使方向盘正对驾驶员的前胸，确保驾驶员能够看到仪表盘内容和所有指示灯。

**警告**

- 不按操作规定使用方向盘位置调节装置和不正确的坐姿会导致严重的伤害。
- 为了避免危险的行驶状况和事故发生，仅在车辆静止时调节方向盘！
- 车辆蓄电池断开后重新接通时，方向盘将进行位置校准动作，动作结束后回到高度和角度中位，动作过程中请勿进行操作。
- 调节驾驶员座椅或方向盘时应注意：方向盘和胸部之间的距离不得小于25cm。如果小于25cm，安全气囊系统不能起到保护作用。

多功能方向盘



本车装备了多功能方向盘，在方向盘上装配有操作、开关、调节等功能按键。

左侧机械组合按键

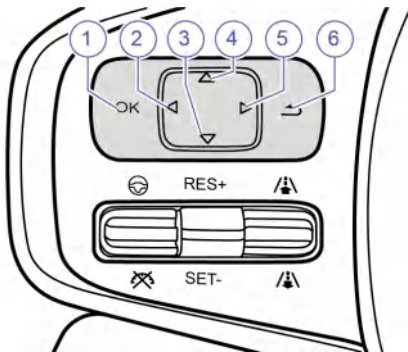

1. 确认（OK）按键
2. 向左按键
3. 向下按键
4. 向上按键
5. 向右按键
6. 返回按键

右侧机械组合按键

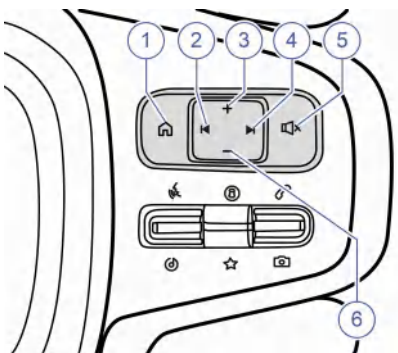

1. 主页按键
2. 上一电台/曲
3. 音量+

4. 下一电台/曲
5. 静音按键
6. 音量-

#### 方向盘加热开关\*



车辆处于“RUN”模式时，按下方向盘加热开关，方向盘加热工作指示灯亮，方向盘开始加热。再次按下即可关闭。

#### 提示

- 车辆处于“RUN”模式时，可通过中控屏、语音控制启动方向盘加热。

## 开启和关闭车辆

### 钥匙

本车配备2把智能钥匙，智能钥匙内含机械钥匙，机械钥匙在紧急情况下使用。如果智能钥匙不起作用，则可使用机械钥匙来打开车门。



1. 按下释放按键①。
2. 拔出机械钥匙②。

智能钥匙：可以利用无线遥控功能，来锁止或解锁所有车门以及打开后备箱和实现寻车功能。

机械钥匙：在车辆正常供电情况下，机械钥匙可以锁止/解锁所有车门。

携带智能钥匙乘坐飞机时，确保在机舱内不要按下智能钥匙上的任何按键。按下按键可能会导致智能钥匙发射无线电波，这可能会干扰飞机的飞行。

### ⚠ 注意

使用内含收发器芯片的智能钥匙时，请遵守下列说明：

- 不要在智能钥匙上粘附任何会切断电磁波的物体（例如金属密封件）。
- 不要用智能钥匙用力敲击其他物体。
- 不要将智能钥匙长时间暴露在高温下，例如在直射阳光下的仪表板或前舱盖上。
- 不要将智能钥匙浸入水中或在超声洗涤剂中清洗。
- 不要将智能钥匙与发射电磁波的装置放在一起，例如移动电话。

### ⚠ 提示

机械钥匙使用完毕后，请务必将其放回。

## 操作系统及装备

### 智能钥匙



智能钥匙有4个按键，分别为：

1. 闭锁键：闭锁车门锁。
2. 灯光键：短按打开位置灯和近光灯。
3. 寻车键：设防状态下按下该按键，车辆会发出灯光和声音提醒。
4. 解锁键：解锁车门锁。

智能钥匙的有效作用范围约为25m，但在某些特殊情况下，如附近有电磁干扰或处于信号盲点区域时，作用范围会减小。有关详情请与北京汽车授权经销商联系。如果智能钥匙不能操作车门或不能在正常距离内操作：

- 检查附近是否有干扰智能钥匙正常操作的无线电发射器以及周围环境，例如无线电台或机场等。
- 电池电量可能已耗尽。检查智能钥匙内的电池。要更换电池，请参见“更换电池”。

如果智能钥匙丢失，请尽快与北京汽车授权经销商联系，以免车辆被盗。

#### ⚠ 注意

- 连续按下解锁/闭锁时，会触发门锁保护功能，解闭锁功能会短暂失效。
- 在您操作智能钥匙时，虽不需将智能钥匙对准车辆，但在按下按键时，智能钥匙必须在一定范围内才能起作用。
- 请注意智能钥匙的工作范围会受到智能钥匙内电池电量的影响，有时也会受到物理和地理因素的影响。出于安全考虑，请在靠近车门时再进行操作。

### 应急解锁

智能钥匙内含机械钥匙，机械钥匙在紧急情况下使用。如果智能钥匙电量耗尽或因其他故障失效时，则可按如下步骤取出机械钥匙，然后打开车门。



1. 按下释放按键①。

2. 拔出机械钥匙②。

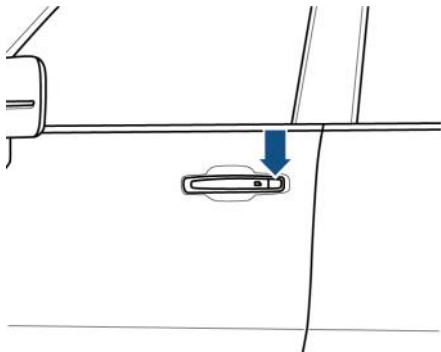

3. 拉起驾驶员侧车门把手，从把手内用手指推动护盖，可将其拆下；

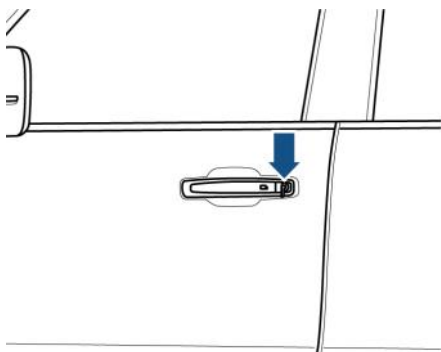

4. 车门锁芯逆时针旋转解锁，顺时针旋转闭锁。

提示

- 机械钥匙使用完毕后，请务必将其放回。
- 若使用智能钥匙锁止车门后，用机械钥匙解锁、打开车门，车辆会进入报警状态，此时需将智能钥匙放在带有紧急启动标识的中央扶手箱中，并按下启动/停止按键即可解除。

机械钥匙紧急锁锁止车门

在车辆断电的情况下，左前门锁用机械钥匙锁止，其他三门、尾门靠门锁自带紧急锁锁止。



1. 取出机械钥匙；
2. 打开车门，将机械钥匙插入紧急锁锁止开关，左后门锁逆时针旋转，尾门、右后和右前门锁顺时针旋转，即可将门锁锁止；
3. 关闭车门。

## 操作系统及装备

### 更换电池

当智能钥匙电量不足时，行车电脑显示屏会显示“智能钥匙电量低”，提醒更换电池。

更换电池时需要打开智能钥匙上的电池护盖，若操作不当容易损坏智能钥匙。所以建议委托由北京汽车授权经销商进行更换。

#### 警告

- 切勿触摸电路，否则可能产生静电，从而损坏智能钥匙。
- 更换智能钥匙的电池时，切勿遗失任何部件。
- 仅可使用北京汽车授权经销商推荐的相同或同等类型的电池进行更换。
- 须根据当地的法律处置废旧电池。

#### 注意

- 确保智能钥匙电池的正、负极安装正确。
- 不要用潮湿的手更换智能钥匙的电池，水会导致电池生锈。
- 不要触摸或移动智能钥匙内的任何部件，否则会影响智能钥匙功能。
- 插入智能钥匙电池时小心不要弄弯电极，且电池盒里不允许粘有灰尘或油污。

请按以下步骤更换智能钥匙电池：

1. 按压背面机械钥匙开关，取出机械钥匙；
2. 沿机械钥匙卡槽用力打开钥匙后盖；



3. 用合适工具打开电池盖；



4. 取下电池，避免接触电路板和电池卡箍；



5. 安装电池时应避免接触电池表面并在安装前将电池擦拭干净；
6. 安装时需确保电池盖啮合完好，避免灰尘和水汽进入；
7. 电池更换完毕后，需要测试智能钥匙的功能是否正常。如果智能钥匙仍不能正常工作，请与北京汽车授权经销商联系。

### 解锁车门



按下解锁键后，所有车门同时解锁、转向灯闪烁。

使用遥控解锁功能后，请在约30s内打开任一车门，否则所有车门将再次自动锁止。

### 锁止车门



智能钥匙处于车外，启动/停止按键位于“OFF”模式，前舱盖、四门及尾门都已关闭，按下闭锁键，锁止车门，车辆鸣笛、转向灯闪烁。

## 操作系统及装备

### 智能钥匙匹配

如因智能钥匙遗失等原因，需重新匹配钥匙，请及时去往北京汽车授权经销商，在经销店由专业人员通过专用设备来进行相关操作。

#### ⚠ 注意

- 智能钥匙重新匹配后，在此之前与车辆匹配的智能钥匙将不能再用。所以重新匹配时应对所有需要使用的钥匙进行匹配。
- 每辆车最多能同时匹配2把智能钥匙。

### 二次设防

系统处于防盗警戒状态，按下解锁键后，防盗警戒状态解除，一定时间内如果智能钥匙、车门状态都没有变化，系统便会自动重新进入防盗警戒状态。如果在此指定时间内再按下解锁键，则重新开始计时。

### 手机蓝牙钥匙解锁\*



手机蓝牙钥匙可以取代智能钥匙，点触蓝牙钥匙对应按键，即可实现升降车窗、解闭车锁、解锁后备箱、寻车、蓝牙钥匙启动等功能。携带手机进入车内，并手动触发蓝牙钥匙启动功能，功能触发后2min内，踩住制动踏板并按启动/停止按键，即可启动车辆。功能触发2min后，需要重新触发蓝牙钥匙启动功能，方可进行车辆启动。

**按照以下方法认证手机后才能使用手机蓝牙钥匙：**

1. 使用手机下载并安装悦野圈APP。
2. 根据手机APP提示完成车主认证。
3. 打开手机蓝牙，携带手机靠近车辆。
4. 保持悦野圈APP处于启动状态并切换到“爱车”模块，直到界面内“蓝牙钥匙”角标变为“已激活”。

为确保无感解闭锁功能正常，请开启以下权限：

- 安卓手机
  - 蓝牙权限
  - 定位服务
  - 附近的设备
  - 位置信息\_始终允许
  - 自启动权限
  - 后台运行权限
- IOS手机
  - 蓝牙权限
  - 定位服务（“设置隐私与安全性定位服务”）
  - 位置信息\_始终允许
  - 后台App刷新

### 授权车辆及蓝牙钥匙

请被授权人提前下载并注册App，车主在“爱车>控车设置>车辆授权”，添加手机号进行授权。

车主需先激活手机蓝牙钥匙后才能进行授权。

### 提示

- 因不同手机存在差异、环境干扰等因素，如系统无法判断手机在车内时，将无法启动，需要调整手机位置或角度重试。
- 首次使用蓝牙钥匙功能时，需通过网络对蓝牙钥匙进行校验，如果在无网的环境下，蓝牙控车功能无法使用。
- 基于手机蓝牙钥匙的实现原理，需要依赖位置信息，若不开启将无法工作。
- 蓝牙钥匙启动功能超时（大于2min），则无法启动车辆。
- 为了保证蓝牙钥匙正常使用，请确保开启手机蓝牙。
- 当多个钥匙同时靠近车辆时，仅支持一个手机蓝牙钥匙连接车辆。
- 请在使用手机蓝牙钥匙前确保App已处于启动状态，方可连接车辆，进行安全认证，并最终通过蓝牙测距实现无感解闭锁及车内启动和挂挡。
- 请使用2018年以后上市的机型，要求Android 7.0和iOS9.0及以上或鸿蒙2.0及以上操作系统。

## 操作系统及装备

### 手机远程控车\*

#### 远程控车

手机远程控车功能是北京汽车专门为车主打造的车辆远程控制工具。北京汽车车主可以通过远程控车实现车辆的远程解锁/闭锁、车窗升/降、寻车、空调等功能。

为了保证远程控车功能的正常使用，请您在使用远程控车功能前完成以下操作：

1. 请完成APP的帐号注册，并完成车辆绑定。
2. 请将手机系统的定位服务设置为“开启”。
3. 请将定位服务授权给APP，建议授权为“始终允许”。
4. 请保证车辆电源状态为OFF且为锁车状态。
5. 请保持手机及车辆网络的畅通。

#### 设备及兼容性说明

支持Android7.0、iOS9.0，或鸿蒙2.0以上操作系统，建议使用2018年以后上市机型。

#### 使用说明

APP内的“悦野”界面内为用户提供了远程控车功能，在此功能模块内可实现以下车辆控制。

控车功能主页：

#### 1. 车辆控制



在车辆控制区内，可通过点击车锁等功能按钮，实现车辆解锁/闭锁、车窗升/降、寻车（闪灯、闪灯+鸣笛）等功能。

亦可通过编辑按钮，手动调整车辆控车功能按钮的放置顺序。

#### 2. 空调控制



点击空调控制区，可进入空调控制二级页面，亦可点击极速升温、极速降温功能按钮实现快捷的车内温度调节。

极速升温：温度调整为最高，风速最高。

极速降温：温度调整为最低，风速最高。

### 3. 车辆位置查询



点击车辆位置查询区，可进入车辆位置查询二级页面。提供手机位置导航到车、车辆当前位置查看、电子围栏等功能。

### 4. 车辆状态查询



点击车辆状态，可进入车辆状态显示页，查看当前车辆的总行驶里程及轮胎状态。

空调控制二级页：

#### 1. 方向盘加热



控制方向盘加热开/关。

#### 2. 座椅通风/加热



座椅通风/加热开/关，及挡位控制。

### 3. 预约备车



根据出行时间进行空调启动的预约，可设置为单次，亦可设置为周期循环。

### 4. 温度设置



设定的空调开启后的目标温度。

### 5. 空调控制



空调控制开/关、极速升温、极速降温、前除霜等快捷控制按钮。

#### 注意事项

##### ⚠ 注意

- 为保护车辆安全，远程高压连接最长为15min，到时车辆自动断开高压连接。
- 方向盘加热、座椅通风/加热、空调相关快捷操作需要联动启动车辆，以支持功能运转，启动时长受限于发动机最长启动时长。
- 预约备车方案的执行在车辆本地通电，或接收到其他需远程发动机支持的远程控车功能时停止运行。

#### 防盗报警系统

您的车辆上安装了防盗报警系统，为了最大程度的保证安全性和操作的方便，我们强烈建议您仔细阅读本章节的内容，以完全理解其特点和使用方法。

## 智能钥匙设定防盗



按下闭锁键，如果每个车门及尾门都已关闭，此时转向灯闪烁1次，同时车门和尾门闭锁，表示系统已进入防盗警戒状态。在该状态下，防盗系统会监控各车门、尾门、启动/停止按键状态。若此时再次按下闭锁键，则转向灯闪烁一次，系统再执行一次闭锁动作。

如果车辆不满足闭锁条件，即各车门和尾门中有任一扇门未关紧或启动/停止按键位于“RUN”模式，按下闭锁键车辆不会作出任何回应，此时无法闭锁车辆并设防。

车辆闭锁条件：

- 各车门锁与尾门锁均正常情况下，各车门与尾门为正常关闭；
- 启动/停止按键位于“OFF”位置。

## 智能钥匙解除防盗



在已设防且未触发警报的状态下，按下解锁键后，所有车门同时解锁。此时转向灯闪烁2次。

使用遥控解锁功能后，未开启车门，一段时间后所有车门将再次自动锁止，并重新进入防盗警戒状态。

### 触发警报

当防盗系统被触发时，转向灯开始闪烁，喇叭同时发出报警声。不论触发讯号是否移除，系统报警一个周期后停止报警，再有新的触发时，会再次报警。

#### ⚠ 注意

本系统仅监控各车门状态信号、尾门状态信号以及启动/停止按键信号。只有当以上信号非法触发时，系统才会进行报警。

## 智能钥匙开启灯光



短按智能钥匙灯光按键，打开位置灯和近光灯，60s后自动熄灭；位置灯和近光灯开启时，再次短按灯光按键，位置灯和近光灯熄灭。

## 中央门锁系统

### 中央门锁系统操控说明

中央门锁系统可闭锁和开启所有车门：

- 用智能钥匙操纵中央门锁系统；
- 用机械钥匙操纵中央门锁系统；
- 用驾驶员侧车门上的中央门锁开关操纵中央门锁系统。

### 用智能钥匙操纵中央门锁

按下智能钥匙闭锁键，如果车辆满足闭锁条件，中央门锁系统就会闭锁，即车门和尾门均闭锁。

按下智能钥匙解锁键，中央门锁系统解锁，即所有车门同时解锁。

### 中央门锁按键



中央门锁按键位于驾驶员侧车门上。按动解锁按键①，中央门锁系统即解锁；按动闭锁按键②，中央门锁系统闭锁。

**警告**

切勿将儿童或残疾人单独留在车内！  
因为一旦操纵闭锁部件，车门将立即被锁止，在发生紧急情况时儿童或残疾人难以自行离开车辆，发生事故时闭锁的车门也会加大对他们的救援难度。

### 自动解锁功能

- 车辆在行驶过程中，若发生了碰撞并且已引爆安全气囊，全车门锁则会自动解锁。
- 整车闭锁情况下，车辆由行车状态到停止状态，车辆下电后且启动/停止按键置于“OFF”挡位时，中央门锁系统会自动解锁。
- 通过中控屏点击车辆设置  > 车门与车窗 > 车门 > P挡解锁，可开启/关闭P挡解锁功能。功能开启后，整车闭锁情况下，车辆由行车状态到停止状态，车辆挡位由其他挡位切换到P挡时，中央门锁系统会自动解锁。

### 行车自动闭锁功能

通过中控屏点击车辆设置  > 车窗与车门 > 车门 > 行车自动闭锁，可设置为关闭或设定触发车速。当车速超过设定值后，所有车门以及尾门将自动闭锁。

### 门锁电机的热保护功能

门锁电机存在热保护功能，如果在短时间内多次开闭门锁，就可能触发门锁电

机的热保护功能，导致门锁功能短时间内失效。

## 车门

### 智能进入系统锁止/解锁

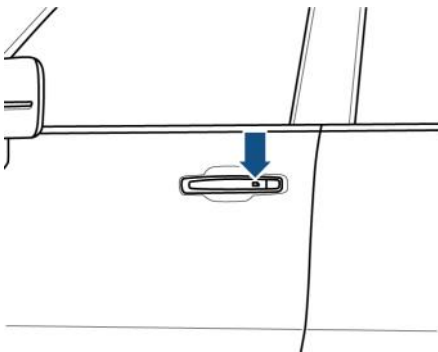

随身携带智能钥匙时，可以使用智能进入系统锁止/解锁车门。

- 解锁操作：按下门把手锁止/解锁按钮，可解锁所有车门以及尾门。
- 锁止操作：关闭车门，按下门把手锁止/解锁按钮，可锁止所有车门以及尾门。

### 内把手解锁



## 操作系统及装备

- 在车门解锁状态下，拉动车门内把手，即可打开车门。
- 在车门锁止状态下，拉动车门内把手解锁车门，再拉动一次可打开车门。

### 提示

当车辆没电时，人员可从车内打开车门，连续拉动车门内把手两次解锁并打开车门。

### 智能钥匙感应解/闭锁

通过中控屏点击车辆设置 > 车门与车窗 > 车门 > 智能感应解闭锁，可开启/关闭智能钥匙感应解闭锁功能。

功能开启后，车辆设防时，携带智能钥匙靠近车辆，车门自动解锁；关闭所有车门、前舱盖、尾门，携带智能钥匙离开车辆，车门自动闭锁。

### 注意

切勿将智能钥匙与手机、手提电脑等设备放置在一起，并确保车辆附近无其他干扰源。

## 儿童安全锁



后排有儿童乘坐时，务必将儿童安全锁拨到锁止状态。

左后门，向右下方拨动儿童安全锁拨杆，儿童安全锁锁止；向左下方拨动儿童安全锁拨杆，儿童安全锁解锁。右后门，向左下方拨动儿童安全锁拨杆，儿童安全锁锁止；向右下方拨动儿童安全锁拨杆，儿童安全锁解锁。

### 注意

- 为防止车内儿童无意间打开后车门，造成意外事故的发生，搭乘儿童时建议将儿童安全锁锁止。
- 儿童安全锁锁止时，即使车门已经解锁也只能从车外打开。
- 两个后车门均设有儿童安全锁。

**警告**

儿童安全锁锁止后，不能从车内打开车门。当后车门使用内拉手不能打开车门时，可能是儿童安全锁已锁止。切勿用力硬拉内拉手，以免造成损坏。

## 尾门

### 开启尾门

- 在车辆解锁状态下，拉动尾门开启手柄即可开启尾门。

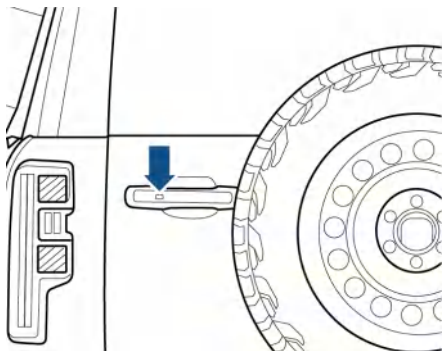

- 车辆闭锁状态下，携带智能钥匙靠近尾门并按下外侧开关，即可解锁尾门，拉动尾门开启手柄即可开启尾门。

**警告**

请勿让儿童打开或关闭尾门，否则可能导致儿童的手部、头部或颈部被正在关闭的尾门夹伤。

### 尾门限位器



1. 锁定尾门开度限位器
2. 解锁尾门开度限位器

仅在尾门完全打开时，才可操作尾门开度限位器。

关闭尾门时，务必检查并确认尾门开度限位器处于解锁状态。

**警告**

- 内储高压，请勿打开，勿近热源，按规定操作回收。
- 大风、高坡、较大的外力可能会克服无级限位器的限位力，使尾门发生开闭运动，应避免被尾门磕碰。

## 后风窗



开启后风窗前，须先将尾门打开到最大位置，之后向上翻转，即可开启后风窗。关闭的操作与打开时相反。关闭后风窗时，尾门也必须打开到最大位置。

### 关闭尾门

1. 检查并确认尾门开度限制器处于解锁状态。
2. 从车外推压尾门，使其完全关闭。

### 警告

- 手动关闭尾门时，一定要在车外推压尾门，使其完全关闭。如果利用辅助拉手直接关闭尾门，容易夹伤手部，造成严重人员伤害。
- 禁止在尾门打开的状态下驾驶车辆。
- 尾门附近有其他人员时，打开或关闭尾门时，应确保不会对其他人员造成伤害。
- 在起风的情况下打开或关闭尾门时应小心谨慎，因为尾门可能会在强风的作用下突然移动。
- 如果尾门开度限制器未锁定，则尾门可能会关闭。在斜坡上打开或关闭尾门比在水平地面上要费力，所以应小心尾门意外地自行打开或关闭。

**⚠ 注意**

- 若尾门被冻住或被冰雪覆盖时，不要强行打开尾门，先通过空调制热使车内温度上升后再打开尾门。紧急情况下必须打开尾门时，须浇温水使冰融化，待结冰位置松动后再尝试打开尾门。
- 不要在尾门开度限制器上安装或粘贴任何饰品。
- 不要倚靠、攀爬或将行李放在开度限制器上；不要在水平方向上对其施加外力。

紧急情况下解锁



1. 进入车内，撬下位于尾门内侧的应急盖板。



2. 在尾门锁止状态下，拉动拉索2次，即可开启尾门。

## 车窗

### 电动车窗

本车在左右两侧车门上配备了电动车窗，可以通过驾驶员侧车门开关组中的电动车窗按键进行操控。

### 电动车窗开关

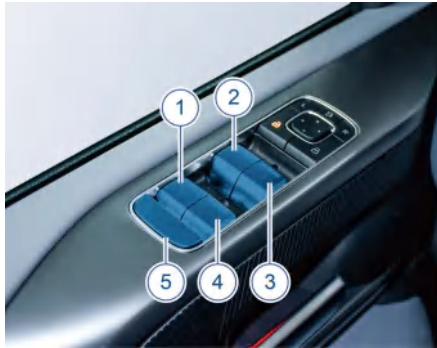

1. 左后车窗控制开关
2. 驾驶员侧车窗控制开关
3. 副驾驶侧车窗控制开关
4. 右后车窗控制开关
5. 乘客侧车窗锁止开关

通过驾驶员侧车门上的控制面板，在车内操作所有电动车窗，乘客可以使用自己所在侧车门上的车窗开关，操作对应车窗。

### 车窗打开/关闭



### 驾驶员侧车窗控制开关

按下开关即可降下相应的车窗，车窗开关有两个挡位：

- 手动升/降（轻轻拉起/按下至第1个挡位）  
轻轻拉起/按下任意控制开关并保持，电动车窗会一直上升/下降。
- 自动升/降（拉起/按下至第2个挡位）  
拉起/按下任意控制开关至其极限位置，然后松开，车窗会自动升/降至其极限位置。

### ⚠ 注意

为了避免损坏电动车窗的电机，在连续多次开关车窗之后，保护装置将会启动，电动车窗无法操作。等待一段时间之后，电动车窗可以恢复正常工作。

## 副驾驶及后排车窗



乘员侧车窗玻璃升降开关位于各车门内饰板上，操作方法与驾驶员侧车窗相同。

## 乘客侧车窗锁止开关



按乘客侧车窗锁止开关，将会锁止副驾驶及后排车窗的升降功能。

### ⚠ 注意

车辆蓄电池断电之前，请确保车门、车窗已关好。

### ⚠ 警告

使用电动车窗时务必谨慎，使用不当可能引发事故或受伤！

- 打开或关闭车窗时务必确保无人处在车窗升降范围内。
- 闭锁车辆时切勿将儿童或残疾人单独留在车内，因发生紧急情况时，无法打开车窗。
- 离车时务必随身携带车辆钥匙，因为关闭启动/停止按键后将无法升降车窗。
- 儿童坐在后排座椅随车行驶必须用乘客侧车窗锁止开关关闭后排车窗升降功能，使之不能打开或关闭。

## 车窗防夹

装备一键升降功能的车窗，玻璃在关闭过程中的指定位置，如遇障碍物会反向运动，车窗玻璃向下打开。

如果连续两次触发车窗防夹反转现象，一键升窗功能会被抑制，通过车窗位置初始化即可恢复。

## 车窗位置防夹学习以及初始化

装备四门一键升降功能的车辆出现紊乱(进行 OTA 升级或其他方式升级)或车辆断电后，需要对车窗进行防夹学习，具体方法如下：

1. 切换无钥匙启动/停止按键至“RUN”模式，且车辆未启动；

## 操作系统及装备

2. 操作车窗玻璃上升至顶部停止后持续2s;
3. 操作车窗玻璃下降到底部停止后持续2s;
4. 再次操作车窗玻璃上升至顶部, 该车窗功能学习完成。

四门车窗手动学习过程全部完成后, 检查是否恢复自动上升功能, 若恢复则表示学习成功。

完成防夹学习后, 如果出现了连续两次防夹现象, 一键上升功能将被抑制, 需要执行初始化操作, 即操作开关手动挡位连续升到顶部; 功能可恢复正常。蓄电池如果断电, 再次上电后, 需要执行初始化操作, 即操作开关手动挡位连续升到顶部, 如果已经处于顶部, 操作开关上升一次即可, 功能可恢复正常。

### 提示

升窗及降窗过程需要连贯完成, 若出现车窗玻璃停止现象, 则需重新学习。

### 雨天天窗

装备四门一键升降功能的车辆, 通过中控屏点击车辆设置  > 车门与车窗 > 车窗 > 雨天自动关窗, 可开启/关闭雨天自动关窗功能。功能开启后, 车辆处于锁车情况下, 如下雨, 则四门车窗和天窗自动关闭。如6h内未下雨, 四门车窗和天窗同样会自动关闭。

### 提示

- 未切换无钥匙启动/停止模式时, 雨天关窗功能仅激活一次。
- 如雨势过小等情况, 车窗、天窗可能不会自动关闭, 必须确认车窗、天窗完全关闭后再离开。

### 锁车车窗控制

装备车窗一键升降功能的车辆, 通过中控屏点击车辆设置  > 车门与车窗 > 车窗 > 锁车自动关窗, 可开启/关闭锁车自动关车窗、天窗功能。功能开启后, 锁车时, 四门车窗、天窗自动关闭。

### 提示

具有锁车关窗功能的车型, 请在操作锁车关窗功能时, 30s后再操作长按钥匙开窗功能。

### 车窗遥控功能

装备车窗一键升降功能的车辆, 通过中控屏点击车辆设置  > 车门与车窗 > 车窗 > 遥控升降窗, 可开启/关闭遥控升降车窗功能。功能开启后, 钥匙遥控关闭/开启四门车窗, 短按解锁键, 在6s内再长按解锁键2s, 车窗玻璃打开。长按闭锁键2s, 车窗玻璃开始关闭。

## 全景天窗

### 全景天窗开关



①天窗开关

②遮阳帘开关

无钥匙启动/停止按键位于“RUN”模式时，操作天窗开关①，可以实现天窗的打开、关闭和起翘功能，操作遮阳帘开关②，可以实现遮阳帘的打开、关闭。

#### 警告

为保证行车安全，在车辆行驶过程中禁止进行天窗开关操作。

#### 提示

拨动时间不超过0.25s为一键自动开启/关闭，按住超过0.25s为手动开启/关闭。

### 起翘通风打开/关闭

启动/停止按键位于“RUN”模式。当天窗处于关闭状态时，向后拨动天窗开

关①，天窗玻璃后部上升，起翘到打开位置并自动停止。

天窗处于起翘通风状态时，向前按住天窗开关①，天窗自动关闭。

### 天窗开启

无钥匙启动/停止按键位于“RUN”模式时：

- 向后拨动天窗开关①，天窗玻璃开始从关闭位置运动至起翘位置，再次向后拨动天窗开关①，天窗玻璃会先运行到中间舒适位置，此时再次向后拨动，天窗玻璃打开至全开位置。在天窗玻璃运行期间，若向前拨动天窗开关①，天窗玻璃即停止滑动。
- 向后按住天窗开关①，天窗玻璃开始从关闭位置运动至起翘位置，并向后滑动打开，松手即停。

#### 注意

在天窗和天窗遮阳帘都关闭的情况下，往后按天窗开关①，会优先开启天窗遮阳帘。

### 天窗关闭

无钥匙启动/停止按键位于“RUN”模式时：

- 向前拨动天窗开关①，天窗玻璃开始从滑动打开位置向前滑动关闭。
- 向前按住天窗开关①，天窗玻璃开始从滑动打开位置向前滑动关闭，在

## 操作系统及装备

运行期间，再次向后拨动天窗开关，天窗玻璃即停止滑动。

### 提示

连续多次开闭天窗可能造成天窗热保护停止运转，请勿连续多次操作。

## 电动遮阳帘

遮阳帘可随天窗一起打开。

启动/停止按键位于“RUN”模式。当天窗处于关闭状态时，向后拨动遮阳帘开关②，遮阳帘自动打开。在遮阳帘打开过程中，向前拨动遮阳帘开关②，遮阳帘将停止在当前位置。

启动/停止按键位于“RUN”模式。当天窗处于关闭状态时，向前拨动遮阳帘开关②，遮阳帘自动关闭。在遮阳帘关闭过程中，向后拨动遮阳帘开关②，遮阳帘将停止在当前位置。

### 注意

在天窗打开时，请勿强行关闭天窗遮阳帘。

## 天窗初始化

天窗初始化前，应确保天窗处于如下状态，以保证初始化可以正常完成。

1. 天窗玻璃处于关闭状态。
2. 天窗遮阳帘关闭至最前端，目测遮阳帘前端与天窗框架间隙均匀（约2mm）。遮阳帘关闭异常可能是初始位置异常导致，可按如下操作。

- 若遮阳帘关闭运行在中途停止，可向前长拨遮阳帘开关，直至关闭。
- 若遮阳帘运行到前端突然反弹，可在反弹的同时向前长拨遮阳帘开关，直至关闭。

### 3. 车辆电压稳定。

初始化操作：

1. 向前长拨天窗开关，至天窗电机与遮阳帘电机抖动一下后，松开开关。
2. 1s~2s后再次向前长拨天窗开关，至完成以下动作：
  - 遮阳帘完全打开。
  - 天窗玻璃打开→关闭。
  - 遮阳帘关闭，天窗功能恢复，初始化完成。

## 天窗防夹功能

防夹功能在天窗关闭时，可防止夹住大件物品。关闭天窗时若天窗运动受阻，天窗将停止关闭，并随即略微打开。

天窗在关闭时，如果防夹功能被触发，则天窗会向打开的方向运动一定距离后停止运动。

### 注意

天窗防夹功能无法防止夹住手指。

 警告

- 不可在极低温度环境（低于-20℃）操作天窗。过低温度可能无法激活天窗防夹功能，从而发生意外事故，同时低温也会对电机造成一定程度的破坏。
- 雨雪沙尘天气后，天窗的滑轨、缝隙中一般会有沙尘沉积，应清理滑道、擦净密封条，延长天窗密封条的使用寿命，防止异响。
- 驾驶员在离车时，务必关闭天窗。
- 在关闭天窗时务必谨慎。务必确保无人处在天窗打开和关闭的范围内，避免夹伤人员。
- 为保证行车安全，在车辆行驶过程中禁止驾驶员进行天窗开关操作。
- 天窗在即将完全关闭的位置可能会停止对障碍物的监测，此时不具有防夹功能。
- 不要尝试用手或者身体的某一部分去激活防夹功能。否则，极有可能对身体造成严重伤害。

## 空调系统

### 空调简介

空调系统能够调节车内空气温度和车内空气质量，提供舒适的乘车环境；空调系统还能够自动调节高压电池温度，保持行驶安全。

车辆上电后空调系统便能够正常运行，空调开启后水箱风扇可能会开启。

若湿度较高，在开启空调系统时，车窗可能会出现轻微的起雾，这在大多数装有电动空调系统的车辆上属于正常现象，不属于故障。在空调系统运行约几秒钟后，起雾现象将会消失。

 注意

当风量调节旋钮关闭时或温度接近零度时，空调将不能制冷。

空调空气滤清器能除去暖气与冷气系统从外界带入的花粉和灰尘。

空调空气滤清器在定期保养时必须更换。

如果您经常在空气质量较差的地区行驶，应缩短空调空气滤清器的更换周期。若发现从出风口中排出的气流不如平时通畅，则应尽快更换空调空气滤清器。空调系统初次上电使用，默认设置 AUTO，22℃；后续使用，前排空调会记忆上次用户设定模式，为减少能量损失，后排空调未记忆上次设定模式。

 警告

- 车窗模糊不清极易加大事故和伤亡的风险。安全起见，所有车窗必须无冰、雪和雾气，确保视野清晰。
- 如果车内空气混浊，易导致驾驶员疲劳、精神不振、注意力分散，极易引发事故，造成伤亡。
- 对空调系统的诊断和维修必须具备专业知识并使用专用工具。因此，在空调系统发生故障时务必到北京汽车授权经销商处检修。

 提示

- 车外温度和湿度均很高时空气中的水分将凝结在制冷系统的蒸发器上，形成水滴，从蒸发器上滴下，致使车下积水，此属正常情况，不必惊慌。
- 应保持风窗玻璃前部空气进口畅通无阻，不得被雪、冰和树叶堵塞，确保正常采暖和制冷。
- 在关闭车窗后空调系统方能发挥最大作用，但若经烈日照射，车内很热时，应先短暂打开车窗，让车内热气散逸，这样可以加快车内冷却。
- 车外温度和湿度很高时，不要使用全冷模式将冷风长时间吹向前风窗玻璃，这样会导致前风窗玻璃外侧凝结雾气。
- 为保证空调系统良好的使用效果，请保持前端进气口通畅，保证前舱内散热良好。
- 极端高温、电池电量低、极限驾驶条件下可能会影响空调系统的部分功能，条件恢复后，空调系统应能自动恢复。
- 极寒天气下，采用强制纯电模式驾驶车辆，采暖效果会有所降低，属于正常现象。

## 空调控制面板



1. 左侧温度降低开关
2. 左侧温度升高开关
3. 风量减小及关闭开关
4. 风量增大开关
5. 空调吹风模式开关
6. (A/C)空调制冷开关
7. 前除霜模式开关
8. 后除霜模式开关
9. 右侧温度降低开关
10. 右侧温度升高开关

空调控制界面



1. 上下滑动调节左侧温度。
2. 空调控制。
3. 座椅加热通风控制。
4. 座椅按摩控制。
5. 上下滑动调节右侧温度。
6. 调节吹风模式：吹窗、吹面、吹脚。
7. 风量调节。
8. 空调设置：预通风功能、负离子净化\*、PM2.5\*、AQS\*、空调自干燥开关功能。
9. AUTO开关：空调自动控制模式，开启后，空调根据设定温度，自动调节风量以快速达到并保持设定的温度。
10. 内外循环：可以切换内部循环、外部循环和自动循环模式。
11. OFF：关闭空调。
12. 吹风模式调节：可选择吹面、吹面吹脚、吹脚、吹脚吹窗、吹窗。
13. A/C：开启后，空调进入制冷模式。

14. 前除霜：开启后，前车窗除霜。
15. 后除霜：开启后，后挡风除霜。
16. 一键清凉：开启后，空调开启制冷模式，温度调节至LO（最低温度），风量调节到最大。
17. 双区同步：调节主驾温度时，副驾跟随主驾温度变化；调节副驾温度时，解除双区同步，主驾温度不变。
18. 一键净化空气。

## 操作系统及装备

### 使用空调

#### 温度调节

自动空调会根据车外环境自动调节出风温度，空调出厂时模式设置为22°C，用户可根据自身需求调节设定温度；

#### 出风模式调节

建议用户在冬季使用吹脚模式，夏季使用吹面模式，极端天气风窗起雾时可选择吹脚除霜或除霜模式。

#### 风量调节

前排空调为8个挡位，用户可根据习惯自行设定。

#### AUTO模式

点亮AUTO功能后，空调系统会自动调节风量、吹风模式，用户只需调整温度即可。推荐用户使用ATUO功能，降低空调按键的操作频率。

#### 快速制冷

将左右温度调整至LO，空调进入快速制冷状态，风量为最大挡位HI。

#### 快速采暖

将左右温度调整至HI，空调进入快速采暖状态，风量为最大挡位HI。

#### ⚠ 注意

如果在启动车辆时，车辆内部温度很高，在空调完全发挥作用前，需要花费一点时间。在开启空调前，将风机设置为最高速并打开车窗，在短时间内对车辆内部空气进行循环，快速降低车内温度。

### 空调维护

空调系统是完全密封的，相关主要维护应仅由有资质的技术人员执行。为了让系统处于最佳状态，车辆所有者应确保系统每周短时间运行（即使在寒冷的冬天）。

启动空调持续至少约10min并同时保持车辆以稳定速度行驶。

在制冷过程所生成的多余水份，由系统通过车辆底部的排水管道排出车外，这可能会导致车辆在静止时会在路面上形成积水，这不用担心。

#### 空调空气滤清器

空调空气滤清器位于手套箱左前方空调箱壳体内，其帮助保持车内空气清新并防止花粉和粉尘的进入车内。为保持其效果，在每次车辆检查时都要检查其是否脏污，必要时更换空调空气滤清器。

#### ⚠ 注意

空调系统关闭时，内外循环状态会自动进入外循环状态，目的是为车内换气，此时出风口有风吹出，属于正常现象，用户也可以手动调整至内循环，但需要注意车内换气。

**⚠ 注意**

- 尽可能将车辆停放在阴凉处。在炎热的阳光下停车会使车内空气灼热，以致需要较长时间制冷。如果必须在阳光下停车，请在空调运转的前几分钟打开车窗驱除车内热气。
- 使用空调时请关闭车窗，外部空气的进入会降低空调效率。
- 空调系统运转时，请确认位于前车窗前方的空气入口通畅，没有如树叶等堵塞物。堵塞物在空气入口处的堆积会影响气流流动。

### 空调出风口

本车前空调系统共有4种出风口：

1. 侧出风口  
两个分别位于仪表板左右两侧。
2. 中央出风口  
两个位于仪表板中部。
3. 脚部出风口  
两个分别位于驾驶员、副驾驶脚部空间内。
4. 二排出风口  
两个位于前排中央扶手箱背面。

### 中央出风口



若欲调节各出风口气流的方向，只需向所需方向滑动出风口开关即可。

- 左侧出风口：向左侧滑动可打开发出风口，向右侧滑动可关闭出风口。
- 右侧出风口：向右侧滑动可打开发出风口，向左侧滑动可关闭出风口。

### 驾驶员侧出风口



驾驶员侧出风口向左侧滑动可关闭出风口，向右侧滑动可打开发出风口。

### 副驾侧出风口

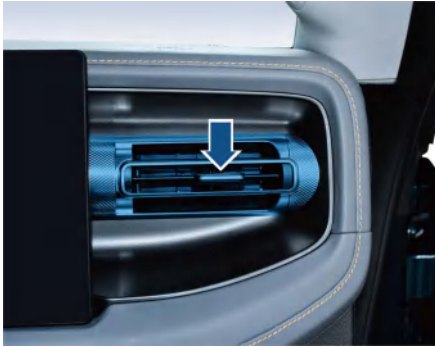

副驾驶员侧出风口向左侧滑动可打开出风口，向右侧滑动可关闭出风口。

### 后排出风口



欲调节出风口气流方向，只需向所需方向滑动出风口开关即可。

- 左侧出风口，向左侧滑动可打开出风口，向右侧滑动可关闭出风口。
- 右侧出风口，向右侧滑动可打开出风口，向左侧滑动可关闭出风口。

### 车灯及视野

#### 外部车灯

车灯控制件位于方向盘后左侧多功能操纵杆上。

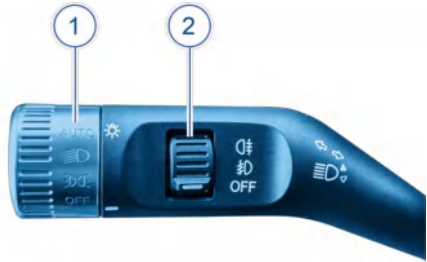

1. 车灯开关旋钮
2. 雾灯控制拨杆

#### 车灯开关

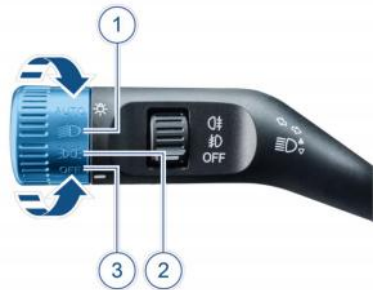

如图所示，当车灯开关旋钮指向③“OFF”位置时，表示车灯关闭，所有车灯都不亮（除危险警告灯外）。转动旋钮到位置②即位置灯位置时，驻车灯、尾灯、前后示廓灯、牌照灯同时打开。此外，为了防止眩目，仪表中的

信息中心显示屏背光会降低到白天亮度的40%。

转动旋钮到位置①即近光灯位置时，前照灯近光也打开。当启动/停止按键位于“RUN”模式时，转动旋钮至“AUTO”位置，此时若车辆处于光线较暗（如夜晚或驶过隧道等）的情况下，近光灯会自动点亮。

**注意**

- 车辆下电时，不要长时间使前照灯和其他灯亮着，这会使蓄电池的电量减少。
- 下雨或者洗车时，前照灯的透光镜内侧可能会起雾，这同潮湿天气时车窗玻璃上起雾的现象一样，并不是故障。灯打开后，其热量会使雾气干燥。但是如果有水凝结在前照灯内，请到北京汽车授权经销商检修。

### 远近光切换

当前照灯近光被打开时，向方向盘反方向推动左侧多功能操纵杆，前照灯将由近光变为远光，且组合仪表上的蓝色指示灯亮起，再将左侧多功能操纵杆复位，前照灯将由远光又变为近光。



### 超车闪光信号

无论车灯开关旋钮处于什么位置，向方向盘方向扳动左侧多功能操纵杆，即可点亮前照灯的远光灯。松手后，操纵杆

自动回位，远光灯熄灭。反复操作，可实现远光灯闪烁。

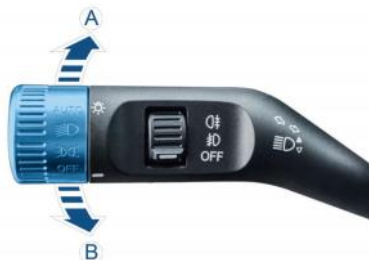
### 转向灯



向上拨动左侧多功能操纵杆-箭头A-，即可打开右转向灯，同时组合仪表中的绿色指示灯闪烁；向下拨动左侧多功能操纵杆-箭头B-，即可打开左转向灯，同时组合仪表中的绿色指示灯闪烁。完成转弯动作，方向盘回正后，灯光手柄会自动回位，外部转向灯和组合仪表中的转向指示灯熄灭。轻轻向上或向下扳动操纵杆至半挡可以作出改变行驶车道示意，松开操纵杆转向灯闪烁后即熄灭。

通过中控屏点击车辆设置>灯光>灯光>转向灯变向闪烁次数，设置闪烁次数。

## 操作系统及装备

### 雾灯控制开关

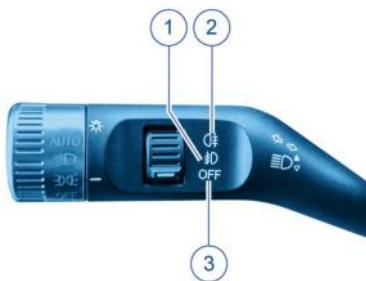

当灯光开关处于位置灯位置或近光灯位置时，向上拨动雾灯控制拨杆到位置①，前雾灯即开启；向上拨动雾灯控制拨杆到位置②，前、后雾灯均开启；再次向上拨动控制拨杆，后雾灯熄灭。

### 危险警告灯



按下危险警告灯开关，危险警告灯开启，所有转向灯会同时闪烁，组合仪表中的两个转向信号指示灯也同时闪烁，再次按下危险警告灯关闭。

在发生紧急情况时，使用危险警告灯提醒其他道路使用者的注意，避免引发交通事故。

遇到以下状况时应开启危险警告灯：

- 车辆因技术故障抛锚时；
- 车辆因交通堵塞，且处于车队末端时；
- 遇到紧急情况时。

#### ⚠ 注意

- 即使车辆处于下电状态时，危险警告灯仍可工作。
- 在车辆未启动时，如无特别需要，切勿长时间开启危险警告灯，以免蓄电池亏电。

### 大灯高度手动调节



近光灯的角度受到车辆内部乘员和行李重量分布的影响。通过大灯高度调整以确保对路面的照射角度，为车辆前方提供足够的照明，且不会对其他道路使用

者造成眩晕。如图箭头所示，大灯高度手动调节滚轮位于仪表台开关组中。

使用以下路面条件作为参考，通过上下转动滚轮来调节大灯的灯光高度：

- 位置“0”  
仅限于驾驶员，或驾驶员和副驾驶员（无行李的情况下）乘坐时。
- 位置“1”  
所有座位坐满。
- 位置“2”  
所有座位坐满，且后备箱均匀分布载荷（达到后轴的容许轴荷并且不超出最大允许装载质量）。
- 位置“3”  
仅限于驾驶员乘坐，且后备箱均匀分布载荷（达到后轴的容许轴荷并且不超出最大允许装载质量）。

### 伴我回家

通过中控屏点击车辆设置>灯光>灯光>伴我回家，可设置延时时间。功能开启后，灯光开关处于AUTO挡位。当灯光开关处于AUTO挡位，近光灯处于开启状态，并且启动/停止按键处于OFF挡位时，打开主驾车门，近光灯会自动延时点亮一段时间；智能钥匙闭锁车辆后，近光灯会持续点亮或重新点亮一段时间。

### 迎宾灯\*

该功能默认开启，使用智能钥匙解锁车辆，灯光点亮。

### 轮眉灯照明

通过中控屏点击车辆设置>灯光>灯光>两侧辅助照明灯，可选择关闭、开启左侧、开启右侧、开启两侧轮眉灯照明功能。

辅助照明灯开启后最长能够点亮3h，当遥控闭锁时，辅助灯自动立即熄灭。

- 轮眉灯（白色）：当发动机未启动时，遥控解闭锁或开门时，轮眉灯自动点亮，用于上下车照明。
- 轮眉灯（橙色）：发动机启动后，当位置灯点亮时，轮眉灯自动点亮，增加车辆辨识度，提升行驶安全性。

### 智能远光灯辅助系统\*

智能远光灯辅助系统通过摄像头对当前驾驶环境进行判断，在车辆照明开启时，控制近光和远光之间自动切换。系统可以识别前方是否有反向及同向的其他车辆，并且根据情况切换近光和远光模式。

### 开启/关闭智能远光灯功能



## 操作系统及装备

通过智能远光灯开关可开启/关闭智能远光灯功能。

功能开启后，将车灯开关旋钮旋至AUTO挡且近光灯点亮时，车速大于40km/h，系统结合环境条件，前照灯可在近光灯与远光灯之间自动切换。智能远光灯辅助工作指示灯点亮（车速低于20km/h时，系统自动切换近光灯）。

开启该功能后，驾驶员也可以手动切换远光灯和近光灯。

### 自动启动/解除远光灯

当摄像头探测到前方没有车辆且没有路灯时，该功能自动启动远光灯，组合仪表远光灯工作指示灯点亮。

当摄像头探测到前方出现车辆或环境照度变亮时，该功能自动解除远光灯，组合仪表远光灯工作指示灯熄灭。

当摄像头探测到前方车辆消失后，恢复远光灯。

### 注意

- 智能远光灯辅助系统是辅助功能，不能保证适用所有驾驶情况，驾驶员必须保持对车辆的控制，请谨慎驾驶。
- 摄像头污损、遮挡或故障时，会造成HMA功能不可用或性能下降。
- 当车辆处于高动态状态下（如ABS或ESC激活状态），灯光变换会被抑制。
- 当驾驶员打开雾灯、转向灯或进行紧急转向时，灯光变换会被抑制。
- 使用非北京汽车授权经销商原装挡风玻璃会对智能远光灯辅助系统造成不利的影晌。

**⚠ 注意**

智能远光灯辅助系统通过摄像头识别道路环境存在局限性，以下情况下驾驶员应根据当前照明、能见度和交通状况手动调节车辆照明：

- 在大雾或者大雨天气行驶。
- 在风雪天气或泥泞道路上行驶。
- 在冻雨天气下行驶；在灯光昏暗的街道行驶。
- 驾驶道路或邻近道路上有行人。
- 道路附近存在标志牌等反光物。
- 迎面车辆的车灯被篱笆、灌木、隔离带等遮挡。
- 在山顶或道路坑洼处行驶。
- 在急转弯时，如果迎面来的灯光被遮挡（如隔离带）。

## 车内照明灯

### 阅读灯



1. 前顶灯开关  
按下此开关，前顶灯点亮，再次按下此开关，前顶灯将熄灭。
2. DOOR开关  
按下此开关，阅读灯将根据周围环境的亮度及车门开闭状态自动点亮或熄灭。阅读灯自动点亮，车门关闭后持续照明约30s后渐灭，车内照明具有节电模式，最长点亮约10min后会自动熄灭。
3. 主驾驶侧阅读灯开关  
触摸此开关，主驾驶侧阅读灯点亮；再次触摸此开关，阅读灯熄灭。
4. 副驾驶侧阅读灯开关  
触摸此开关，副驾驶侧阅读灯点亮；再次触摸此开关，阅读灯熄灭。

### 后部照明灯

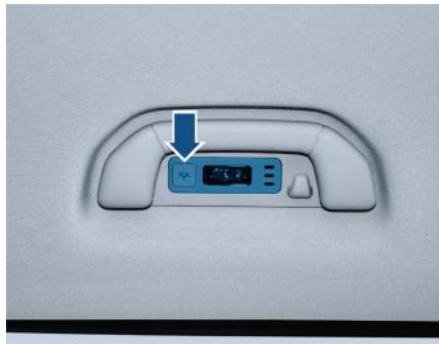

1. 按下后部照明灯开关，后部照明灯点亮。再次按下后部照明灯开关，后部照明灯熄灭。
2. 白天，后部照明灯在车门开启后不会自动点亮；夜晚或黑暗处，后部照明灯在车门开启后自动亮起，并在车门关闭后持续照明约30s后渐灭，车内照明具有节电模式，最长点亮约10min后会自动熄灭。

### 手套箱照明灯



手套箱照明灯位于手套箱内部，在打开手套箱时，手套箱照明灯自动点亮，关闭手套箱后，该灯自动熄灭。

### 后备箱照明灯



后备箱照明灯位于后备箱顶部，在打开尾门时，后备箱照明灯会自动点亮，关闭尾门后，该灯自动熄灭。

**⚠ 注意**

当车辆未启动时，切勿长时间开启车内照明灯，以免蓄电池亏电。

## 氛围灯



通过中控屏点击车辆设置>灯光>氛围灯，可开启/关闭氛围灯、选择氛围灯颜色\*，调节氛围灯亮度以及选择不同场景下氛围灯效果。您还可以在特殊提醒中打开/关闭开关门提醒、驾驶模式随动、空调设置提醒、涉水提醒等功能。

## 背光亮度调节



背光亮度调节滚轮处于驾驶员侧的仪表盘开关组中。当车灯控制旋钮位于位置灯位置或近光灯位置时，整车各按键背光灯亮起。向上旋转调节滚轮，可增强背光，向下旋转则减弱。

## 风窗玻璃雨刮器

风窗玻璃雨刮器的控制部件位于方向盘后右侧多功能操纵杆上。

### 点动刮扫



在“OFF”位置沿图示-箭头B-方向推动右侧多功能操纵杆，即可实现前雨刮点动刮扫，即操作一次操纵杆，雨刮就刮扫一次。上推动作完成后，操纵杆会自动复位。

### AUTO挡（间歇刮扫）和连续刮扫

在“OFF”位置沿图示-箭头A-方向将右侧多功能操纵杆上拨1挡，前风窗玻璃雨刮器在AUTO挡位，根据雨量大小自动调节刮速；上拨2挡则开始低速连续刮扫；上拨3挡则是高速连续刮扫。

### LO

将右侧多功能操纵杆拨至“LO”挡时，前雨刮慢速刮刷。

HI

将右侧多功能操纵杆拨至“HI”挡时，前雨刮快速刮刷。

### 前风窗玻璃清洗

沿图示-箭头C-方向（向驾驶员怀中）拨动右侧多功能操纵杆，前风窗洗涤喷嘴即喷出风窗清洗剂，然后雨刮会自动循环刮扫几次。

若在风窗玻璃清洗器进行清洗的过程中，一键启动开关关闭，雨刮器将继续运行，直至归位后停止。

在清洗雨刮模式下，如果右侧多功能操纵杆位置有改变，那么雨刮器就会执行相应的功能。但是，如果选中了间歇刮水模式，雨刮器将在完成相应的清洗雨刮模式后才开始进入间歇刮水模式。

在清洗雨刮循环结束时，若右侧多功能操纵杆在除了“OFF”以外的任何位置，那么雨刮器在完成清洗雨刮循环后将继续执行相应的模式。

### 间歇刮扫频率



如图所示转动右侧多功能操纵杆间歇刮扫频率拨杆①，即可控制前风窗雨刮器间歇刮扫频率。向下转动降低频率，向上转动间歇刮扫频率则提高。

#### ⚠ 注意

- 禁止在风窗玻璃干燥的情况下使用雨刮。
- 在低温或炎热条件下，在进行雨刮操作前应确保雨刮片未被冻/粘结或固定在风窗玻璃上。

#### ⚠ 注意

- 在冬天，应扫除在雨刮臂和雨刮片上的积雪和冰冻，包括雨刮片作业时所涉及的区域。

## 后风窗玻璃雨刮器

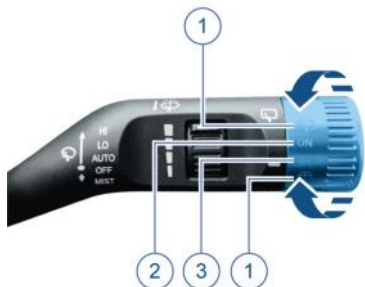

图示为后风窗玻璃雨刮器控制部件，其位于右侧多功能操纵杆上。有如下几个开关位置：

1. 风窗玻璃清洗  
旋转操纵杆至位置①时，风窗清洗剂和清洗剂由风窗清洗器喷嘴喷向风窗玻璃，随后风窗雨刮器会自动循环刮扫几次。松手后控制环会自动复位。
2. ON  
位于该位置时，后风窗玻璃雨刮器开启并执行连续低速刮刷动作。
3. OFF  
位于该位置时，后风窗玻璃雨刮器关闭。

## 后视镜

本车配备了流媒体视频功能的内后视镜。

应保持车内后视镜镜面的清洁，并将其调节到最佳的视觉角度。在行车之前，应调节好后视镜。

### 流媒体后视镜系统



流媒体后视镜系统可根据前后方光线的强弱自动调节内后视镜面的颜色深度，以减少后方车辆灯光对眼睛所造成的眩晕。

**警告**

- 流媒体后视镜系统不会显示摄像头视野之外、保险杠下面或车辆下面的儿童、行人、骑自行车者、两侧来车、动物或其他物体。感知距离与实际距离可能不同。不要仅依靠流媒体摄像头屏幕进行转向。转向不够专心可能导致伤害、死亡或车辆损坏。转向及制动前务必检查车辆后面和周围区域。
- 为保证流媒体系统摄像头正常功能，禁止用物体遮盖摄像头镜头区域。为了摄像头图像清晰，请在镜头脏污时及时进行清洁。

### 车外后视镜

本车配备了电动式车外后视镜，车外后视镜具有后视镜电动调节、电动折叠、加热功能。

### 车外后视镜电动调节



使用驾驶员侧车门饰板上的后视镜调节按键，可调节车外后视镜。

- 左侧按键①：按下该按键，调节左侧车外后视镜。
- 右侧按键②：按下该按键，调节右侧车外后视镜。



按下对应后视镜调节按键后，按压方向开关①调节车外后视镜角度。

### 车外后视镜电动折叠



- 折叠车外后视镜：在狭窄空间驻车/驾驶时，可以折叠车外后视镜。按下按键，车外后视镜会自动停在完全折叠的位置。

- 打开车外后视镜：按下按键（图示箭头处），车外后视镜会自动停在完全展开的位置。

后视镜镜片记忆\*功能参见“座椅调节位置记忆功能”。

**⚠ 注意**

- 车外后视镜中所显示的视野可能会令驾驶员对后方车辆准确位置的掌握造成影响。请格外注意！
- 车辆在沙地、雪地、泥地、岩石、穿越场地使用时，应通过中控屏手动关闭车外后视镜自动折叠功能。

### 车外后视镜加热

车辆电源模式置于“RUN”挡时，按下位于空调面板上的后风窗玻璃除霜/除雾按键，该按键上的指示灯点亮，后视镜及后风窗玻璃开始加热以进行除霜、除雾。

如在加热期间，需关闭加热功能，再次按下后风窗玻璃除霜/除雾按键即可。

**⚠ 注意**

- 车辆电源模式置于“RUN”挡时，车外后视镜和后风窗玻璃加热功能才能工作。
- 在无特别必要的情况下，切勿开启后视镜加热功能，以免造成车外后视镜和后风窗玻璃过热以及蓄电池电量的浪费。

### 右侧后视镜倒车自动下翻\*

通过中控屏点击车辆设置>车门与车窗>车窗，可开启/关闭后视镜倒车倾斜角度功能，并设置后视镜倒车倾斜角度位置。

功能开启后，挡位切换至R挡时，右侧外后视镜会随动到记忆位置。

设置后视镜倒车倾斜角度位置方法：

1. 通过中控屏点击车辆设置>车门与车窗>车窗，开启后视镜倒车倾斜角度功能。
2. 点击开始设置，在2min内通过驾驶员侧车门饰板上的后视镜调节按键，调节右侧后视镜下翻到需要的位置，点击保存设置。
3. 记忆成功。

### 锁车后视镜自动折叠

通过中控屏点击车辆设置>车门与车窗>车窗>锁车后视镜自动折叠，可开启/关闭锁车后视镜自动折叠功能。开启后，闭锁车辆时，外后视镜将自动折叠；解锁车辆或行车时，外后视镜将自动打开。

**⚠ 注意**

禁止在任一车外后视镜向后折叠的时候驾驶车辆，这么做将降低视觉感知度，从而可能导致事故发生！

## 操作系统及装备

### 提示

- 若车外后视镜电动调整功能失效，则可用手轻轻推动镜面外缘进行调整。
- 若后视镜镜框因为外力发生位移，则必须通过电动方式将后视镜完全折叠起来。切不可手动调整后视镜镜框，否则会影响后视镜调整功能。



向右滑动，即可使用化妆镜。

### 遮阳板带化妆镜\*

遮阳板保护乘员在车辆行驶时免受刺眼阳光的影响，打开遮阳板即可使用。

如果阳光从侧边车窗照进车内，可以将遮阳板旋转至侧面，遮挡从车门车窗射入的阳光。并根据阳光照射位置，前后拉动调整遮阳板位置。



打开化妆镜后，化妆镜照明自动点亮。



下翻化妆镜盖，即可使用化妆镜。

### 电子标识微波窗口

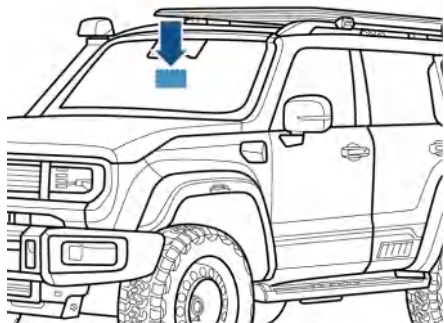

微波窗口用于安装车辆电子标识，其安装位置不允许贴膜、不允许有加热的金属丝、不允许有天线，不影响驾驶视野，保证数据的有效读取。微波窗口允许采用麻点的形式体现，黑区和麻点对电子标识接收信号没有影响。

## 座椅和储物设施

### 正确调整座椅

正确调整座椅可确保安全带和安全气囊充分发挥保护作用。

驾驶员和副驾驶员座椅可按乘员体型进行多种调整。

在车辆行驶前务必按下列要求正确调整前排座椅：

- 能够准确、有效、安全地操纵仪表板上的所有操纵机构。
- 坐姿放松，不易疲劳。
- 充分发挥安全带和安全气囊的保护作用。

### 警告

- 所有驾乘人员均须坐在各自的座椅上。
- 所有驾乘人员均须正确佩戴各自座椅上的安全带。
- 随车儿童必须使用合适的儿童保护系统加以保护。
- 所有头枕必须依据驾乘人员的身高进行正确地调整并始终佩戴安全带，以使驾乘人员获得最佳的保护。

### 警告

- 在车辆行驶中双脚应始终放置在脚部空间内，不得放在仪表板上，伸出窗外或放在座椅上。在安全气囊触发时，不正确的坐姿会导致严重伤害。
- 只能在车辆静止时对座椅进行调整，若在车辆行驶过程中调整座椅，极易导致意外事故。
- 对驾驶员和副驾驶员而言，躯干应始终保持和方向盘或仪表板的距离不小于25cm。如果间距小于25cm，安全气囊系统就无法充分发挥作用—伤害危险！

## 头枕

正确调整头枕对保护乘员及降低事故受伤率至关重要。



将头枕中心高度调节到与乘员耳朵上部平齐时，头枕才能发挥最大的保护作用。

如您的头部中央与头枕中央不能保持图中所示的正确位置，则在发生事故时极易受伤。

### 警告

- 车辆行驶过程中，禁止调节头枕。
- 禁止在拆下头枕的状态下乘坐，如发生碰撞，乘员颈部会受到巨大冲击，造成重伤甚至死亡。

### 提示

- 后出头枕的最低位置不是其使用位置，使用时务必将头枕调高至锁止位置。
- 前后排座椅，调节头枕高度后，按压头枕以确认其锁止牢固。

## 调整前排座椅头枕



为了保证安全性和舒适性，请在行驶前调节头枕。

- 需升高头枕时，可以直接上提头枕到所需位置。
- 需降低头枕时，长按头枕调节按钮的同时将头枕下压到所需位置。
- 拆下头枕时需调整座椅靠背角度到合适位置，长按头枕调节按钮的同时将头枕完全拔出。

## 后排头枕调节

头枕高度调节



为了保证安全性和舒适性，请在行驶前调节头枕。

- 需升高头枕时，可以直接上提头枕到所需位置。
- 需降低头枕时，长按头枕调节按钮的同时将头枕下压到所需位置。
- 需拆下头枕时，长按头枕调节按钮的同时将头枕完全拔出。

**警告**

切不可拆掉头枕行驶，否则在发生事故时将严重致伤人员：

- 安装头枕后必须按自身体型正确调整头枕，以获得最佳保护。
- 请仔细阅读和遵守相关警告说明。

## 座椅

### 前排座椅

**警告**

- 当座椅安全气囊充气时会具备极大压力，尤其是驾驶员非常靠近安全气囊时，可能导致严重伤害甚至死亡。
- 因为座椅安全气囊的危险区域在其充气时的前方50mm~75mm范围内，所以在距离驾驶员安全气囊25cm的位置能为您提供足够的安全空间。该距离是指从方向盘中央到您胸骨的距离。

**提示**

座椅皮革的清洁、维护请参考内部保养。

如果坐在小于25cm的位置，则可以用下列方法来调节驾驶员座椅位置：

- 将座椅向后移并适当调整座椅靠背，同时保证仍能踩到踏板不影响驾驶。尽管车辆设计各有不同，但对于大部分驾驶员，即使驾驶员座椅被移至最靠前位置，也只需将座椅靠背略微后倾，就能达到25cm的距离。如果在倾斜座椅靠背后驾驶员难以看清前方道路，则可用硬质防滑座垫进行垫高，或者升高座椅。
- 方向盘应向下倾斜，使安全气囊正对您的胸部而不是头部或颈部。

### 前排座椅加热



1. 驾驶员座椅“通风/加热”按键
2. 副驾驶座椅“通风/加热”按键

## 操作系统及装备

座椅加热分为高、中、低、关闭4个挡位。车辆处于启动状态时，向前拨动“通风/加热”按键，按键三个工作指示灯点亮，此时座椅温度为最高挡；再次向前拨动，指示灯依次熄灭，座椅温度降低一档，以此类推，开关按键循环操作。

### 提示

前排座椅加热功能可通过开关设置；该功能也可通过中控屏通风加热进行设置。

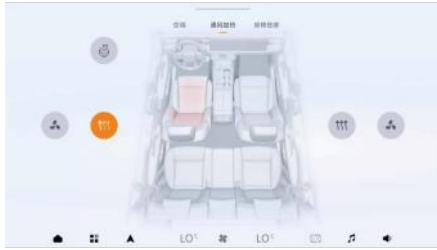

通过中控屏底部向上滑动打开空调控制界面，点击通风加热，可开启/关闭座椅加热功能。

座椅加热分为高、中、低、关闭4个挡位。车辆处于启动状态时，按下座椅“加热”按键，按键三个工作指示灯点亮，此时座椅温度为最高挡；再次按下，指示灯依次熄灭，座椅温度降低一档，以此类推，开关按键循环操作。

## 前排座椅通风



1. 驾驶员座椅“通风/加热”按键
2. 副驾驶座椅“通风/加热”按键

座椅通风分为高、中、低、关闭4个挡位，启动/停止按键位于“RUN”模式时，向后拨动“通风/加热”按键，按键三个工作指示灯点亮，此时座椅风量为最高挡；再次向后拨动，指示灯依次熄灭，座椅风量降低一档，以此类推，开关按键循环操作。

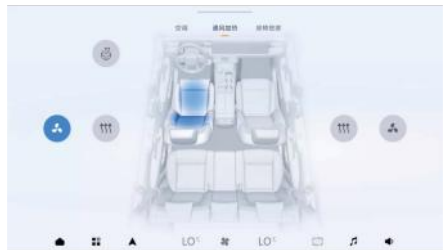

通过中控屏底部向上滑动打开空调控制界面，点击通风加热，可开启/关闭座椅通风功能。

座椅通风分为高、中、低、关闭4个档位，启动/停止按键位于“RUN”模式时，按下座椅“通风”按键，按键三个工作指示灯点亮，此时座椅风量为最高挡；再次按下，指示灯依次熄灭，座椅风量降低一档，以此类推，开关按键循环操作。

### 前排座椅按摩\*



驾驶员座椅和副驾驶座椅都具有靠背按摩功能，在中控屏座椅调节界面可进行此操作。左右座椅均可实现8种模式及各自3挡强度的启动、停止及调节，可通过中控屏及语音进行控制。

通过中控屏底部向上滑动打开空调控制界面，点击座椅按摩，可选择开启/关闭座椅按摩功能，并选择按摩模式和挡位。

### 提示

按摩功能开启后开始计时，15min后按摩自行关闭，若调节了按摩模式或按摩强度，则重新开始计时。

### 警告

- 疼痛感或温度感受限人员禁止使用座椅加热、通风及按摩功能。
- 切勿将隔热物品放置在座椅上进行加热，这可能会使座椅加热器过热，并导致乘员灼伤。

### 前排座椅电动调节\*

本车驾驶员座椅具有8向电动可调节功能，副驾驶座椅具有6向电动可调节功能。



拨动开关①，根据图中箭头方向，可以随意调整座椅的高低、座垫角度/副驾驶腿托\*或座椅前后移动。



前后拨动开关②，根据图中箭头方向，可以调整座椅靠背的角度。

### 电动腰撑



电动腰撑控制键①位于主驾、副驾\*座垫的外侧。

按控制键的上部，腰撑向上移动；

按控制键的下部，腰撑向下移动；

按控制键的前部，腰撑向前移动；

按控制键的后部，腰撑向后移动。

### 主驾座椅迎宾\*



通过中控屏点击车辆设置>驾驶，可开启/关闭智能迎宾功能。

功能开启后，启动/停止按键切换至“OFF”模式，打开驾驶员侧门后，驾驶员座椅自动后移，方向盘自动上移，方便驾驶员上下车。启动/停止按键切换至“RUN”模式或者车辆锁车后，方向盘和驾驶员座椅自动恢复至驾驶员下车之前的位置。

### 座椅调节位置记忆



### 设定驾驶位置：

1. 将驾驶员座椅\*、外后视镜镜片\*、电动方向盘\*调节至所需位置，三个功能同时记忆。
2. 在中控屏主界面上边缘向下滑动可进入负一屏界面，点击主驾座椅记忆区域的三个位置可将当前座椅位置保存。

若需清除已保存的座椅位置信息，长按储存的坐姿点击清除即可。

### 调用记忆位置：

车辆处于P、N挡状态时，点击之前储存完毕的坐姿位置，座椅会自动调节至储存的记忆位置。

#### ⚠ 注意

- 在设定记忆位置时，推荐您从前方第一个按键开始，然后再记忆其他设置。
- 在每次进行记忆时，同一按键之前保存的设置将被删除。

### 第二排座椅

#### 第二排座椅靠背角度调节



扳动座椅靠背解锁开关，调整到所需要的位置后，松开解锁开关。

前后晃动座椅靠背，确保靠背可靠锁止。

#### 第二排座椅折叠



1. 用手拉动二排座垫拉带，向上拉起座垫后，向前翻转；
2. 扳动座椅靠背解锁开关，然后将解锁后的靠背向前折叠，实现靠背完全放平；

**提示**

- 可单独折叠靠背的左侧或右侧部分。
- 折叠前，务必将座垫先向前翻折至合适位置，以免靠背与座垫干涉，无法向前折叠到位。
- 折叠前，请将头枕调整至合适位置，以免与座垫或前排座椅干涉。
- 将安全带放回原位，以免在折叠靠背时受干扰。
- 在折叠座椅靠背之前，应将所有的物品从座椅上移开。

**警告**

- 禁止在车辆行驶过程中调节或折叠座椅。
- 禁止在车辆行驶过程中坐在折叠的座椅靠背上或行李区内。

靠背回位

1. 调整座椅安全带，以免靠背恢复时被卡在座椅下。
2. 向上抬起靠背，将其恢复至使用位置。
3. 前后轻轻摇动座椅靠背，确保靠背锁定到位。

储物设施

打开/关闭手套箱



- 打开：按下开启开关，打开手套箱。
- 关闭：推动手套箱盖板，关闭手套箱。

**注意**

- 手套箱内存放液体时，仅可存放盖紧的或未打开的容器。溅出的液体会损坏手套箱及仪表板内的装饰品和电器零部件。
- 在车辆行驶时手套箱须处于关闭状态，否则在紧急制动或发生事故时手套箱内的物品可能飞出，致伤乘员。

### 前杯托



前杯托位于换挡手柄右侧，可放置饮料瓶或密封型茶杯。

### 前储物盒



该储物盒位于空调面板下方，可以储存小件物品。

### 打开/关闭前排扶手箱



- 打开：按下前排扶手箱开关，即可打开扶手箱。
- 关闭：按下左右两侧前排扶手箱盖板①，直至其接合到位。

### 前排储物盒



该储物盒位于前排杯托下，可以储存小件物品。

## 操作系统及装备

### 眼镜盒



在闭合状态下，按压后部区域后再向下拉即可打开，向上推即可闭合眼镜盒。

#### ⚠ 注意

眼镜盒内只允许放置眼镜等轻质物品，不允许放置手机等其他较重物品。

### 车门储物盒

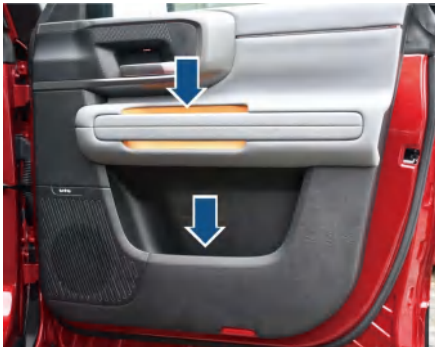

车门下方设有储物盒，中间储物盒可存放小件物品，下部储物盒可存放雨伞、水杯及小件物品。

### 驾驶员侧储物盒



该储物盒位于仪表板左下方。

### 前扶手箱后储物盒



储物盒位于后排USB和Type-C电源插座下方。

### 打开/关闭后排中央扶手



- 打开：斜向下拉动扶手上部的拉带，打开后下压后排中央扶手，确保扶手打开到位。
- 关闭：向上抬起后排中央扶手，确保扶手与后排座椅靠背贴合。

### 后排杯托



后排杯托位于后排中央扶手内侧。后排中央扶手开启时，可放置直径约66mm的饮料瓶或密封型茶杯。

### 安全拉手



在车辆行驶时，乘客可通过安全拉手保持身体平衡。使用安全拉手时将其拉下即可，松开后自动复位。

#### 警告

请勿在安全拉手上悬挂重物或放置沉重负载，以免损坏。

### 地图袋



用于存放小件物品或临时存放手机。

## 操作系统及装备

### 尾门内饰板行李钩



在尾门内饰板上也有相似的行李钩。行李钩只可悬挂重量较轻的物品。

行车前，应确认所有物品均已被固定牢靠。

### 衣帽钩



后排两侧各设有一个衣帽钩，可以挂置帽子、薄外套。

### 尾门储物盒



该储物盒位于尾门内饰板，可存放小件物品。

### 后备箱挂钩

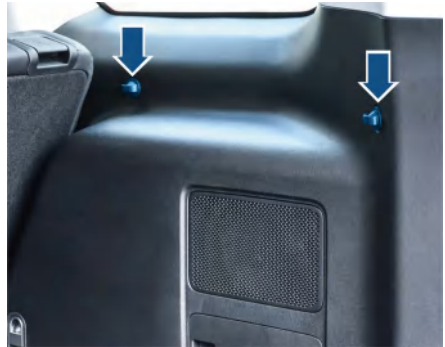

后备箱侧围内饰左右两侧各有2个挂钩，可以挂置物品，最大承重3kg。

### 行李固定钩

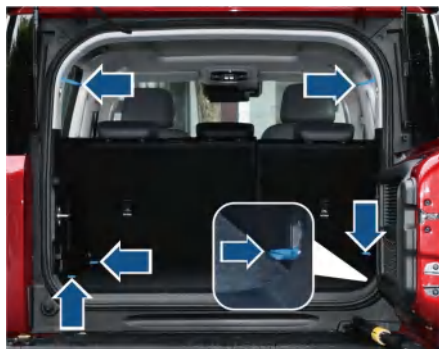

行李固定钩安装在后备箱内，用于固定松散的物品。使用时打开挂钩并使用网类或带类物品对行李进行固定。

### 侧爬梯



爬梯在折叠状态时，通过手指按压中部第二根横梁上的锁止按钮，可将爬梯向下翻转；使用完毕后直接将爬梯向上翻转至原位自动关闭锁止。

#### ⚠ 注意

使用或关闭爬梯时需确定爬梯固定或锁止好防止爬梯坠落。

### 侧书包



侧书包开启：双手同时开启下部锁把手，通过内部气撑杆可将侧书包饰盖自动向上开启；使用完毕后再将盖板向下按压自动关闭锁止

#### ⚠ 注意

使用完后需确认是否完全锁止侧书包，防止侧书包开启。

### 小憩模式\*



开启小憩模式之后，自动调节空调、音乐、氛围灯、车窗功能，给您提供舒适放松的环境。

## 操作系统及装备

### 开启方式

- 使用用户语音指令“打开小憩模式”。
- 在中控屏上边缘向下滑动可进入负一屏界面，点击小憩模式后选择开启。

### 开启条件

- 挡位切换至P挡。
- 车辆静止，车速为0km/h。
- 四车门及尾门关闭。
- 车辆电源模式置于“RUN”挡。
- 动力电池电量SOC>22%。
- 施加电子驻车。

用户可提前设置好闹钟与背景音乐，打开小憩模式之后自动调节空调、氛围灯、车窗。

唤醒语音指令说“关闭小憩模式”，或者在中控屏点击关闭退出。

#### 提示

- 车辆处于非空旷环境下，建议关闭空调（密闭空间容易造成有害气体中毒）。
- 使用过程中，请保持车门关闭，车辆落锁。也可选择取消，则小憩模式退出。

## 副驾小憩模式\*



开启副驾小憩模式之后，自动调节副驾座椅位置，给您提供舒适放松的环境。

1. 使用副驾小憩模式前，确保车辆处于“P”挡状态，并向上拉起电子驻车制动开关；
2. 在控屏主界面上边缘向下滑动可进入负一屏界面，点击副驾小憩模式按键后选择开启。第一次使用，需要设置记忆小憩位置：点击副驾小憩，将副驾座椅调整到需要的舒适位置，3s后，点击记忆，界面显示记忆位置已更新。此时可将副驾座椅调整回正常坐姿位置。
3. 再次点击副驾小憩软开关，提示清除后排空间，在倒计时结束后，点击开始小憩，座椅将开始运动到之前记忆的小憩位置。运动过程中，可根据需要点击暂停或退出模式。座椅运动到记忆的小憩位置后，大屏会提示已运动到小憩位置，可以开始小憩。

4. 副驾小憩运动到小憩位置后，需要恢复到小憩前位置时，点击一键复位，座椅会逐步运动至正常坐姿位置，运动途中，如需要，可暂停，也可继续，座椅运动至正常坐姿位置后，大屏会提示已达到一键复位位置。
5. 如需重新设置小憩位置，长按一键小憩图标，在弹窗中点击清除位置，再将座椅调整到需要的小憩位置后，点击记忆，此时会更新小憩位置。

### 提示

- 需要执行过3后，才可使用4。
- 未设置小憩位置记忆时，副驾小憩与一键复位图标显示灰色。
- 车辆处于非空旷环境下，建议关闭空调（密闭空间容易造成有害气体中毒）。
- 副驾小憩模式开启后，会向后调节副驾驶座椅，请确保副驾驶座椅后方无人或物品。
- 使用过程中，请保持车门关闭，车辆闭锁。
- 首次使用副驾小憩功能，需要确认座椅已进行位置学习。

## 操作系统及装备

### 露营模式

开启露营模式后，可选择“车内露营”或“车外露营”。选择车内露营模式后，车辆将保持车内空气流通、温度适宜，并启用车内照明和音乐播放功能，同时提供车内电源功能。选择车外露营模式后，车辆将提供对外放电功能。根据用户需求，车辆可为用户创造一个良好的露营环境。

### 开启方式

- 使用用户语音指令“打开露营模式”。
- 在中控屏上边缘向下滑动可进入负一屏界面，点击露营模式后选择开启。

### 开启条件

- 车辆电源模式置于“RUN”挡。
- 挡位切换至P挡。
- 动力电池电量 > 20%。
- 车门关闭。

开启露营模式后，系统将自动调节车辆的空调、灯光、音量、门窗和座椅至设定状态。此外，也可通过物理按键进行调节。

唤醒语音指令说“关闭户外露营”，或者点击关闭退出。车辆的各项设置将恢复到开启户外露营前的状态。

### 警告

- 开启露营模式，注意不要直接将小孩子单独放在车内。
- 请注意关好车门和关闭车窗。
- 请不要在车辆正后方露营，以防增程器启动造成伤害。
- 车辆进行放电时，无法进行充电桩充电。

## 哨兵模式\*

开启哨兵模式功后，驾驶员离车落锁1min哨兵模式激活，车辆的全景摄像头将保持开启，可随时记录车辆周围的可疑活动。若检测到人或物体（例如：车辆）在车辆周围驻足等一般威胁，会触发中控屏亮起及车辆危险报警灯光闪烁，以警示车外人员；同时会录制周围环境视频存储在车辆车外相机存储卡中（如果已安装），并通过手机“悦野圈”应用向车主发送通知消息。若检测到异常入侵、大幅度拖动、车身被撞击、砸前窗等严重威胁，除亮起中控屏警示、车辆危险报警灯光闪烁警示、录制并存储周围环境视频外，车辆还会持续发出声音警报，并通过手机“悦野圈”应用向车主发送通知消息。

哨兵模式默认处于关闭状态，哨兵模式开启途径包括车辆中控屏、语音指令、手机“悦野圈”应用。驾乘人员还可以在车辆中控屏上查看哨兵事件视频（如有）。

### 开启方式

通过以下任意一种方式，可以开启/关闭哨兵模式：

- 从中控屏负一屏进入哨兵模式开关界面，点击哨兵模式开关，开启/关闭哨兵模式；
- 进入悦野圈App悦野界面，点击控车设置 > 哨兵模式，点击哨兵模式开关，开启/关闭哨兵模式；

- 进入驾驶 > 哨兵设置 > 点击自动开启开关按钮，若家/公司按钮置灰，自动开启哨兵；若家/公司按钮点亮，车辆未处于家/公司附近，自动开启哨兵。关闭自动开启按钮开关，哨兵模式将退出自动开启，使用哨兵模式功能可通过其他方式手动进行开启。
- 要使用语音指令启用/关闭哨兵模式，请说出“打开/关闭哨兵模式”、“开启/退出哨兵模式”指令。

### 限制条件

哨兵模式是一项车辆安全监测功能，无法应对所有交通天气、能见度和道路状况。

车辆处于以下任一状态时，无法开启哨兵模式：

- 车辆处于非 P 挡；
- 电量 < 20%；
- 车辆正在进行 OTA 升级；
- 车机系统或其他关联系统异常。

开启哨兵模式后，遇到以下任一场景时，哨兵模式会自动退出：

- 车辆解防或者车辆进入非P挡；
- 电量 < 20%；
- 车机系统或其他关联系统异常；
- 车辆收到 OTA 升级请求。

## 操作系统及装备

手机网络连接不好或未开启“悦野圈”应用通知权限均会影响手机接收哨兵模式通知消息。

哨兵事件视频仅存储在车外相机存储卡中。因存储卡设备损坏、丢失、用户误删除等导致视频文件丢失或因其可用空间不足导致无法存储视频时，无法提供文件恢复相关服务。

### ⚠ 注意

- 哨兵模式设置包括：灵敏度设置、自动开启开关设置、不开启地点设置。灵敏度调节默认低，自动开启开关默认关闭，自动开启地点设置默认关闭，自动开启开关为关闭状态时地点隐藏不显示。
- 手机网络连接不好或未开启“悦野圈”应用通知权限均会影响手机接收哨兵模式通知消息。
- 哨兵事件视频仅存储在车外相机存储卡中。因存储卡设备损坏、丢失、用户误删除等导致视频文件丢失或因其可用空间不足导致无法存储视频时，无法提供文件恢复相关服务。

### ⚠ 注意

- 使用哨兵模式时，系统会访问摄像头权限、车辆车外相机存储权限，以检测和记录威胁车辆的可疑行为。请驾驶员在遵守当地法律法规和所在场所关于摄像头使用规定的要求前提下使用哨兵模式，并承担相应的全部责任。
- 哨兵模式记录的视频数据会存储在车外相机存储卡中，为确保视频文件可正确存储，请使用符合以下要求的存储卡（microSD 卡）：
  - 存储空间大于或等于64GB。尽量使用可用存储空间较大的microSD 卡
  - 最低写入速度至少达到10MB/s。推荐使用 Classic 10 及以上的microSD 卡。
- 存储卡异常，包括未检测到存储卡，存储卡空间满、存储卡故障时，不执行视频存储，仅执行车辆警示、警示+警报及通过手机“悦野圈”应用发送对应通知消息。建议车主定期维护存储空间，及时查看、备份、手工删除相关数据，保证系统良好运行。
- 开启后，哨兵模式将持续运行，直至车主主动退出哨兵模式或车辆因不满足哨兵条件而自动退出；哨兵模式运行期间会消耗电池电量。

 注意

- 锁车1min后，哨兵模式开始利用摄像头等传感器感知车辆周围环境，检测判断潜在危险、车辆震动、非法入侵等事件，并录制视频，触发声音灯光提醒，按预警等级发送应用通知；
- 哨兵模式录制的视频可在车机端车外相机界面查看和编辑；
- 启用哨兵模式会消耗额外电量，未充电状态下电量低于20%，哨兵模式将停止监控；
- 哨兵模式录制的视频存储在车外相机存储卡中，如果未安装存储卡，则不能支持存储视频；
- 在OTA下，哨兵功能无法开启；哨兵模式激活后，当OTA升级车辆系统，哨兵模式将自动退出；
- 开启哨兵模式后，左右外后视镜为展开状态；当车辆外后视镜折叠后，哨兵模式功能将严重受限；
- 视频录制过程中，若解锁车辆，则结束本次视频录制；

 注意

- 开启哨兵模式后，如果使用RPA功能，车辆会因车辆解防而自动退出哨兵模式。
- 建议驾驶员定期维护车辆外置存储设备的存储空间，及时查看、备份、手工删除相关数据，保证系统良好运行。

 警告

- 请勿仅依靠哨兵模式抵御可能遇到的各种安全威胁，哨兵模式无法在涉及车辆损坏的所有情况下都触发安全警报。请驾驶员始终保持警惕，尽量将爱车停靠在有监控保护的区域。
- 手机上接收到哨兵模式的通知消息后，建议驾驶员及时到车辆所在地查看车辆状况和哨兵事件视频，避免造成更大损失。

## 操作系统及装备

### 电源插座

#### 前排12V电源



前排12V电源位于副驾驶侧左下方，翻开盖板，连接充电设备即可使用。

不使用时，务必将盖板关闭。

#### ⚠ 注意

- 在车辆上添加任何电气设备，可能损坏车辆或使其他零件工作不正常，由此导致的修理不属于保修范围。
- 切勿使用最大功率超过120W的设备。添加电气设备前，请咨询北京汽车授权经销商售后服务中心。

### 主驾驶侧右下方的USB接口和Type-C电源插座



主驾驶侧右下方配备有USB接口和Type-C电源插座。

- USB接口：为移动设备充电。
- Type-C电源插座：为移动设备充电。

### 副驾驶侧左下方的USB接口



副驾驶侧左下方配备有一个USB接口，支持数据传输。

### 副仪表台上的后排USB和Type-C电源插座



副仪表台后方配备USB和Type-C电源插座，能为移动设备充电。

### 仪表台上USB电源插座



仪表台上方配备USB电源插座，能为移动设备充电。

### 220V电源插座（2.2kW）



220V电源插座位于后备箱左侧位置，向上翻动电源插座盖板即可查看。车辆处于解锁状态且高压正常连接情况下，车内220V电源方可正常使用。

### 开启车内220V电源

通过以下方式开启车内220V电源：

- 按压车载插座左侧开关可以控制车载插座进行供电、断电；
- 通过中控屏点击多功能按键  > 充电中心内“220V电源”开关可以控制插座供电、断电；
- 唤醒语音助手后说出相应的语音指令可以控制插座进行供电、断电。

通过以上方式打开电源时，插座面板上的指示灯约在2s后点亮，亮灯后正常使用电源。

**⚠ 注意**

- 电源插座和与之连接的电气附件在发动机运转的情况下工作，使用插座或电气附件不当可能会导致严重人身伤害或发生火灾。因此，切勿将儿童无人监管地留在车内；
- 如果连接的电气装置温度过高，要立即关闭装置并断开电源连接；
- 切勿将液体洒到电源插座上，否则可能会带来危险。
- 请勿在电源接口上使用总功率超过2.2kW的用电设备，否则可能损坏电气系统。

**⚠ 警告**

- 开启电源前，请确保用电设备插头干燥/洁净并与插座可靠连接。
- 为了用电安全，请勿在无人的情况下使用电源。
- 如连接的用电设备温度过高，请立即关闭电源并断开连接。
- 如插座表面有破损、生锈、破裂或连接太松时，请勿使用插座。
- 为避免影响交流充电、V2V的充放功率，使用交流充/放电枪设备时请关闭电源。

手机无线充电\*



手机无线充电区域位于空调面板下方，可为已启用Qi的智能手机充电。使用时，将智能手机放在充电器上手机防滑垫的限位筋内即可。

**⚠ 注意**

- 驾驶车辆时，驾驶员不可操作或长时间查看无线充电设备，否则可能导致事故发生。
- 驾驶员不在车内时，请勿将手机放在车内充电，以免造成安全隐患。
- 请勿将硬币、金属钥匙、金属环等含有金属的物品与手机放在一起进行充电，否则，可能造成功能异常导致安全事故。
- 手机无线充电时，如果发现金属异物夹在手机和橡胶垫之间，请勿立即移除异物，避免过热导致烫伤，请先将手机移除待异物冷却时，再移除异物。

**提示**

- 并非所有手机都能进行无线充电，仅支持Qi协议智能手机可进行无线充电，仅支持OPPO、小米和华为快充协议的手机可进入快充，具体充电功率还依赖具体手机型号实际支持的无线充电功率。
- 如果手机壳过大或采用金属材质，无线手机充电器可能不起作用。请尝试摘掉手机壳，然后再放入充电器中。
- 车辆行驶在颠簸路面时，无线充电可能出现间歇性的停止和恢复充电的情况。
- 智能手机必须与无线充电器直接接触。不要在智能手机与充电器之间放置物体（例如硬币、钥匙、金属物体等）。
- 为达到更好的充电效果，建议将手机取下手机壳，将手机对准放置在无线充电器的限位区域的中心；切勿将手机放置超出手机限位筋区域，否则会出现充电异常。
- 无线充电器同一时间只能给一部手机充电。
- 手机壳过厚可能导致无线充电失败。

**提示**

- 手机在无线充电时，如果任一车门发生开启或关闭动作，则无线充电功能暂时中断，数秒后恢复充电。
- 手机进行无线充电时，请确保智能钥匙远离无线充电区域25cm以上。
- 信用卡或其他磁性物体应远离充电板，避免磁信息被消除。
- 请勿使用外接无线充电圈。
- 请勿拆解、改装或拆卸无线充电器。

**开启/关闭无线充电**

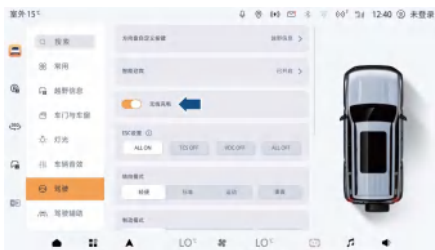

通过中控屏点击车辆设置  > 驾驶 > 无线充电，可开启/关闭无线充电功能，默认为开启状态。

**手机遗忘提醒功能**

当手机位于无线充电面板上时，将车辆电源模式置于“OFF”挡并打开左前门后，车辆会发出提示音，同时组合仪表提示“请勿遗忘手机！”。

## 车外相机\*

### 车外相机SD卡

车外相机无内置存储设备，需单独插入SD卡才可正常工作，否则无记录功能。SD卡安装位置位于内后视镜护罩左侧。

### SD卡规格要求

SD(MiniSD)卡需用户自行购买。因车外相机长时间高速存储数据，为保证车外相机性能及可靠性，同时维护您个人的权益，请务必使用正规品牌存储容量为8GB~128GB，传输等级为class10及以上的SD卡。

若您的SD卡不是FAT32格式，使用前需要将SD卡的文件系统格式格式化为FAT32，有以下两种格式化方式：

- 通过车外相机格式化：将SD卡插入车外相机中（位于内后视镜护罩左侧），插入SD卡后打开车机中的车外相机APP，进入设置菜单，选择“格式化SD卡”命令完成格式化。
- 通过电脑格式化：将SD卡通过读卡器插入电脑后选择格式化命令，文件系统选择“FAT32”，分配单元格大小要大于4KB，一般默认即可，其他选项默认即可。

### 存储时长（1080P）

内存卡容量	64-GB	32-GB	16G-B	8GB
存储时长	8h	4h	2h	1h

#### 提示

- 以上储存时长仅供参考，实际储存时长会根据场景的鲜艳度和复杂程度而有所差异。
- 车外相机的所有功能均是在配备正确规格SD卡基础上实现的，若您未按要求使用SD卡，系统可能无法正常运行并导致系统故障！
- 因SD卡属于易耗品，且故障工况较多，系统仅会提示典型的故障工况，并不能涵盖所有故障工况，在使用过程中驾驶员有责任确认车外相机是否工作正常！

### 进入车外相机系统

用户可通过车机上的车外相机APP对车外相机进行操作。

## 查看实时画面



点击车外相机图标，进入车外相机APP主界面，系统自动播放实时画面。

### 提示

- 当车速 > 15km/h，且“通用设置-显示中的行车时视频开关”关闭时，播放视频时，视频暂停，弹出安全警告。
- 受传输速率限制，车机的实时画面延迟1s ~ 2s为正常现象，不会影响录制视频的质量，驾驶时勿以此作为参照，请以实际路况为准。
- 在极端条件下（环境湿度较高、温差变化较大），车外相机镜头可能起雾，此为正常现象，待环境恢复正常后镜头雾气会自动消散。

## 录像和录音



为了保证您的权益和隐私，车外相机在出厂时默认开启录像功能、关闭录音功能，您可以通过设置界面中的录音和录像选项分别对其状态进行设置。

录制时长：车外相机录像采用分段录制，每段时长1min、3min、5min可选，默认时长3min。

录制分辨率：车外相机录像清晰度有720p、1080p可选，默认清晰度1080p。

### 提示

为保证您的权益，在启动/停止按键位于“RUN”模式时，车外相机均会默认开启循环录像功能。循环录像文件存储于循环录像文件夹中，当文件夹录满后，时间最早的视频将会被最新视频覆盖。

## 拍照和紧急录制\*

可通过点击实时显示界面的“拍照”按键或方向盘上的一键拍照  按键进行拍照操作。

车外相机具备自动紧急录制功能，当车辆出现紧急制动、碰撞或剧烈横摆时，车外相机自动触发紧急录制，系统记录触发时间点前后各15s，共30s的视频，存储于紧急录制文件夹中。用户也可长按方向盘上的“一键拍照”按键进行紧急录制操作。

### 提示

- 车外相机不支持连拍功能，拍照间隔需在1s以上；拍照时“咔嚓”提示音仅在影音系统音量非0时才会发出。
- 若用户未开启录音功能，紧急录制的30s视频文件中，仅最后15s视频具备音频声音。
- 为保证数据安全，系统不会对“紧急录制”文件夹进行自动覆盖操作，仅支持用户手动操作。若此文件夹已满，系统会提示“紧急录制”存储空间已满，用户需及时进行清理，否则此功能无法使用。

## 查看文件

点击实时界面的“回放”按钮进入回放浏览界面，可查看紧急录像、普通录像、照片和随心拍文件。长按缩略图可对选中文件进行删除、移存等操作。

点击实时界面的“回放”按钮进入回放浏览界面，点击“随心拍”进入随心拍文件浏览界面，编辑随心拍文件可对选中文件进行删除、上传到云端操作。

### 提示

- 移存操作可将选中的循环录制文件，移存至紧急录制文件夹中，从而避免被系统自动覆盖，紧急录制中的文件只能进行手动删除。
- 当车外相机摄像头被雨雪，泥浆，或其他碎屑遮蔽时，实时画面、录制视频、拍摄照片会出现被遮挡、模糊不清现象，请注意保持摄像头区域清洁。

## 附件与改装

在车辆出厂时前舱盖内板、B柱等部件上贴有数据标签和标牌，上面标有车辆使用方面的重要数据和信息。切勿拆除或损坏标签和标牌，须始终保持数据和信息清晰可读。

本公司采用了最新的安全技术设计本车，确保本车具有优良的主动安全性和被动安全性。因此，为保持本车的优良特性，在安装附件或更换零部件前请务必垂询北京汽车授权经销商。

建议您始终使用本公司认可的附件和零部件。如安装非本公司认可的零部件，本公司一概不承担质量担保。

### 警告

安装不适合的附件或改装车辆，可能会影响车辆的操纵稳定性以及其他性能，并可能导致严重的伤亡事故。

若正确安装了车辆电话、警报装置、收发两用无线电通讯设备以及低功率音响系统，不会对车上的电脑控制系统产生干扰，例如防抱死制动系统(ABS)。

在安装任何附件之前，应注意：

确保附件不会导致车灯变暗，也不会影响车辆的正常操纵或性能。

## 改装车辆

拆除车辆上的零部件，或以非北京汽车授权经销商认可的部件来替换原装部件将会严重损害车辆的操纵稳定性及可靠性。

例如：

- 安装更大或更小的车轮及轮胎将会干扰车辆的防抱死制动系统(ABS)以及其他系统的正常工作。
- 改装方向盘以及其他安全设施可能引起系统失灵。

### 警告

对车辆前部和前舱的改装可能恶化车辆的行人保护性能，违反道路行驶法规。

车辆改装导致车辆载荷增加，可能导致原地极限位置转向沉重问题。

### 警告

- 对车辆的不当作业或改装均会影响安全气囊系统的功能，会引发严重伤亡事故。
- 不得安装未经本公司认可的车轮和轮胎。

 **警告**

- 对本车的不当改装或安装不合适的附件极易导致故障和引发事故。建议始终使用本公司认可的附件和零部件，因上述附件和零部件的适应性、可靠性和安全性均已通过本公司严格验证。
- 对本车的不当改装或维修可能削弱安全气囊的保护作用，导致系统故障，引发致命事故。诸如饮料杯架、电话支架等附件不得安装或连接在安全气囊组件的罩壳上或安全气囊的作用范围内。

### 禁止安装原车配置之外的其他大功率电器

加装额定功率以外的大功率电器后，会由于负荷过大，导致线束发热、短路，可能引发火灾。

### 加装行车记录仪、导航、DVD机时不可随便更改线束

加装线束时，内阻很高的配线会产生很高的热量，可能引起火灾。

### 禁止使用大功率灯泡

为了使灯更亮而使用超过额定功率的灯泡时，线束负荷过大，可能导致火灾。

## 启动和驾驶

### 启动/停止按键



启动/停止按键位于中控台空调出风口中间。

通过中控屏点击  > 系统设置 > 显示设置，设置按钮显示画面。

### 电源模式切换

车辆启动前，换挡手柄默认置于P挡位置。未踩制动踏板时，按下启动/停止按键，电源模式将按以下顺序切换：

- 第一次按下按键时：开启“RUN”模式，仪表点亮，显示屏等所有用电设备均处于接通状态。
- 第二次按下按键时：返回“OFF”模式。

逐次按下启动/停止按键，可在“OFF” → “RUN”这两种模式下循环切换。

### 电子防盗功能

电子防盗功能用于防止他人非法盗用车辆。智能钥匙内的收发器芯片配有电子

代码，并将此代码发送至车辆。只有芯片的电子代码与车辆登记的ID代码一致时，才能启动车辆。如果使用编码不正确的钥匙（或其他工具），发动机将无法工作。

### 行车自动落锁功能/下电解锁

在所有车门均锁止的情况下，用智能钥匙解锁车门后，在30s内未打开任何车门、前舱盖或尾门，中央门锁将自动落锁。在车辆行驶过程中，车速高于设定值时，中央门锁将自动落锁，锁止所有车门。当车辆下电时，车门将自动解锁。

### 智能钥匙备用启动功能

如果车辆处于强烈信号干扰区域时，或者遇到智能钥匙电池电量不足，在您按下启动/停止按键尝试启动车辆时，仪表上的行车电脑显示屏上会显示“未发现智能钥匙”，此时需采用备用启动功能。



## 驾驶指南

将挡位处于“P/N”挡位置，踩下制动踏板，智能钥匙放入前排杯托钥匙标识处，按下启动/停止按键，启动车辆。

### 启动车辆

在智能钥匙处于有效探测范围内时，使用启动/停止按键启动车辆，启动方法如下：

1. 将制动踏板踩到底并保持住。



2. 按下启动/停止按键，即可启动车辆。

#### ⚠ 注意

启动冷态发动机时，因为机油需数秒钟方能达到正常工作压力，可能产生运转噪音，此属正常现象，无需担心。

#### ⚠ 警告

- 车辆及底盘出现异常时严禁继续行驶，请立即靠边停车并联系北京汽车授权经销商进行检查。
- 在车辆启动时切勿将车辆置于无人看管的状态。

#### ⚠ 提示

当车辆启动后，燃油系统进入OBD泄漏诊断模式时，会激活炭罐通气阀开关，发出“咚”的声音，此声音为正常现象。

### 车辆下电

1. 停稳汽车，踩住制动踏板，将挡位置于P挡。
2. 按下启动/停止按键一次，车辆将下电，此时才可以松开制动踏板。

#### ⚠ 提示

车辆长时间大负荷运转后发动机增压器温度很高。若立即断电熄火，则可能损害增压器，请停车后待弹窗提醒消失后断电。

### 挡位显示

换挡面板或换挡手柄上的挡位字符具有挡位显示功能，即当整车处于某一个挡位时，该挡位字符随挡点亮显示或增亮显示或变色显示。向右推动换挡杆至能

量回收模式时，可调整B+和-挡位来切换能量回收等级。

### 启动

仅在车辆处于P或N挡时，整车才可READY。

在整车READY前，应踩住制动踏板。

始终应用驻车制动直至准备将车辆驶离，请记住一旦选择了行驶挡位，车辆将会向前或向后缓慢行驶。

### ⚠ 注意

- 车辆行驶时，请不要挂入P挡或N挡。
- 车辆长时间停放时，请挂P挡并配合驻车制动使用。

## 换挡

### 行车说明

换挡操纵机构为电子式双稳态自复位换挡型式，可参照换挡手柄上的挡位提示符，按照指定方向进行换挡操作。



解锁(UNLOCK)按钮:

换挡手柄前方按钮为解锁(UNLOCK)按钮，在移出P挡、挂入R挡时都需要按下此按钮，否则无法成功移出P挡或挂入R挡。



P挡按键:

换挡手柄后侧带“P”字符的按键为P挡按键。当车辆完全停稳时，按下P挡按键即可将换挡手柄由任一挡位直接挂入P挡。



## 驾驶指南

### P挡（驻车挡）：

在车辆完全停稳后，将制动踏板踩到底或拉起驻车制动，按下P挡按键便可将整车挂入P挡。

由于此车型为电子式换挡机构，为保证安全，换挡手柄具有自动挂入P挡的锁止结构（当整车下电时，换挡手柄会自动挂入P挡）。因此在下列情况下，换挡手柄也会自动挂入P挡：

当车辆停稳，整车处于R/N/D任一挡位，整车下电时；

当踩下制动踏板停车状态下挂入R/N/D挡后，驾驶员侧车门打开状态下，且主驾安全带未插。由于此车型的换挡手柄具有自动挂入P挡，因此只有在完全踩下制动踏板，且整车READY，并按下换挡手柄的解锁按钮，向前推或向后推换挡杆到一档或二挡位置时，才能将挡位从P挡移出至其他挡位。

### R挡（倒车挡）：

挂入R挡时，务必确保车辆已完全停稳，从N/P/D挡挂入R挡时，必须将制动踏板踩到底，并按下换挡手柄的解锁按钮，向前推换挡杆到一档或二挡位置时，方可挂入R挡，位于R挡时，仪表板及换挡手柄上均会显示R挡，同时倒车灯会自动亮起。

### N挡（空挡）：

当车辆完全静止情况下（如等待交通信号灯），可选择N挡。处于N挡位置时，仪表板及换挡手柄上均会显示N挡，此时必须使用驻车制动或踩住制动踏板。

### D挡（行驶挡）：

一般在车辆向前行驶时均使用此挡，仪表板及换挡手柄上均会显示D挡。

### 行车操作：

将制动踏板踩到底，车辆置于P/N挡，按下启动开关，使整车READY。

踩住制动踏板，按下解锁按钮，将车辆挂入D挡，挂入挡位后，先释放电子驻车制动，然后松开制动踏板，缓慢踩下加速踏板，车辆便能起步行驶。停车时，踩下制动踏板，停稳车辆，施加驻车制动，将车辆挂入P挡。

## 驾驶模式



ATS系统包含了11种驾驶模式(运动模式、经济模式、舒适模式、雪地模式、穿越模式、沙地模式、泥地模式、岩石模式、涉水模式、单踏板模式、极速模式)。

驾驶员可通过ATS旋钮选择以下模式(运动、经济、舒适、雪地、穿越、沙地、泥地、岩石、涉水)，仪表和中控屏上会显示相关信息，操作提示报警信息显示在仪表上。

单踏板模式通过中控屏选择，且只能在当前模式为运动、经济、舒适时可选择，极速模式通过物理按键进行选择。

 提示

车辆处于岩石模式时，最高车速会限制在30km/h~40km/h。

### 单踏板模式

通过中控屏点击车辆设置 > 能量中心，打开/关闭单踏板模式。

单踏板模式开启/关闭：当前驾驶模式为运动、经济或舒适模式时，点击软开关可打开单踏板模式；再次点击软开关或者旋转一次驾驶模式旋钮，可退出单踏板模式并自动进入舒适模式。单踏板模式可记忆，单踏板打开状态下，车辆下电重新上电后会再次进入单踏板模式(其他驾驶模式，车辆下电重新上电后进入“默认驾驶模式”中的设置模式)。

单踏板模式：能量回收强度较大，加速性能较弱，可通过加速踏板实现车辆加速、减速或停车。

松开加速踏板时，车辆依靠能量回收系统进行减速制动。完全松开加速踏板，车辆可减速至停车。特定情况下，通过能量回收制动和机械制动配合介入，可实现一定坡道自动停车。

## 极速模式



本车配有极速模式，在激活极速模式后，会使功率、扭矩最大化，行驶过程中优化起步加速性和超越加速性，具有极致动力，增强起步推背感，让用户提升驾驶乐趣。

### ⚠ 提示

- 此功能需动力系统各部件无故障情况下才可激活。
- 车辆READY状态，进入极速模式会触发增程器启动，请保证车辆有充足燃油。燃油不足时，车辆将无法进入极速模式。
- 此功能需动力电池电量较高时（约50%以上）才可激活。
- 当动力电池温度为15°C~40°C时进入极速模式，您可获得更好的体验感；动力电池温度高或低时，极速模式的动力性能较常温下会减弱；动力电池温度过低时无法进入极速模式。

## 能量模式



纯电优先：车辆优先使用动力电池提供的能量行驶，当动力电池电量消耗至一定值后，增程器进行能量补充，以维持合适的动力电池电量。

燃油优先：动力电池电量低于一定值后，车辆优先使用增程器提供的能量行驶，具有较高的动力电池电量保持能力。

油电混合：车辆智能分配动力电池及增程器能量使用，保持合适的动力电池电量。

强制纯电：强制动力电池供能，可使用更多的电量，获得更多的纯电行驶里程。强制纯电模式通过中控屏，在能量中心中开启。

电量自定义：可根据需要自由选择目标电量30%~80%，车辆将保持选择值。电量自定义模式通过中控屏，在能量中心中开启。

 提示

- 低电量车辆动力会减弱，不建议频繁使用强制纯电功能。
- 当动力电池输出功率不足时，会无法进入强制纯电模式；如已在强制纯电模式中，会自动切换至纯电优先模式。
- 当动力电池温度较低时，即使电量没有下降到预设的增程器启动点，仍然会提前启动增程器进行必要的动力补偿。
- 当车辆处于特定驾驶模式（雪地、穿越、沙地、泥地、岩石、涉水、极速）时，无法切换能量模式。
- 燃油耗尽导致增程器无法启动时，将持续消耗动力电池电量，请及时补充燃料。

## 战术掉头

### 战术掉头简介

战术掉头是一项转向辅助功能，模仿坦克的掉头方式，改善汽车越野性能、有效减小车辆转弯半径，进而提高转弯性能。

## 战术掉头使用



蠕行模式功能开启后，通过战术掉头开关可开启/关闭该功能，功能开启时，仪表会有相应指示灯进行指示。当车辆在进行转向，且该功能被打开，控制器会根据当前车速和驾驶员的转向请求，通过WCBS给内侧后轮施加制动压力，将其控制在设定滑移率范围内，以此减小转弯半径；该功能适用的车速范围为4km/h~10km/h。

## 电动助力转向系统

电动助力转向系统(EPS)能够在车辆转向过程中根据不同车速和方向盘扭矩，提供各种行驶路况下的转向助力，减小由于路面不平引起的对转向系统的扰动。它不但可以减轻低速行驶时的转向操纵力，而且可大大提高高速行驶时的操纵稳定性。

驻车或者极低速驾驶时，如果连续多次操作方向盘或长时间大扭矩操作方向盘（在方向盘极限位置或者车轮卡住情况

## 驾驶指南

仍在进行转向操作，需避免长时间进行此种操作），EPS系统将减小转向助力，以防止系统过热，操作方向盘变得比较费力。若继续这样操作，电动助力转向系统将进入过热保护模式，助力降低，手力会逐渐加重，但是电动助力转向故障报警灯不会点亮。此时应停止转向，直到温度降低，助力会自动恢复。

在车辆启动时，电动助力转向系统故障报警灯长亮（黄灯：部分功能受影响或助力逐渐降低；红灯：切断助力），表明电动助力转向系统工作不正常。请联系北京汽车授权经销商检查电动助力转向系统。

### ⚠ 注意

- 当转向系统出现故障时，请立即联系北京汽车授权经销商进行检查、维修。即使您在转向过程中不会感觉到有任何异样，系统也可能存在严重问题导致转向失灵等情况的出现。
- 转向系统零部件（转向管柱、转向器、转向中间轴等）更换后或者重新做完车辆四轮定位后，需对EPS转角传感器进行中位标定否则会出现车辆跑偏，回正功能失效等问题。

### ⚠ 提示

车辆上电或下电时，故障灯会短时亮起后熄灭，此时为EPS自检过程，为正常现象。

### 助力模式设置

启动/停止按键切换至“RUN”模式，通过中控屏点击车辆设置>驾驶，可切换转向模式，包含轻便、标准和运动。

### ⚠ 提示

切换转向助力模式时，需满足以下条件：

- 电动转向助力系统工作正常。
- 车速低于100km/h，方向盘未施加较大转向扭矩。

- 轻便  
增加转向助力，转向较为轻松，适用于市区等交通拥挤的驾驶环境。
- 标准  
适用于一般驾驶习惯。
- 运动  
减小转向助力，增加方向盘回馈，建议在高速、雨雪等情况下使用。

出厂状态转向助力模式与ATS模式预设对应关系，用户通过中控屏界面切换转向模式时，是在某一种ATS模式下切换；如果转向模式切换成功，将改变转向模式与ATS模式的对应关系并进行记

忆，下次进行ATS模式切换时，将按照记忆后的转向模式与ATS模式对应关系进行切换。同时在中控屏转向模式切换处设置重置按键，点选重置，可恢复至出厂状态当前ATS模式与转向模式预设的对应关系。

## 氮气减振

### 压缩阻尼力硬度调节



减振器压缩阻尼力调节模式（出厂设置在4段位置）

压缩调节旋钮共8段，可有效控制压缩阻尼力（具体以装车零件为准）：

1. 1~3段适用于越野-穿越-沙漠。
2. 4~6段适用于标准-综合路况。
3. 7~8段适用于舒适-公路-铺装路面模式。

调节方法：旋转按钮，箭头指示端为所选择档位。

### 复原阻尼力硬度调节

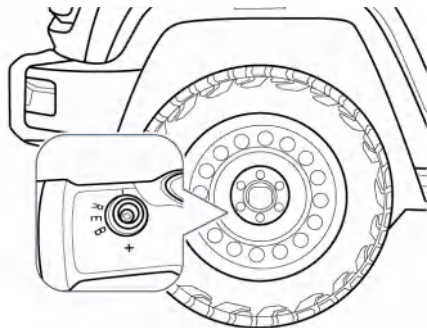

减振器复原阻尼力调节模式（出厂设置在4段位置）

复原调节旋钮共8段，可有效控制复原阻尼力，（具体以装车零件为准）：

1. 1~3段适用于越野-穿越-沙漠。
2. 4~6段适用于标准-综合路况。
3. 7~8段适用于舒适-公路-铺装路面模式。

调节方法：“+”阻尼力大，减振器硬，“-”阻尼力小，减振器软；向“+”端转动旋钮到极限为1段位置，减振器最硬，反之，随着档位调节减振器依次变软，直至8段位置，减振器最软。

## 压缩阻尼力硬度调节

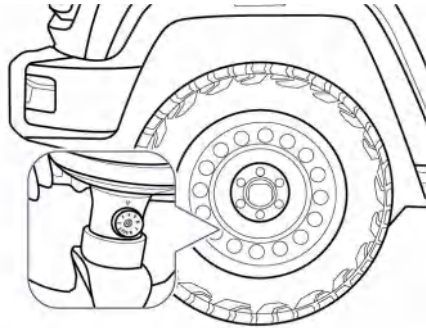

减振器压缩阻尼力调节模式（出厂设置在4段位置）

压缩调节旋钮共8段，可有效控制压缩阻尼力（具体以装车零件为准）：

1. 1~3段适用于越野-穿越-沙漠。
2. 4~6段适用于标准-综合路况。
3. 7~8段适用于舒适-公路-铺装路面模式。

调节方法：旋转按钮，箭头指示端为所选择档位。

## 传动系统

车辆在越野路面，驾驶员操作不当会造成传动系统非正常损伤。

操作要求（陡坡、山区不平、泥泞路段）：

1. 车辆低速行驶时，保持稳定行驶，车速不要超过30km/h。
2. 切忌急加速，以避免传动系统非正常损伤。
3. 一旦车辆不能自行脱困，不要强行操作。请迅速求助外力协助脱困。

### ⚠ 注意

- 车辆行驶进入越野地带，切记应缓慢行驶，车速不要超过30km/h。
- 切忌突然加速，以防止车轮猛烈剧烈转动，造成空转打滑。
- 车辆脱困时，禁止猛加速。

下述会造成传动零件失效，切记避免：

1. 同时踩下制动踏板和加速踏板，猛抬制动踏板。
2. 前轮遇到较大障碍物，急于脱困而猛踩加速踏板。
3. 车轮腾空，猛踩加速踏板。
4. 转动方向盘至极限位置时，车辆一侧车轮处于受力状态，（例如：遇到台阶或凹坑），导致驱动半轴受力过大。

## 差速锁

### 差速锁简介

当一侧驱动轮出现打滑时，锁止差速锁可以确保另一侧驱动轮仍然能够获得足够的扭矩，使车辆仍保持有效的驱动力，提升越野和脱困能力。

### 电子差速锁

#### ⚠ 警告

- 禁止对车辆的动力系统和传动系统进行改装，以免损坏差速锁；
- 禁止在铺装路面使用差速锁；
- 差速锁仅用于车辆脱离困境时使用，脱困后应立即解除差速锁；
- 差速锁锁止后应小心控制车辆，禁止紧急转向，否则会严重影响车辆的行驶稳定性，增加发生事故的风险；
- 车辆非Ready状态下，不支持使用前后桥差速锁。

### 前桥电控差速锁操作说明\*





### 手动锁止



#### ⚠ 注意

以下条件必须全部满足，才能锁止差速锁：

- 车辆静置或车速小于5km/h；
- 左右轮转速差小于50rpm；
- 前桥差速锁未发生严重故障；
- 后桥差速锁已锁止或严重故障无法锁止，仅全地形模式下支持使用前桥差速锁；
- 驾驶员拨动前桥差速锁拨钮。

拨动拨钮  (1.8s以上)，仪表上和差速锁拨钮前的指示灯  显示为常亮状态时，表示前桥差速锁锁止成功，此时仪表会弹窗显示“前桥差速锁已锁止，脱困后立即解锁”。

### 手动解锁

前桥差速锁锁止后，再次短拨前桥差速锁拨钮  (0.5s~1.8s)，当仪表和差速锁拨钮前的指示灯  熄灭时，表示解锁成功。

#### ⚠ 注意

当车辆出现解锁困难时，可以左右轻打方向盘辅助车辆解锁。

### 拒绝锁止

长拨前桥差速锁拨钮  (1.8s以上)，若未满足锁止条件或差速锁无法顺利锁



## 驾驶指南

止，仪表上和差速锁拨钮前的指示灯快速闪烁，同时仪表会弹窗显示“未满足前桥差速锁锁止条件，请查阅车主指南！”。指示灯熄灭后，请调整车辆状态，保证满足锁止条件后再重新锁止。



### 警告

前桥差速锁锁止后，应尽量避免大角度转弯，否则可能会损坏车辆部件。



### 等待干预

长拨前桥差速锁拨钮（1.8s以上），当锁止条件全部满足，若差速锁无法顺利锁止，仪表上和差速锁拨钮前的指示灯快速闪烁，同时仪表弹窗显示“前桥差速锁锁止中，请轻点加速踏板并打方向”。

### 超速报警

前桥差速锁锁止后，车速在28km/h~40km/h，仪表上和差速锁拨钮前的指示灯会持续慢速闪烁，表示车速过高，同时仪表弹窗显示“正在使用前桥差速锁，请降低车速”。当车速降至26km/h以下时，仪表上和差速锁拨钮前的指示灯恢复至常亮状态，同时仪表再次弹窗显示“前桥差速锁已锁止！脱困后请立即解锁！”。

### 分离中

前桥差速锁锁止后，若再次短拨拨钮（0.5s~1.8s）或车速超过40km/h或后桥差速锁解锁时，仪表上和差速锁拨钮前的指示灯高频闪烁，表示前桥差

速锁正在解锁中，同时仪表弹窗显示“前桥差速锁分离中，请左右轻打方向盘”。

### 超速自动解锁

前桥差速锁锁止后，车速超过40km/h，前桥差速锁自动解锁，仪表上和差速锁拨钮前的指示灯熄灭，表示前桥差速锁解锁成功，同时清除前桥差速锁的锁止指令。

### 故障状态

当前桥差速锁出现故障后，仪表上和差速锁拨钮前的指示灯会持续快速闪烁，同时仪表弹窗显示“前桥差速锁异常，请到服务商处检查维修”。

### 联动解锁

前桥差速锁锁止后，如下情况会联动解锁，切换驾驶模式或后桥差速锁解锁。

## 后桥电控差速锁操作说明





### 手动锁止

#### ⚠ 注意

以下条件必须全部满足，才能锁止后桥差速锁：



- 车辆静置或车速小于5km/h；
- 左右轮转速差小于50rpm；
- 后桥差速锁未发生严重故障；
- 驾驶员拨动后桥差速锁拨钮。

启动车辆，长拨后桥差速锁拨钮 （1.8s以上），仪表上和差速锁拨钮前的指示灯  显示为常亮状态时，表示后桥差速锁锁止成功，此时仪表也会弹窗提示“后桥差速锁已锁止！脱困后请立即解锁！”。

#### ⚠ 注意

后桥差速锁锁止后，应避免大角度转弯，否则可能会损坏车辆部件。



### 手动解锁

后桥差速锁锁止后，再次短拨拨钮 （0.5s~1.8s），当仪表上和差速锁拨钮前的指示灯  熄灭时，表示解锁成功。



#### ⚠ 提示

当车辆出现解锁困难时，可以左右轻打方向盘辅助车辆解锁。

### 拒绝锁止

长拨后桥差速锁拨钮 （1.8s以上），当锁止条件未全部满足或锁止失败时，仪表上和差速锁拨钮前的指示灯  快速闪烁，同时仪表弹窗显示“未满足后桥差速锁锁止条件，请查阅车主指南！”。指示灯熄灭后，请调整车辆状态，保证满足锁止条件后再重新锁止。

### 等待干预

长拨后桥差速锁拨钮 （1.8s以上），当锁止条件全部满足，若差速锁无法顺利锁止，仪表上和差速锁拨钮前的指示灯  快速闪烁，同时仪表弹窗显示“后桥差速锁锁止中”，请轻点加速踏板并轻打方向。



### 超速报警

后桥差速锁锁止后，车速在28km/h~40km/h区间时，仪表上和差速锁拨钮前的指示灯  会持续慢速闪烁，表示车速过高，同时仪表弹窗显示“正在使用后桥差速锁，请降低车速！”；当车速降至26km/h以下时，仪表上和差速锁

## 驾驶指南

拨钮前的指示灯恢复至常亮状态，同时仪表再次弹窗显示“后桥差速锁已锁止！脱困后请立即解锁！”。

### 分离中

后桥差速锁锁止后，若再次短按拨钮 （0.5s~1.8s）或车速超过40km/h或差速锁故障时，仪表上和差速锁拨钮前的指示灯  高频闪烁，表示差速锁正在解锁中，同时仪表弹窗显示“后桥差速锁分离中，请左右轻打方向”。

### 超速自动解锁

后桥差速锁锁止后，若车速超过40km/h，后桥差速锁将会自动解锁。仪表上和差速锁拨钮前的指示灯  熄灭，表示后桥差速锁解锁成功。

### 故障状态

当后桥差速锁出现故障后，仪表上和差速锁拨钮前的指示灯  会持续快速闪烁，同时仪表弹窗显示“后桥差速锁异常，请到服务商处检查维修”。

### 联动锁止和解锁

全地形模式切换至岩石模式时，系统将控制后桥差速锁自动锁止。退出岩石模式时，后桥差速锁自动解锁。

## 蠕行模式功能

### 蠕行模式功能简介

#### 警告

- 蠕行模式功能仅为一种辅助系统，不能代替驾驶员对周围环境和路况的判断，更不能代替驾驶员对车辆进行驾驶。在任何情况下，驾驶员必须集中注意力谨慎驾驶，对车辆安全性负责。
- 不正确的使用蠕行模式功能可能导致车辆碰撞损坏。
- 若蠕行模式功能在仪表显示任何故障灯或故障提示信息，请不要使用该功能下陡坡。
- 长时间使用蠕行模式功能可能导致相关系统过热，当仪表提示“制动系统温度高，请谨慎使用蠕行功能”时，请停止使用该功能，待冷却后再使用。

## 使用方法



启动车辆后，推动蠕行模式开关，可开启蠕行模式功能。

蠕行功能打开需要具备的条件包括：

1. 车辆启动。
2. 驾驶员车门关闭。
3. 驾驶员安全带已系上。
4. 电子手刹处于释放状态。
5. 车辆处于N/D挡。
6. 车速 $\leq 20\text{km/h}$ 。
7. 坡度小于60%。
8. 驾驶模式切换为越野模式。

仪表上蠕行指示灯点亮为白色时，表示蠕行模式功能处于待命状态。

仪表上蠕行指示灯点亮为绿色时，表示蠕行模式功能处于工作状态。

车速调节：

设定蠕行模式功能车速，有以下三种方式：

- 通过方向盘上左侧的速度控制拨钮，每向上/下拨动一次，车速将增加/降低 $1\text{km/h}$ 。
- 踩下制动踏板将车辆速度降低至所需车速，蠕行模式功能将使车速设定在松开制动踏板时的车速。
- 踩下加速踏板将车辆速度升高至所需车速，蠕行模式功能将使车速设定在松开加速踏板时的车速。

功能关闭：

再次按下蠕行模式开关，可关闭蠕行模式功能，仪表上蠕行模式功能指示灯熄灭。

### 提示

蠕行模式功能是专为行驶在越野/颠簸/脱困等具有挑战性的路况时开发，可控制的车速范围为 $1\text{km/h} \sim 12\text{km/h}$ 。蠕行模式功能打开时，中控屏幕将显示车辆左侧、前方、右侧三个视角的影像，有助于驾驶员对车辆周围路况的观察。

## 制动系统

### 制动系统简介

车辆四个车轮均装有盘式制动器。助力器可帮助降低踩踏制动踏板所需的力度。

行车制动系统有两套制动管路。一条管路失效了，另外一条还能正常使车辆停止。然而必须比平时更用力踩下制动踏板。应尽快前往北京汽车授权经销商进行检修。

在车辆行驶时将脚放在制动踏板上，会使制动器轻微运作，并产生热量，从而降低制动器的效力并缩短制动器摩擦片的使用寿命，并会降低节油效率。制动灯一直亮起也会引起后方驾驶员的混乱。

下长坡时，持续使用制动器会使其积蓄热量，从而降低制动器的效力。此时，应让脚离开加速踏板，并降低车速。

驶过深水后，必须检查制动器。适度踩下制动器，看看感觉是否正常。若有异常，应频繁地轻踩制动器，直至其恢复正常为止。

制动操作包括感觉时间和反应时间。

首先，要决定是否踩制动踏板，这是感觉时间。然后必须抬脚并踩下制动踏板，这是反应时间。

平均反应时间约为四分之三秒。但这只是平均时间，可能一位驾驶员的反应时

间更短，但另一位驾驶员的反应时间会长达2s~3s，甚至更长。年龄、身体状况、警惕性、协调性和视力都会影响反应时间，酒精、药物和抑郁也会产生影响。即使反应时间约为四分之三秒，当车速为100km/h时，车辆也将前行20m，在紧急情况下，这个距离太长了。因此和其他车辆保持足够的车距非常重要。

当然，实际的制动距离会因路面（是公路还是沙土路）、路况（潮湿、干燥、结冰）、轮胎胎面、制动器状况、车辆重量和制动力大小的不同而大不相同。

避免在不必要时猛踩制动踏板。有些驾驶员开车过猛，如猛踩加速踏板后又猛踩制动踏板，而不是与车流保持同步，这是错误的做法。制动器在连续紧急制动之间来不及冷却，如果经常猛踩制动踏板，会加快制动器的磨损。如果与车流保持同步并保持一定的车距，将大大减少不必要的制动，这会改善制动效果并延长制动器寿命。

### 影响制动效果的因素

#### 1. 磨损

制动摩擦片的磨损在很大程度上取决于使用方式和行驶条件，尤其是对那些经常在城市交通和短途行驶或以运动方式驾驶的车辆。因此在维修保养规定的时间间隔之内，前往北京汽车授权经销商进行制动摩擦片厚度检查是十分必要的。

## 2. 潮湿或撒/洒盐

在某些行驶条件下，如在水中或大雨中行驶后，或在洗车后，由于潮湿或在冬天因低温使制动盘和摩擦片结冰，制动作用会发生延时滞后，必须先制动几下，干燥制动器。

在雨天及湿滑路面行车时，应控制车速，防止打滑；在遇到积水时，应低挡匀速通过。在经过积水较深的路段后，由于制动摩擦片和制动盘会被水浸湿，影响制动效果，要轻踩几下制动踏板，使制动零件保持干燥恢复性能。

在撒/洒盐的道路上行驶，如果较长时间没有制动，制动作用也会延时滞后，因此必须清除制动盘和摩擦片上的盐层。

## 3. 高原环境

由于高原地区山高坡长，制动器使用频率高、时间长且经常在强制动工况下连续工作，这些因素都会使制动效果变差。因此我们建议车辆在下坡时，切勿空挡滑行并避免频繁制动。尽量使车辆低速行驶，这样可以减轻车轮制动器的工作强度，降低制动器温度。

## 4. 冰雪天气

由于冰雪路面的摩擦系数低，在制动时，制动距离会大大延长，并且制动距离会随着车速的提高而加

大，所以在冰雪路面行驶时应特别注意控制车速、与前车或者侧向车辆保持较大的安全距离。

在冰雪路面行车禁止空挡滑行。

## 5. 表面锈迹

如果车辆长时间停放或者您很久没有使用制动系统，那么制动盘摩擦片可能出现锈迹，同时摩擦片可能出现污垢。我们建议您在车辆行驶前先进行几次制动以清洁制动盘片。

## 6. 制动系统故障

如果您发现制动距离突然变长或者制动踏板行程变长，则有可能是制动系统存在故障。在这种情况下，应立即驾车驶往最近的北京汽车授权经销商处检修。在驶往北京汽车授权经销商的路程中，请保持低速，调整您的驾驶风格，并在制动时对制动踏板施加更大的力量。

## 7. 制动器过热

在不需要制动时，切勿轻踩制动踏板而使制动器“滑转”，这会导致制动器过热、延长制动距离并增加磨损。

如果安装扰流板、车轮装饰板等，必须保证不影响流向制动器的空气流，否则制动器会过热。

## 驾驶指南

### 制动踏板

不要将厚地垫或其他异物放在制动踏板附近。这样会影响紧急情况下制动踏板的行程。应确保制动踏板在任何情况下都操作自如。

当不需制动时，不要将脚搁在制动踏板上。否则会使制动器温度升高，制动片过早磨损，甚至损坏制动器。

### 制动摩擦片

当制动摩擦片磨损到极限时，装有警告装置的盘式制动器会发出金属摩擦的尖叫声。如果听到这种声音，尽快前往北京汽车授权经销商更换新制动摩擦片。

更换新摩擦片后，在前200km的行驶中应尽可能避免紧急制动。

#### 警告

不要驾驶制动片已过度磨损的车辆，这会使车辆制动困难，并且可能导致意外事故。

### 制动系统状态及制动系统故障警告灯

当施加驻车制动或制动液液面低于规定水平时，制动警告灯会亮起。车辆行驶前，应完全解除驻车制动并确保制动警告灯熄灭。如果车辆行驶时，制动警告灯亮起，这意味着制动效能减弱。通过以下操作将车辆停放在安全的地方：

- 如果踩下制动踏板，制动效果减弱时，用更大的力踩下制动踏板。

### 电子驻车制动系统



手动施加电子驻车：

车辆处于静止状态，启动/停止按键位于“RUN”模式时，向上扳动电子驻车开关按键，即可施加电子驻车制动，防止溜车，此时组合仪表上红色驻车灯(P)亮起。

自动施加电子驻车：

车辆处于任意挡位状态，将启动/停止按键置于“OFF”模式时，车辆自动驻车，此时组合仪表上红色驻车灯(P)亮起。

手动解除电子驻车：

挡位处于非P挡时，启动/停止按键位于“RUN”模式时，踩下制动踏板，向下推压电子驻车开关按键<sup>(P)</sup>，即可释放电子驻车制动，此时组合仪表上红色驻车灯<sup>(P)</sup>熄灭。

 注意

- 若未踩下制动踏板，向下推压电子驻车开关，电子驻车不会释放。组合仪表显示屏提示“请踩制动踏板，以释放电子手刹”。为保证停车安全，在P挡情况下禁止释放驻车，此时如果需要解除驻车，需切出P挡后再踩下制动踏板并按下EPB开关来实现功能。
- 对自动挡车停稳后，应先施加电子驻车，然后再将换挡杆置于P挡位置。

 注意

- 驻车拉起后，EPB夹紧，如坡度超过40%，仪表文字会显示“当前坡度大，驻车有风险”。此提示仅为安全提示，不影响EPB功能。
- 如果两个或两个以上轮速传感器失效，启动/停止按键在“RUN”模式时，无法通过向上拉电子驻车开关实现驻车，组合仪表显示屏提示“如驻车，请车辆下电后长拉EPB开关”。当启动/停止按键在“OFF”状态时向上拉电子驻车开关3s实现驻车。
- 启动/停止按键在“OFF”状态时，如果电子驻车处于释放状态，可通过向上拉电子驻车开关3s实现驻车。
- 当组合仪表上黄色指示灯<sup>(P)</sup>点亮，表示电子驻车系统故障。请与北京汽车授权经销商联系进行车辆维修。

## 驾驶指南

自动解除电子驻车：

首先确保车门关闭且驾驶员系好安全带。驱动挡位下（即非P挡和N挡），踩下加速踏板，电子驻车自动解除。

### ⚠ 注意

- 一定要确保驾驶员安全带系上，否则电子驻车自动解除功能无法实现。
- 如驾驶员没有系上安全带，组合仪表显示屏提示“请系好驾驶员安全带，以释放电子手刹”。

## ABS制动防抱死系统

制动防抱死系统（ABS）可防止车辆制动时车轮抱死，这将保证车辆在制动时的可操纵性及方向稳定性。

ABS并非为缩短车辆的制动距离而设计。尤其在下列情况下，与没有装配ABS的车辆相比，您的车辆可能会需要更长的制动距离，请务必与前方行驶的车辆保持足够的安全距离：

- 在泥泞、砂砾或积雪路面上行驶时。
- 在装配轮胎防滑链的情况下行驶时。
- 在颠簸路面上行驶时。
- 在坑洼路面或不平路面上行驶时。

下列情况下，ABS可能无法有效工作：

- 超出轮胎抓地性能的极限（如在积雪路面上使用过度磨损的轮胎）时。

- 在湿滑路面上高速行驶时。

当ABS系统工作时，同时听到嗒嗒声响，此属正常现象。如果一个车轮的速度范围相对车速来说过低并有抱死的趋势，ABS就会减小对这个车轮上的制动压力。这时要继续保持制动踏板完全踏下，操纵车辆脱离危险。

在车辆停止或险情结束之前，千万不得松开制动踏板！也不能反复踩踏制动踏板，这将中止ABS的工作并可能增加制动距离。

如果路滑，即使轻踏制动踏板也会启用ABS，这样使得驾驶员可以通过制动来取得路面特性信息，然后调整自己的驾驶方式。

### ⚠ 警告

- 任何ABS刹车系统都不能违反物理原理。因此请养成良好的驾驶习惯，不要利用ABS系统优点开快车。
- 为了获得尽可能最短的刹车距离并且在干、湿的路面上改善轨迹稳定性，应该尽可能用力刹车，并且视需要进行应急回避操作。

## ABS系统警告灯

ABS集成了一套监控系统，用于实时检查所有的系统相关电器元件是否工作正常。

制动防抱死系统出故障时，ABS系统警告灯点亮。车辆自检时，在启动/停止按键位于“RUN”模式时，该灯会亮2s~3s，然后熄灭。一定要在车辆行驶前，确保该灯熄灭。

当ABS系统警告灯在行驶过程中点亮，这时不要紧急制动，否则车辆可能会产生不稳定行驶的危险。一定要柔和地踩下制动踏板，将车辆停靠在安全的地方。重启车辆并慢速行驶，然后检查是否在几分钟的行驶后警告灯熄灭。如果行驶过程中警告灯熄灭，说明没有问题。

如果警告灯没有熄灭，或者行驶中警告灯再度点亮。请尽快前往北京汽车授权经销商检修车辆。

### 警告

ABS系统发生故障后，制动系统将正常工作，并不受ABS功能部分丧失的影响，但制动距离将会相应变长。

## ABS系统日常维护

ABS系统由机电一体化部件组成，具有很高的工作可靠性，通常无须定期维护。注意以下几点有助于提高系统的性能，进一步降低系统的故障率：

- ABS的ECU由精密的电子零件构成，强烈的碰撞和敲击容易损坏电子零件，因此，尽量避免ECU受到碰撞。
- 不要让油污污染到ABS系统的电气接插件，尤其是金属端子，以免引起电气上的接触不良。
- 不要使车轮传感器沾染油污或其他杂物，尤其是在齿圈位置附近。
- 制动液含水量过高不仅会因水份汽化引起制动不良，而且可能会腐蚀制动系统，导致ABS性能下降，所以，应该定期更换制动液，一般至少两年更换一次。
- 当ABS警告灯出现以下情况时：

1. 持续点亮。
2. 行驶中长时间点亮。
3. 启动/停止按键由“OFF”状态转至“RUN”模式时，组合仪表上ABS报警灯一直不亮。  
必须及时检修。故障排除前使用制动系统，必须注意控制刹车强度，避免车轮抱死。

## 电子制动力分配系统

自动调节前、后轴制动力分配比例，提高制动效能（在一定程度上可以缩短制动距离），并配合ABS提高制动稳定性。

## ESC电子稳定系统

电子稳定系统（ESC）可有效降低车辆侧滑的危险。

在特殊情况下，可解除ESC功能，例如：

- 车辆装有防滑链行驶时。
- 车辆在深雪或松软路面上行驶时。
- 车辆陷于某处（例如陷在泥泞路段）需前后移动时。

如无上述情况，应打开ESC电子稳定系统。

利用电子稳定系统（ESC）可以提高在动态行驶极限状态下对车辆的控制，例如在加速和弯道行驶时。它可以在所有路面情况下降低车辆侧滑的危险，由此改善车辆的行驶稳定性。

在电子稳定系统中还集成了制动防抱死系统（ABS）、电子制动力分配系统（EBD）和牵引力控制系统（TCS）、坡道辅助功能（HHC）、刹车辅助功能（HBA）、陡坡缓降功能（HDC）、防侧翻功能（RMI）、自动驻车功能。

## ESC指示灯

启动/停止按键位于“RUN”模式时，组合仪表内ESC指示灯亮起，开始进行ESC系统自检，自检结束后指示灯熄灭。

在行驶过程中，如果ESC指示灯闪烁，则代表目前ESC系统正在工作。

如果在自检结束后ESC指示灯没有熄灭或在行驶过程中持续亮起，则表示ESC系统有故障，车辆应以低速驶至最近的北京汽车授权经销商进行检修。

## ESC关闭功能





按下ESC关闭按键后，中控屏弹出ALL ON、TCS OFF、VDC OFF、ALL OFF功能按键并组合仪表指示灯TCS OFF点亮指示灯，开启ALL OFF功能此时组合仪表指示灯亮起。

按下ESC关闭按键，即可开启ESC功能，此时组合仪表上的ESC OFF指示灯将熄灭。

再次按下ESC关闭按键，此时组合仪表上的TCS OFF  指示灯熄灭。

 **注意**

按下ESC关闭按键时间 > 10s或 < 3s，此次操作无效。

ESC关闭时指示灯  自行点亮，表示ESC系统处于部分功能状态，功能包括：ABS功能、EBD功能、TCS功能、坡道辅助功能、刹车辅助功能、陡坡缓降功能。当ESC系统工作时，ESC OFF指示灯  熄灭，ESC指示灯  闪烁。

 **警告**

电子稳定系统（ESC）对在行驶时的车辆的稳定控制有一定的限度，即使车辆带有电子稳定系统（ESC），您也应随时根据道路状况和交通情况调整自己的驾驶方式。这一点对于在光滑和潮湿路面上的行车特别重要。请勿由于此系统提高了行车安全性而冒险驾车，否则会有发生事故的危險！

## TCS牵引力控制系统

TCS牵引力控制系统可在加速时防止驱动轮打滑。

TCS牵引力控制系统是电子稳定系统（ESC）的一部分。在极为不利的道路状况下，只有使用TCS牵引力控制系

统才能使起步、加速和爬坡成为可能或更加容易。

TCS牵引力控制系统工作方式：

TCS牵引力控制系统会自动发挥作用，即无需驾驶员介入。它借助ABS的传感器来监测驱动轮的转速。如果车轮打滑，便会自动降低电机扭矩使驱动力符合道路状况，这在所有车速范围内都可以实现。

TCS牵引力控制系统与ABS制动防抱死系统联合工作。在ABS出现故障时，TCS也丧失其功能。

## HBA制动辅助功能

制动辅助系统用于优化制动力。制动辅助系统帮助提高制动力并由此缩短制动距离。当驾驶员极快地踩下制动踏板时，制动辅助系统便会自动把制动力调节到最大，直至ABS进行控制干预为止。必须一直踩住制动踏板直至完成所需要的制动。一旦松开制动踏板，制动辅助系统便自行关闭。

在ABS失效时，制动辅助系统也不可用。

## HHC坡道辅助功能

驾驶员系上安全带并关闭驾驶员侧车门后，在坡度大于4°时，无论是在上坡时停车再前行，或是在下坡时停车后倒车，坡道辅助功能系统随时自动进入工作，松开刹车，在约0.5s~2s内制动

## 驾驶指南

系统仍将提供强大的制动力，确保对车辆进行制动，防止车辆溜坡，让驾驶变得如履平地，不再有溜车的烦恼，极大提高了舒适性和操控安全性。

### HDC陡坡缓降功能

HDC陡坡缓降可以使车辆下坡时保持恒定车速行驶。

陡坡缓降功能是ESC系统的附加功能，包含舒适模式和越野模式，下坡时可以使用该功能。该功能可保持车速在8km/h~35km/h范围内。

陡坡缓降功能工作方式：



1. 按下HDC开关，开启陡坡缓降功能，此时仪表HDC灯点亮，表明HDC功能开启，处于待命状态；再次按下HDC开关可以关闭HDC功能；
2. 当HDC功能开启且车辆处于下坡状态，驾驶员没有进行制动操作或加速操作，且车辆行驶速度处于8km/h~35km/h时，陡坡缓降功能开始

工作，车辆可以保持在初始速度行驶。此时仪表绿色HDC灯会处于闪烁状态；

3. 当驾驶员通过加速踏板使车辆速度超过35km/h，HDC功能退出工作，处于待命状态；当车速超过60km/h后，HDC功能完全退出，此时仪表HDC灯熄灭，HDC功能处于关闭状态。
4. 当组合仪表上黄色HDC灯点亮，表示HDC功能失效。请尽快前往北京汽车授权经销商检修车辆。

### 自动驻车功能

自动驻车功能可以帮助驾驶员在坡道路段更舒适地起步。在松开制动踏板后，系统继续保持制动，使驾驶员有足够的时间去踩加速踏板起步，从而减少溜坡影响。

### 自动驻车功能开启



车辆启动时，驾驶员侧车门关闭，安全带系上，按下“自动驻车”开关，自动驻车功能开启，其开关指示灯亮起。

### 自动驻车功能激活

1. 启动车辆，关闭驾驶员侧车门，系好安全带，挡位在D挡，“自动驻车”功能开启后，踩下制动踏板至车速为零，自动驻车功能激活，组合仪表绿色指示灯 (A) 点亮；
2. 轻踩加速踏板，驻车自动解除，组合仪表绿色指示灯 (A) 熄灭；
3. 如超过3min未踩加速踏板，则切换为EPB模式，EPB红色驻车灯 (P) 点亮。

### 自动驻车功能关闭

按下“自动驻车”开关，自动驻车功能关闭，开关指示灯熄灭。

### 自动驻车功能强制退出

1. 解开安全带、打开驾驶员侧车门、车辆下电，自动驻车功能会自动退出。
2. 如果自动驻车功能已经激活，解开安全带、打开驾驶员侧车门、车辆下电，此时执行EPB电子驻车，组合仪表绿色指示灯 (A) 熄灭，电子驻车红色指示灯 (P) 亮起。

### ⚠ 注意

- 自动驻车会监测车辆状态，如果制动踏板释放后监测到制动压力不足，ESC会主动增压以使车辆保持静止。ESC主动增压会有噪音产生，这是ESC电机工作声音，属于正常情况；
- 当组合仪表显示屏上提示“自动驻车系统故障”，表示自动驻车功能失效。请尽快前往北京汽车授权经销商检修车辆。

### RMI防侧翻功能

当车辆行驶中车身侧倾度或车轮离地高度超过一定限值后启动，或驾驶员转动方向盘的幅度超过一定限度值，有可能引起车辆倾翻的时候，RMI防侧翻功能会通过制动车轮进行制动来降低倾翻风险。

### 制动模式智能选择

#### 系统简介

制动模式智能选择功能（IBC）可提供舒适、标准、运动三种制动模式，以满足不同驾驶习惯的制动风格需求。IBC系统在内部和全地形模式及车辆钥匙进行关联，实现指定模式的自动切换。

## 驾驶指南

### 警告

- 请在停车状态下切换制动模式，车辆行驶过程中不可切换制动模式，不正确的使用会导致撞车事故。

### 使用方法

#### 制动模式切换

通过中控屏点击车辆设置>驾驶，点击“舒适/标准/运动”进行切换，切换后该模式将进行记忆。

### 提示

- 不同的制动模式下，制动踏板行程不同且脚感不同，需驾驶员在安全道路上提前进行适应。
- 制动模式已和车辆的两把钥匙进行了关联，携带不同的钥匙上车制动模式会不同。

#### 制动模式重置

通过中控屏点击车辆设置>驾驶，点击“重置”进行重置，恢复出厂设置。

### 制动盘出水擦拭

制动盘出水擦拭功能（BDW）用于车辆在涉水后进行制动盘擦拭除水，提高制动效能和车辆行驶安全性。

### 提示

- 制动盘出水擦拭功能和全地形涉水模式关联，仅在进入涉水模式时工作。

## 泊车雷达\*

### 泊车雷达简介

泊车雷达系统是汽车在泊车或倒车时的安全辅助装置。它使用超声波检测本车与障碍物的大致距离，并通过中控屏进行显示，将结果（通过一种间歇的声音信号）通知驾驶员。泊车雷达系统仅是一种辅助工具，并不能代替您观察周围环境，您仍应对安全挪车和驻车操作负责。请确保没有人、动物或其他物体在挪车和驻车的范围内。



- ①前中传感器
- ②前角传感器
- ③前侧传感器
- ④后侧传感器
- ⑤后角传感器
- ⑥后中传感器

## 泊车雷达使用

当挂入R挡时，前、后方的泊车雷达系统开启。切换至D挡时仅前雷达开启，后雷达关闭。

### 传感器探测范围



A	约90cm
B	约150cm
C	约30cm

传感器的最大探测距离根据障碍物的大小而不同。对于较小的障碍物（如杆状物、交通标志），探测距离可能会小于表中最大距离。

### 报警提示

如果在探测范围内有障碍物，相关的报警指示条会亮起，并响起报警音。当距离越来越小时，报警音的间隔缩短；当间距小于30cm时，报警音会持续长鸣。显示屏仅显示障碍物位置对应的颜色段，其余不显示。当有多个障碍物

时，报警提示以最近距离的障碍物为准。

当报警音持续长鸣且显示屏提示红色色段时，驾驶员应立即刹停车辆，以免与障碍物发生碰撞、刮蹭现象。

报警区	目标等级		
	3 (绿色)	2 (黄色)	1 (红色)
前/后侧传感器 (cm)	-	-	≤30
前/后角传感器 (cm)	-	30~60	≤30
前中传感器 (cm)	60~90	30~60	≤30
后中传感器 (cm)	60~150	30~60	≤30

### 提示

以上距离信息只是近似值，仅供参考，请以实际情况为准。

### 前传感器

车速约小于15km/h时，前传感器才能工作，它检查车辆前部到与其成一定角度的障碍物的大概距离。

如果换挡杆位于P挡或泊车雷达系统开关关闭，则前传感器不能工作。

泊车雷达系统开关开启时，当车辆减速至小于12km/h时，前传感器自动恢复工作。

**⚠ 注意**

以下情况可能产生误报或不报警：

- 车辆喇叭声、发动机轰鸣声、车辆排气、轮胎充气等声音中存在接近超声波传感器收发频段的噪音，可能产生误报警。
- 在狭窄场所、崎岖路面、草地或上坡倒车时，系统可能探测到栏杆、树木或斜坡面，可能产生误报警。
- 车上装有或附近使用高频的无线电或天线时，可能产生误报警。
- 在雨雪天气中，传感器表面结冰或污浊时，可能产生不报警或误报警。
- 拖挂模式期间，后雷达自动关闭，不再发出报警音，全景界面不再显示后方雷达墙。
- 障碍为锥状物体、表面倾斜物体、墙角、车辆尾部等直角类物体时，可能产生不报警或误报警。
- 当超声波雷达受损、错位或被异物遮挡时，可能产生不报警或误报警。

**⚠ 注意**

无法探测到障碍物的情况：

- 超声波传感器在探测障碍物时存在盲区，无法检测到位于保险杠下、车下、离车太近或太远的物体。
- 泊车雷达系统无法探测到铁丝网、篱笆、柱子、绳索、购物车等细小无法反射有效声波的物体，松软的雪、棉、海绵等容易吸收超声波的物体，岩石、木块和路沿等低矮的物体，柱子、小树、自行车、角材、基石和瓦楞纸等形状特殊的物体。
- 无法探测到的悬空物体。
- 某些物品的表面不能反射传感器发出的超声波信号，导致不能探测到此类物品或身着此类服装的人。

其他重要注意事项：

- 请勿用水枪之类的高压水流直接喷洗传感器表面，也不要其他方式挤压或冲击传感器的表面，否则可能导致其故障。
- 泊车雷达系统传感器属精密部件，切勿私自拆装维修。因用户私自拆装维修所导致的损坏，本公司概不承担质量担保。

## 全景影像系统

### 全景影像系统简介

全景影像系统由1个控制器、4个摄像头组成，可实现车身周围360°范围内的2D及3D全景影像功能，支持2D、3D各个视角的切换以及障碍物或转向时自动触发功能。

#### 提示

- 全景影像只能在屏幕上显示二维图像，由于缺少空间深度，很难或根本不能通过全景影像识别路面上的突出物或凹坑。要始终注意观察车辆周围环境。
- 受全景系统分辨率限制，某些物体不能显示或不能清楚的显示，例如细隔离柱、格栅和树木等。
- 全景影像可能使物体在屏幕上的轮廓变形，依靠全景影像估算本车与障碍物（车辆、行人等）的距离会不准确，可能导致事故。
- 全景影像仍存在少量视野盲区。要始终注意观察汽车周围。
- 停车位宽度至少大于等于轨迹线延伸线宽度。
- 请在尾门已完全关闭、左右后视镜自然展开、左右前车门正常关闭的情况下使用全景影像系统。

#### 提示

在下列情况下，360°摄像头不起作用或功能受限：

- 车门开启。
- 后视镜折叠。
- 尾门未关闭。
- 大雨、大雪或大雾天。
- 夜间或光线很暗的地点。
- 摄像头暴露在强光下。
- 该区域处于荧光灯或LED照明灯照射下（中控屏显示屏会闪烁）。
- 冬天气驶入有暖气系统的车库且温度快速变化。
- 若安装摄像头的车辆部件损坏，请到北京汽车授权经销商检查摄像头的位置和标定。
- 全景摄像头安装在车辆舱体外部，易受脏污覆盖，如发现视频不清晰，建议用柔软的布手动擦拭镜头表面。
- 受限于摄像头的视野范围，若倒车前发现有儿童或物体从后置驻车摄像头视图突然消失，请下车检查该儿童或物体是否处于摄像头的盲区内，防止意外事故发生。
- 强光、逆光、积水反光、极端的光线反差。

 提示

- 摄像头被泥土、冰、雪等遮挡。高温、极寒等极端天气导致摄像头性能下降。
- 全景影像显示的障碍物可能会变形、不正确，甚至根本不显示障碍物。如前后保险杠下面、距离前后保险杠很近或距离外部后视镜很近的障碍物等不会被显示。
- 不在水平地面上的物体显示出来可能比实际距离远，如已驻车的保险杠、挂车的牵引杆或倾斜的柱子等。
- 环境亮度变化较大，不一致，比如斑驳的树影下、反光的地坪漆车位。
- 车位线不清晰或车位线与车位颜色对比不明显，比如地砖车位、车轮经过水面后留下的轮印。
- 非常规的车位，比如前后宽度不一致的梯形车位或停车楼的弧形车位。
- 车位旁存在圆形、方形柱子。
- 障碍物局部侵入或紧贴车位。
- 系统可能无法判断并排除有禁停标线、锥桶、限停牌、地锁的车位或者专用车位。

 提示

- 系统可能无法排除内有障碍物的车位，如行人、自行车、三轮车、低矮杂物、砖头等。



全景影像系统包含以下几个主要功能：

控制器将布置于车身四周的4个摄像头的影像进行无缝拼接合成一幅360°全景图，显示效果类似于从空中俯拍的影像，能360°呈现车身周围的影像。

在全景环视影像系统下，当点击全景小车四周的摄像头按钮，单视图区域可切换为对应视角的视图画面。

## 全景影像系统使用

### 全景影像开关



中控屏及副仪表开关按键中设有全景影像系统开关按钮，按下开关键可开启全景影像系统，在系统开启的情况下，再次按下开关键或通过中控屏点击全景影像界面中的退出按钮，可关闭全景影像系统。

360°全景影像功能在车速低于30km/h时处于激活状态，可通过中控屏或副仪表开关按键中的全景影像系统开关按钮进入。

### 开启/关闭全景影像方法

- 挡位切换至R挡，全景影像自动开启；退出R挡后，如无其他操作，5s后，全景影像自动关闭。
- 当车辆非R挡，且车速小于30km/h时，按下全景开关。
- 当车辆非R挡，且车速小于30km/h时，语音或按键可开启/关闭全景影像。

- 车辆处于N、D挡，车速低于12km/h，前雷达探测到障碍物可触发全景影像。前雷达触发全景画面后，无其他操作，当前雷达报警区域内没有障碍物持续5S时，关闭画面；语音或按键关闭。
- 当车速小于12km/h时，非R挡时，探测到障碍物可触发全景影像自动开启。
- 车速小于25km/h时，非R挡时，通过转向灯可触发全景影像自动开启，转向灯关闭后自动关闭。
- 车辆进入蠕行模式可开启全景影像，退出蠕行模式可关闭全景影像。
- 非R挡下，车速大于30km/h后自动关闭。
- 车辆进入岩石模式可开启全景影像。岩石模式触发全景画面后，无其他操作，退出岩石模式，关闭画面；
- 岩石模式下，车速超过30km/h、语音或按键可关闭全景。

#### 提示

全景影像在上电时正常工作，非上电时不能进入。

## 全景影像系统界面切换操作



系统启动时，非R挡时系统默认画面为前视图+全景，可通过挡位、转向灯或触屏操作切换至其他视图。

车辆处于R挡下，屏幕默认画面为2D后视视图+全景，该视图中，会集成动态（及静态）辅助线。转动方向盘时，辅助线将根据方向盘转角计算车辆行驶轨迹线以辅助驾驶员泊车。

### 全景影像设置

通过中控屏可对全景影像功能设置。

- 轨迹线显示：开启/关闭轨迹线。
- 透明底盘：开启/关闭透明底盘。
- 障碍物显示：开启/关闭障碍物显示。
- 智能开启：开启/关闭障碍物显示。
- 雷达自动开启：开启/关闭雷达自动开启。
- 车身透明：可设置不透明、半透明、全透明。

- 车身颜色：可设置皓月白、未来灰、墨玉黑、拉普蓝、丛林绿、海风蓝、环塔红、矿盐黄。
- 亮度调节：调节全景影像界面显示亮度。

## 自动泊车辅助\*

### 自动泊车辅助简介

自动泊车辅助系统(APA)\*使用4个高清环视摄像头和车辆周围12个超声波雷达传感器实时采集车身周围环境数据，对环境数据进行处理得出车辆当前位置及姿态、目标车位位置以及周围障碍物分布位置的环境参数，依据上述参数生成自动泊车策略，控制车辆自动进行前进、后退、转向、刹车等操作，在规定的操作次数和时间内将车辆泊入、泊出停车位。

自动泊车辅助系统支持车位类型包括：水平车位、垂直车位、斜车位。

 警告

- 该系统为泊车辅助系统，不能完全替代驾驶员，驾驶员在使用此功能时，仍应注意车辆周围环境，判断泊入、泊出车位安全性，在确保安全的前提下，进行泊车操作，在泊车过程中，注意控制车速，必要时需主动介入制动，避免出现不必要的损失。
- 本功能不能免除用户准确评估交通情况及责任。由于存在使用限制，并非在所有情况下系统均可自动做出适当反应。有发生事故的危險，需要用户观察交通情况并有效控制车辆。

 警告

- 该系统可能无法识别车辆周围的人员、动物和各种异常障碍物。
- 自动泊车过程中，可能发生泊车紧急制动，此时减速度大，由于惯性，制动时可导致乘员“前耸”的风险。
- 车辆只有遇到传感器持续识别出的障碍物，才会制动。无法识别出，例如细小、低矮或超出传感器探测范围的障碍物。若驾驶员未注意，可能会发生事故或物品损坏。
- 由于传感器无法识别路面是否有坑洞，因此切勿在较大坑洼路面使用该系统，以防止车辆出现碰撞或陷入风险。尤其禁止在路面存在高度差的一侧，比如悬崖边、高出邻近路面比如车行道、人行道一侧的停车场使用本系统，以防止使用过程中车辆发生坠落风险。
- 泊车系统工作时，受超声波雷达特性影响，可能造成泊车系统对障碍物识别效果下降、不识别或误识别，导致车辆损坏或人身伤害，具体注意事项见泊车雷达；摄像头同样存在一定局限性，可能影响泊车系统的正常工作，具体事项详见摄像头。

 警告

- 泊车系统（自动泊入\泊出、遥控泊入\泊出）不适用于存在类似下列障碍物的停车场景：

- 三轮或两轮非机动车。
- 下车体无连续实体形态的车辆（如大卡车、油罐车、挂车等）。
- 无实体形态或低矮的障碍物（如停车线地锁，石块等）。

- 泊车系统（自动泊入\泊出、遥控泊入\泊出）并非能够在任何场景下使用，以下场景尤其需要注意：

- 紧贴车位障碍物

当存在紧贴车位障碍物（如紧贴车位线或局部侵入车位的水泥柱），由于传感器的局限性，对于障碍物的距离判断有一定误差，需要用户提高注意力，当发现存在外后视镜剐蹭风险时及时控制车辆。

- 悬空障碍物

当存在悬空障碍物（如消防箱、车辆后备胎、货车车尾），由于传感器的局限性，无法测到障碍物，或探测效果不佳，存在剐蹭风险，不要选择此类车位泊车。

- 特殊形状障碍物

当存在特殊形状障碍物（如直角水泥柱、拖车钩、尖角障碍物：如消防门、异形障碍物：如购物车），由于传感器收到的障碍物返回信息较弱，可能存在不识别或识别较晚

 警告

情况，有碰撞剐蹭风险，保持注意力，准备随时控制车辆。

- 当泊车系统在机械系统或外界环境不满足的条件下运行时，会影响泊车车位效果或无法泊入车位，包括但不限于：

- 方向盘加装了较重的方向盘套，导致泊车控制过程中无法精准控制转向按照预期角度工作。

- 使用了非原尺寸轮胎。

- 轮胎胎压不足或不一致。

- 安装了雪地防滑链。

- 功能仅可在干燥、平整无坡度、无起伏、无凹凸的铺装路面上使用。

 注意

- 外部声源可能会对该系统造成干扰，导致系统传感器无法正确识别，导致系统误报不存在的障碍物。
- 该系统可能无法识别某些表面不反射探测信号的物体和穿此类衣服的人员。
- 该系统可能无法探测到车辆周围的障碍物（如高出地面较多的凸出物、悬挂物、平板车、卡车、低矮的花坛、台阶、路沿、低于地面的坑洼、裂缝、台阶等）。
- 在光照不充足或光照不均匀场景下，系统可能无法准确识别车位，如夜晚、阴影、地下车库等。
- 在地面不平整的地方（如杂草、碎石路面等）使用该功能，可能出现误识别导致误刹车。
- 避免传感器浸泡在液体中，以免损坏传感器。

 注意

系统可能无法识别如下特征的障碍物：

- 直径较细的障碍物，例如铁丝网篱笆等；
- 蓬松的障碍物，例如雪、草丛、灌木等；
- 表面存在棱角的障碍物，例如方形立柱、C型钢；
- 位置过低或过高的障碍物，例如低处的地锁、路沿，以及悬挂的水管、灭火器等。
- 雨雪、大雾等恶劣天气驾驶车辆或周围环境致使车辆振动会影响系统性能。
- 清洗车辆时，只能使用较小的水流短时间冲洗传感器表面，且至少保持10cm以上的距离。避免用高压清洗机或蒸清洗机对传感器进行清洁，以免损坏传感器。
- 在泊车入位前，请确认停车位空间内及车辆周边没有障碍物（如石头、细圆柱、细方柱、绳、挂车牵引杆等），系统可能无法探测此类型障碍物。
- 对于颜色相近的限位器和地锁，系统存在识别误差，会误把车位内的限位器识别成开启状态的地锁；当车位内有开启状态的地锁时，系统

## 驾驶指南

### ⚠ 注意

不会推送该车位，此时需用户确认车位情况。

### ⚠ 注意

- 请注意检测到车位的实际有效性，系统可能将入口、门道、交叉路口等识别为有效的停车位。
- 当运输的装载物伸出车辆时，请勿使用该系统。
- 系统可能将地面上轮胎印迹、路面边界线误识别为车位，此时需用户确认有效性。
- 系统是通过车轮周长进行计算并规划有效路径泊车入位的，当安装非原装尺寸的车轮、防滑链或备用车轮、胎压非标准时，系统可能无法正确工作，停车位的最终位置也可能存在偏差。
- 为确保安全，在车内使用泊车功能模式时，系统会要求主驾系好安全带并确认车门关闭，当车辆挡位处于自动挡模式方可激活。
- 处于行驶边缘的细杆类物体、狭小空间前后移动车辆、复杂路况（如近距离跟车、地下车库弯道、加塞等），低速自动紧急制动功能车辆自动泊车控制过程中，可能因探测识别不准，出现误刹车。

### ⚠ 注意

- 为了保证系统正常工作，摄像头表面必须保持清洁（无积雪、冰和污物覆盖）。
- 冰雪、积水、易滑路面可能导致制动距离增加，导致低速自动紧急制动功能在泊车过程中，无法避撞。
- 使用自动泊车辅助制动过程中出现异常噪音，属于正常现象，并非故障。泊车紧急制动时，可能无法对前方车辆急刹车做出有效反应。外部声源（如装有同类超声波传感器的车辆）可能会对低速自动紧急制动功能造成干扰，导致系统传感器可能无法正确反应。
- 使用自动泊辅助车时，系统对移动障碍物可能无法及时制动，如行人、电动车、自行车、机动车等。
- 可能出现无法有效判断用户意图（如用户紧急制动），导致泊车过程中误刹车。
- 不同光照条件、不同路面（坡度）、车辆不同载重、轮胎不同胎压会对制动距离产生影响，自动泊车和紧急制动效果可能不一致。
- 系统传感器存在探测盲区，当车辆周边障碍物进入车辆盲区后，系统无法进行制动操作，如车辆两侧、车辆前方或后方近距离范围等。

 注意

- 系统存在识别误差，当周边障碍物紧邻车位时，可能存在刮碰风险，不建议使用自动泊车辅助功能。
- 传感器存在识别误差，识别到的车位可能存在歪斜、错位等情况。
- 在环境复杂情况下，比如周边车辆不规范停车、周边车辆歪斜、周边车辆不在自车位框内、周边车辆侵占目标停车位等情况，易导致车辆刮碰和泊车失败，不建议使用自动泊车辅助功能。
- 系统无法识别到低矮的路沿，路边停车存在路沿时，系统设定的运动轨迹可能会碾压路沿，需驾驶员自行控制车辆。
- 窄巷、窄路、周边存在障碍物等车辆横向通过空间不足时，车辆会逼近周边墙、车辆或其他障碍物，系统会控制车辆反复移动，可能导致车辆刮碰、泊车失败等，不建议使用自动泊车辅助功能。
- 垂直车位宽度小于2.5m，平行车位长度小于5.6m（斜列车位尺寸参照垂直车位与平行车位）的狭窄车位，泊车系统释放车位不稳定，可能存在不释放车位的情况。若释放了此类狭窄车位，可能出现泊车失败、停车不居中、压线或剐蹭等

 注意

风险，不建议使用自动泊车辅助系统。

### 自动泊车辅助使用\*

#### 自动泊车辅助

在车辆启动后，车速小于25km/h时，在车机屏幕按下自动泊车辅助系统（APA）按钮后，根据中控屏提示进行操作。进入APA后，车辆静止可使用自动泊出、自选车位功能。

自动泊出系统通过环视摄像头和超声波雷达获取当前车位空间和周围障碍物的信息，实时处理信息后计算出车辆泊出路线并控制车辆转向、换挡、加速及制动，完成泊出。

 注意

- 该系统主要适用于具有标准且清晰车位线的车位，对于车位线磨损严重、地面反光强烈、被树或建筑物阴影覆盖的车位，以及拼色地砖车位等，识别率较低，不建议在类似场景下使用自动泊车辅助功能。
- 整车非READY状态、自动泊车控制器未检测到IG电、陡坡缓降功能开启、拖挂模式开启、工厂模式开启、越野模式开启后，将不支持自动泊车辅助系统功能。
- 寻找车位过程中车速大于25km/h时，自动泊车辅助功能会自动退出。
- 寻找车位过程中，车辆行驶方向与车位进入边框尽量平行，且搜索车位的横向距离保持在0.5m-1.5m内，避免角度过大会导致车位识别偏差，影响最终泊车效果。
- 寻找车位过程中，经过停车位时车辆距离侧边障碍物的距离范围至少在0.5-1.5m内。

自动泊车过程中，以下情况会导致自动泊车退出：

- 点击显示屏左上角退出按键。
- 泊车过程中用户干预方向盘、挡位、电子驻车开关状态。

- 泊车过程中系统暂停时间超过60s，或整个泊车过程时间超过3min。

自动泊车过程中，以下情况会导致自动泊车暂停：

- 安全带解开。
- 尾门打开。
- 车门开启。
- 泊车过程中遇到障碍物。

 提示

- 为确保安全，需用户随时准备通过刹车和方向盘控制车辆。
- 泊车过程中用户可通过刹车来控制车速。

## 遥控泊车辅助\*

### 遥控泊车辅助简介

本系统通过手机连接T模块的蓝牙进行控制，使用时请确保手机蓝牙已打开并与车辆连接成功。

本系统仅支持水平线车位和垂直线车位的遥控泊入功能。

### 手机APP遥控泊入

1. 选择泊入车位后，点击遥控泊入按钮。
2. 点击遥控泊车，显示屏跳转至遥控泊车界面。提示用户“请挂P挡后，打开手机APP连接蓝牙”。蓝牙连接成功后，提示用户携带钥匙下车，进行遥控泊车。
3. 用户打开手机蓝牙和“越野圈”APP。当手机蓝牙与车辆连接成功后，会自动跳转至遥控泊车界面。用户按照APP的提示操作并长按“开始泊车”按键后，激活手机遥控泊入功能。
4. 系统控制车辆泊入过程中，需用户实时监控泊车过程，确保在危险情况下可以及时终止泊车。
5. 当车辆泊入目标车位后，APP会提示用户“泊车完成”。系统会自动将车辆挂入P挡，拉起手刹。

### 暂停或终止遥控泊入

- 暂停泊车：松开APP中的泊车按键或打开任一车门或泊车路径遇到障碍物。
- 终止泊车：点击APP中的退出泊车按键，人为终止泊车，双闪报警灯不会自动关闭，需用户手动关闭。

### 手机APP遥控泊出

1. 通过手机APP远程启动车辆。
2. 选择遥控泊出。
3. 在可选择的方向中，选择泊出方向并确认。
4. 按照手机提示长按按键进行遥控泊出操作，直到泊出完成。

### 暂停或终止遥控泊出

- 暂停泊车：松开手机APP中的泊车按键、打开任一车门、泊车路径遇到障碍物。
- 终止泊车：点击APP中的退出泊车按键，人为终止泊车，双闪报警灯不会自动关闭，需用户手动关闭。

 注意

- 本系统为泊车辅助系统，不能免除用户准确评估交通情况及责任。由于存在使用限制，并非在所有情况下系统均可自动做出适当反应。若有发生事故的危險，需用户及时控制车辆。
- 系统的局限性：因车位识别、障碍物识别的原理和传感器完全等同APA，所以APA中所描述的局限性完全适用于本系统。
- 因本系统采用手机和车载蓝牙通信控制，理论有效传输距离约8m~10m。受设备及周围环境影响，实际传输距离可能会变短，甚至被迫中断，请用户实时关注蓝牙连接及车辆控制状态。
- 为保证驾驶员可以随时人为干预遥控泊车，请确保泊车过程中，车辆门锁处于解锁状态。
- 车位空间宽度小于2.8m的狭窄车位，可能导致泊车失败或停车不居中情况，不建议使用自动泊车辅助系统。

## 循迹倒车辅助\*

### 循迹倒车系统简介

循迹倒车功能，可在于一定车速下，自动记录、建立及储存最近一段行车轨迹。当启用循迹倒车功能后，系统控制车辆按照记录的行车轨迹，自动进行后退、转向、制动等操作，将车辆倒退至行车路径的起点位置。

 警告

本功能仅是一种倒车辅助工具，不能代替驾驶员对外界情况的判断，倒车过程中驾驶员务必实时观察周围情况及倒车提示信息，在出现特殊情况时需进行紧急控制等必要措施，以保证安全。

 提示

由于机械偏差、路面坑洼、轮胎胎压等因素影响，倒车路径会存在一定偏差，不能保证完全原路返回。

### 循迹倒车系统使用

循迹倒车功能开关在360°全景影像中。循迹倒车图标高亮，表示此功能可用。按下高亮状态下的循迹倒车图标，根据系统提示，松开制动踏板后，系统将控制车辆按照记录的行车轨迹倒退至起点位置。可记录的行车轨迹最大50m，在倒车过程中，如果遇到非固定障碍物且有碰撞风险的情况下，系统自

动执行紧急制动措施；当图标置灰则表示不可用。

车速低于30km/h，循迹倒车功能将在后台自动记忆行驶路径，用户也可以点击进入循迹倒车界面进行路径记忆，当车辆停止，用户点击循迹倒车开始按钮，系统将控制车辆按照沿原路径将车辆倒回上一次路径记忆起始点。



当循迹倒车开启后，以下情况会导致循迹倒车退出：

- 点击显示屏左上角返回按键。
- 循迹倒车过程中用户干预方向盘、加速踏板。
- 循迹倒车过程中系统暂停时间超过60s。

当循迹倒车开启后，以下情况会导致循迹倒车暂停：

- 安全带松开。
- 尾门打开。
- 车门开启。

- 循迹倒车过程中遇到障碍物。

当以下条件满足，系统将清除记忆路径：

1. 车速达到30km/h以上；
2. 行驶过程中，方向盘角度转动大于495°；
3. 用户自行倒车偏移原路径1m以上；
4. 车辆下电。

## 驾驶辅助简介

### 警告

- 驾驶辅助功能仅为辅助驾驶员驾驶而设计，并不是自动驾驶或无人驾驶，不能取代驾驶员的专注驾驶和准确判断。驾驶辅助系统无法完全应对在驾驶过程中因交通、路况、能见度、天气等环境变化可能出现的所有情况。驾驶员始终是驾驶车辆行为的完全责任人，承担安全驾驶的全部责任。
- 驾驶员应在使用驾驶辅助功能前认真阅读、理解相关协议和配套文件，详细了解、掌握使用驾驶辅助系统的相关知识(包括但不限于驾驶辅助系统使用向导、驾驶辅助系统通用限制和错误、各驾驶辅助系统功能的具体含义、适用范围和使用方法、注意事项等)，并在使用过程中严格遵守相关操作说明，否则可能会引发事故，甚至导致财产损毁、人身伤亡。因驾驶员未遵守本手册的操作而导致的财产损毁、人身伤亡等，本公司不承担责任。
- 驾驶员应遵守当地的法律法规要求合法使用驾驶辅助系统功能。本公司对用户的任何滥用、错误使用或未经授权修改驾驶辅助系统功能服务导致的违法行为不承担任何责任。

### 警告

- 请勿在车辆发生别蹭或碰撞(含轻微碰撞)后使用驾驶辅助系统功能，请立即前往北京汽车授权经销商检查车辆。
- 驾驶辅助系统运行过程中，驾驶员始终是车辆的唯一驾驶主体，驾驶员应始终手握方向盘，并保持警惕，应全程对车辆和系统运行情况、车辆外部环境和相关目标进行持续监测和必要响应，并在必要时立即通过本手册中规定的方式人工干预和控制车辆行驶，确保行车安全，否则可能会引发事故，甚至导致财产损毁、人身伤亡。

驾驶辅助系统可以主动监控车辆周围路况，实现辅助驾驶。

### 驾驶辅助系统传感器位置



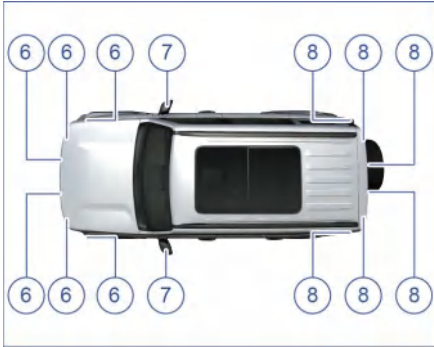

1. 全景前视摄像头
2. 前角毫米波雷达\*
3. 前摄像头
4. 后角毫米波雷达\*
5. 全景后视摄像头
6. 前泊车辅助传感器及自动泊车传感器\*
7. 全景左右视摄像头
8. 后泊车辅助传感器及自动泊车传感器\*

**⚠ 注意**

- 如果需要更换前挡风玻璃或保险杠，请将车辆送到北京汽车授权经销商。这样能确保妥善处理、安装摄像头、毫米波雷达。否则，会导致驾驶辅助的部分功能发生故障。
- 为确保驾驶辅助系统各种组件提供尽可能精确的信息，应保持这些组件的清洁、无遮挡、无损坏。偶尔可以用蘸有温水的软布擦拭部件及部位外侧的保险杠、前风窗玻璃，除去上面的污垢、冰雪。
- 请勿使用腐蚀性或研磨性清洁剂。
- 请勿使用尖锐或磨蚀性物品清洁摄像头镜头，以免划伤或损坏其表面。
- 请勿使用高压清洗器。

 注意

毫米波雷达使用特别注意事项：

根据《汽车雷达无线电磁管理暂行规定》，为保护工作在同频段的射电天文业务，在射电天文台址周边范围内，禁止启用76Hz~79Hz频段的汽车雷达。具体地点及禁用范围如下：

- 位于青海省海西蒙古族藏族自治州德令哈市蓄集乡泽令沟小野马滩的射电天文台，与汽车雷达之间的干扰保护距离为26km。
- 位于上海市松江区九江公路1703号、上海市松江区佘山镇以及北京密云区不老屯镇的射电天文台，与汽车雷达之间的干扰保护距离为3km。
- 位于新疆维吾尔自治区乌鲁木齐市乌鲁木齐县甘沟乡的射电天文台，与汽车雷达之间的干扰保护距离为5km。
- 位于新疆维吾尔自治区昌吉回族自治州奇台县石河子村的射电天文台，与汽车雷达之间的干扰保护距离为15km。
- 位于云南普洱市景东彝族自治县哀牢山自然保护区杜鹃湖的射电天文台，与汽车雷达之间的干扰保护距离为10km。

### 传感器清洁维护

驾驶员应确保所有雷达和摄像头都是洁净的，且前挡风玻璃清洁，无结霜或起雾。雷达或摄像头表面有脏污、遮挡物或附着物，或前挡风玻璃脏污、结霜或起雾时，可能会影响驾驶辅助系统的功能或性能。

当系统检测到雷达或摄像头遮挡或脏污时，仪表盘或中控屏消息中心可能会显示对应的文字提示，驾驶员可相应进行清洁维护。必要时，请联系北京汽车授权经销商。

雷达或摄像头表面有脏污、遮挡物或附着物的常见场景和处理建议如下：

- 雷达或摄像头窗口表面粘附灰尘、泥点(含泥沙水渍)或鸟类粪便等污渍建议用流动清水或车窗专用清洗剂，冲洗至脏污粘着物软化或脱落后，再用干燥光学擦拭布、棉布、绒布将表面水渍擦拭干净至窗口表面无明显污渍遗留。
- 雷达或摄像头窗口表面结冰或结霜。渍建议用流动清水或车窗专用清洗剂，冲洗至脏污粘着物软化或脱落后，再用干燥光学擦拭布、棉布、绒布将表面水渍擦拭干净至窗口表面无明显污渍遗留。
- 雷达或摄像头窗口表面产生自然凝露。

建议用干光学擦拭布、棉布、绒布表面凝露擦拭干净至窗口表面无明显水渍遗留。

- (毫米波雷达特有)车辆行驶在单边高架桥、隧道、沙漠、草原或雪地等光线较差或易遮挡场景下应将车辆尽快驶离当前场景，并行驶15 min左右，遮挡故障会自动消除，无需进一步处理。

### 传感器限制和错误

雷达和摄像头存在(但不限于)以下限制:

- 雷达和摄像头存在检测盲区。  
雷达和摄像头可能漏检，如只识别到部分或完全没识别到某些车辆、人、动物或其他障碍物。
- 雷达和摄像头可能误检，如错误地识别物体的距离或者速度，或在无物体时错误地检出物体。  
许多因素都会影响雷达或摄像头的检测性能，从而导致其漏检或误检。请仔细阅读驾驶辅助系统通用限制与错误。

### ⚠ 注意

- 如果安装雷达、摄像头等驾驶辅助系统传感器的区域发生损伤或碰撞，导致传感器偏移或损坏，驾驶辅助系统可能不可用。此时，请联系北京汽车授权经销商，妥善检查处理。
- 更换雷达、摄像头等驾驶辅助系统传感器后，应及时进行驾驶辅助系统校准。未成功进行驾驶辅助系统校准可能会影响驾驶辅助系统正常工作。  
毫米波雷达分别安装在前后保险杠内，因此，为避免影响毫米波雷达性能，请保持保险杠清洁，切勿私自对保险杠进行喷漆、加装包围、安装金属或合金(含电镀工艺)装饰件等操作。如需喷漆，请前往北京汽车授权经销商。  
违反上述操作会影响您的安全驾驶，可能会引发事故，甚至导致财产损失、人身伤亡。

### 自适应巡航辅助系统

自适应巡航辅助控制系统(ACC)的功能是在传统定速巡航的基础上，采用前摄像头探测前方车辆，主动控制本车行驶速度，以达到自动跟车巡航的目的。

利用自适应巡航辅助控制系统，您可以使您的车辆在车速为0km/h~150km/h

## 驾驶指南

的范围内与前方车辆进行跟车巡航，并在30km/h ~ 150km/h的范围内进行定速巡航，也可以设定您的车辆与前车的时距。

### 警告

- ACC不是一个安全系统、障碍物探测器或者碰撞警告系统，而是一个舒适性系统，驾驶员必须一直保持对车辆的控制并且对车辆负有全部责任。
- 牵引挂车会降低ACC系统的动态性能。
- ACC功能可以辅助驾驶员，但是不能代替驾驶员进行驾驶。即使ACC系统处在激活状态，驾驶员也必须谨慎驾驶并且需要遵守交通规则。
- ACC系统适合在高速公路和路况良好的道路上使用，不适用于复杂城市道路或者山路上使用。

### 警告

- ACC系统在跟停前方目标后的90s内，会随着目标的移动而自动控制车辆行驶，此时驾驶员应实时观察车辆周围，确保没有可能导致碰撞的障碍物或其他交通参与者。
- ACC系统在摄像头遮挡或故障时，会造成一定程度的性能下降。
- 由于实时交通、道路、天气、眩光、夜晚等行驶环境复杂，摄像头不能确保在各种条件下都能正确探测。在恶劣情况下请关闭ACC功能并谨慎驾驶。
- 驾驶员需依据前方车流量，当前天气状况（如雨、雪等），来调整跟车距离，对ACC系统进行合理设置。驾驶员需实时监控车辆，并保证车辆安全性。
- 切勿在极端天气（如大雾、雨、雪、冰雹等）、路面湿滑、陡坡或弯道上使用ACC系统。
- 在某些情况下（前车的相对速度过大、过快换道或安全距离过小等），系统没有足够的时间来降低相对速度。在这种情况下驾驶员需做出适当反应。
- 考虑安全因素，当ESC功能没有开启时ACC系统不能被激活。

 警告

- ACC系统最大能施加车辆制动能力约40%的制动力，ACC系统开启后，如果与前车距离过近，则会触发控制车辆请求报警，同时组合仪表发出连续报警，驾驶员必须立即控制车辆，采取避让措施，避免发生危险。
- ACC系统无法在每种情况下都发出声音或者图像警告。与前车保持车距是驾驶员应有的责任。驾驶员应视环境情况保持适当的车距。
- 在ACC系统工作时，如果驾驶员踩踏加速踏板，车辆将被驾驶员控制车辆。ACC系统的车距控制功能将会被抑制。
- ACC系统仅对本车道前方向向行驶的车辆起作用，对迎面、横向穿过、静止或缓慢移动的车辆不起作用，对行人、动物和道路上的其他物体不起作用。
- 如果前方目标为异型车（如部分平板式、栏板式、仓栅式、罐式货车等），可能引起车距控制性能下降或引起不必要的制动，请驾驶员谨慎驾驶。
- 如果开启ACC系统的车辆与相邻车道上的车辆距离过小（或者是相邻车道上的车辆太靠近ACC车辆的车道，或是本车和目标车在弯道行

 警告

- 驶），有可能发生ACC系统对该车辆作出反应并制动。
- 在非铺装路面或土路上行驶时切勿使用ACC系统。
- 如果前车突然制动（紧急停车），会导致ACC系统无法作出反应或对前车的反应过慢，从而导致制动过晚的风险。在这种情况下，驾驶员不会收到控制车辆请求。
- ACC系统受制于摄像头的局限性，系统可能在不必要的情况下进行制动，或者在必要的情况下不进行制动，因此若遇到需要立即制动的情况，驾驶员有责任主动采取制动措施。
- 仪表界面在主题切换过程中，不能显示ACC系统状态及相关提示报警信息，请保持对车辆及路况的观察，必要时需及时控制车辆。
- 阳光强烈或驾驶员佩戴太阳镜时，可能很难看到仪表上的信息。开启车窗、高速行驶或车载娱乐系统声音过大时，可能很难听到仪表发出的提示声音。驾驶员需时刻关注车辆行驶状态路况信息，及时控制车辆。
- 自适应巡航系统激活时，仪表显示前车及相邻车道车辆情况，可能与

**警告**

实际情况存在差异，您必须保持对车辆及真实道路的实时观察，并保持安全行车负全责。

- 当出现前方静止目标车辆时，ACC跟停的车速应小于80km/h。

**探测问题**

系统在以下情况可能无法探测到目标车辆或探测时间较晚：

1. 弯道行驶

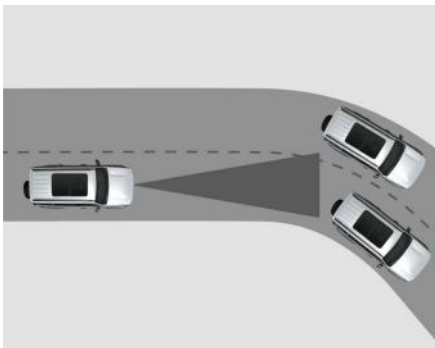

车辆行驶过弯道时系统可能探测不到本车道前方车辆，或探测到相邻车道的车辆。

2. 前方狭窄车辆

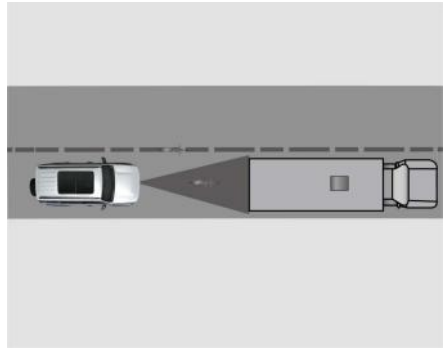

系统可能无法探测摩托车、自行车等狭窄车辆。

3. 坡道

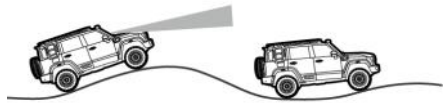

车辆进入坡道时，系统可能无法探测到前方车辆。

#### 4. 装有特殊装载物/设备的车辆

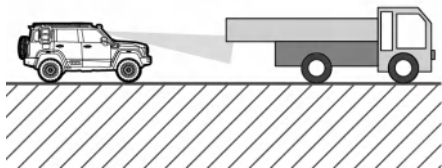

系统无法探测到前方车辆上装载的超出其车身侧面、后端、车顶的物品或附件。如果前方车辆装有上述特殊物品或附件，当超越此类车辆时，驾驶员应保持警觉，必要时应采取紧急措施并暂时关闭ACC功能。

#### 5. 前方静止的车辆

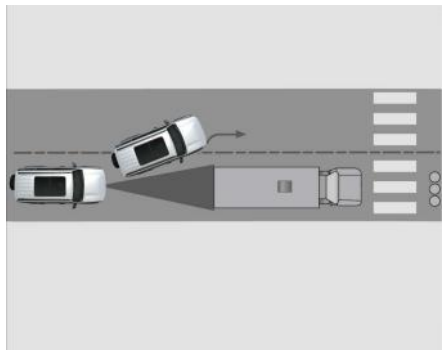

系统无法可靠识别前方静止车辆。

#### 6. 驶经隧道

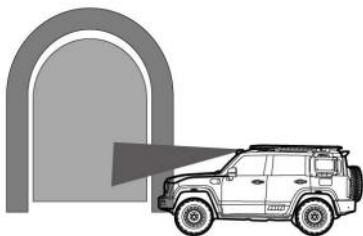

车辆在隧道内行驶时，摄像头不能正常工作，请谨慎驾驶。

#### 7. 其他车辆变换车道

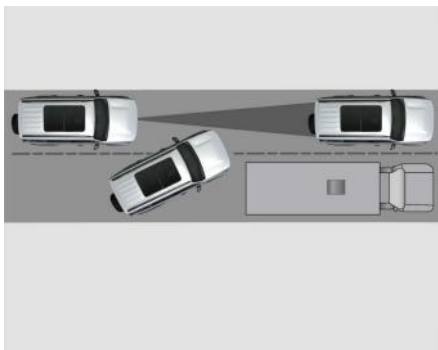

相邻车道里的车辆并入您所在车道时，如该车未进入车前探测范围，系统可能探测不到该车，从而导致ACC反应滞后。

**提示**

在ACC工作过程中，系统制动可能会发出声音。这种现象是正常的，您可以放心使用。

**注意**

- ACC系统在运行过程中会在不需要制动时，或者您未打算制动时引起车辆制动。这可能是因为检测到相邻车道（特别是在弯道上）有车辆或物体等情况所导致。
- ACC功能不能覆盖全部驾驶场景和交通、天气及道路情况。即使ACC处在激活状态，驾驶员也必须谨慎驾驶并且需要遵守交通规则，驾驶员必须一直保持对车辆的控制并且对车辆负有全部责任。
- ACC在检测到可能出现危险状况（如目标丢失、前车急刹车等），提示“请驾驶员控制车辆”，如果检测到目标异常丢失，会短暂维持不加速，出现以上情况驾驶员需要及时控制车辆。



**开启/关闭自适应巡航辅助**

通过中控屏点击车辆设置>驾驶辅助>智能巡航，可开启/关闭智能巡航辅助功能。

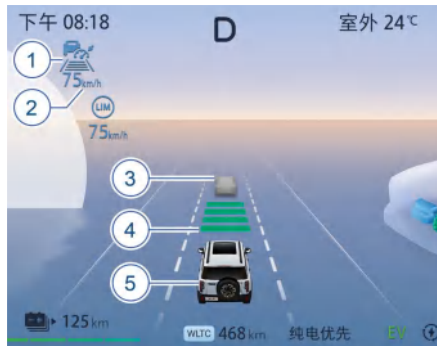
开启界面：



①ACC指示灯

待机状态时，ACC待机指示灯（白色）点亮；ACC激活后，ACC工作指示灯（蓝色）点亮。

②设置巡航车速

③识别到前车，ACC激活时前车高亮显示

④识别到的前车距离（跟车设置时距，分四挡）

⑤本车

## 激活ACC



在ACC开启状态，且系统满足激活条件，非首次激活可通过向上拨动巡航功能RES+键，首次激活仅可通过向上拨动主开关和向下拨动SET-键激活ACC。

此时若当前车速 $\geq 30\text{km/h}$ ，则将当前车速设置为目标车速；若当前车速 $\leq 30\text{km/h}$ ，则将 $30\text{km/h}$ 设置为目标车速。此时组合仪表中的蓝色自适应巡航辅助指示灯亮起，自适应巡航辅助功能激活。

### 提示

开启自适应巡航辅助功能后，必须同时满足以下条件，自适应巡航辅助才能正常工作：

- 中控屏中智能巡航打开。
- 挡位在D挡。
- 车辆处于READY状态。
- 未施加电子驻车制动。
- 制动踏板未踩下。
- 未关闭ESC及TCS开关。
- 车辆稳定行驶，EPB系统未介入。
- 未因为频繁制动而造成制动器温度过高。
- 主驾车门及发前舱盖已关闭。
- 驾驶员安全带未解开。
- $0 \leq \text{自车车速} \leq 150\text{km/h}$ 。
- 自动泊车未激活。
- 四个车轮胎压正常。
- 驾驶模式在舒适、运动或经济模式。
- 陡坡缓降功能关闭。
- 未处于拖挂模式下。

## 取消ACC



在ACC激活状态，向下拨动ACC开关，会取消ACC，此时ACC未完全关闭，向上拨动ACC开关，向上拨动RES+，或向下拨动SET-按键可以重新激活。

### ⚠ 提示

ACC激活状态，方向盘向下拨动ACC开关，可退出ACC。

### ⚠ 提示

出现以下情况，将自动退出ACC：

- 跟车停止超过3min。
- 跟停后车辆后溜。
- 驾驶员持续踩踏加速踏板加速超过15min。
- ABS、ESC等激活。
- 其他激活条件不满足。

## 提高/降低目标车速



开启ACC后，向上拨动巡航功能RES+键，巡航车速以5km/h幅度进行增加，第一次向上拨动巡航功能RES+键，先将目标车速增加至最靠近5的倍数（比如43km/h会到45km/h）；向上长按巡航功能RES+键，目标车速以5km/h/s幅度进行增加。仪表实时显示更新的目标车速信息。

开启ACC后，向下拨动巡航功能SET-键，目标车速以5km/h幅度进行减小，第一次向下拨动巡航功能SET-键，先将目标车速减小至最靠近5的倍数（比如43km/h会到40km/h）；向下长按巡航功能SET-键，目标车速以5km/h/s幅度进行减小。仪表实时显示更新的目标车速信息。

## 跟车时距调节



在ACC激活状态，向上拨动跟车距离调节键减小车间时距，向下拨动跟车距离调节键增加车间时距。车间时距设置有4个挡位。

## 恢复ACC



ACC退出后，向上拨动巡航功能RES+键，将按照之前设置的目标车速重新激活ACC。

## 车辆跟停/起步

ACC系统可以控制车辆在正常行驶工况下，跟随前车停止，若停车时间在90s内，本车可自动跟随前车起步。

若车辆停止时间在3min以内，需要驾驶员踩下加速踏板或向下拨动ACC开关重新激活ACC。

若车辆停止时间在3min以上，ACC系统将会进入待机状态，电子驻车制动功能开启。

## 使用ACC系统过程中主动提速/减速

ACC处于激活状态时，踩下加速踏板，车辆持续加速，达到所需车速后，松开加速踏板即可，若车速大于150km/h或持续踩加速踏板时间超过15min，系统将进入待机状态，需重新激活ACC。

ACC处于激活状态时，踩下制动踏板，车辆持续减速，ACC系统会自动进入待机状态，松开制动踏板之后，需重新激活ACC。

### 提示

驾驶员踩加速踏板主动提速时，车辆将被驾驶员控制，ACC车距控制功能将不会激活。

## 故障处理

系统检测到发生故障时，仪表上巡航状态指示灯变成黄色，此时功能受限。

前摄像头被遮挡：

前摄像头处前挡风玻璃表面，如清洁后该故障仍长时间不能自动消除，请前往北京汽车授权经销商进行处理。

## 驾驶指南

系统检测到发生故障时，仪表上巡航状态指示灯变成黄色。此时功能受限。

出现故障，并且故障提醒较长时间不能自动消除，重新启动车辆后故障依然存在，请前往北京汽车授权经销商进行检修。

以下情况请务必前往北京汽车授权经销商对ACC系统进行专业校准：

- 拆卸或重新安装前摄像头、前挡风玻璃。
- 外力等导致前摄像头固定不稳或位置异常。
- ACC性能下降（如探测到目标的距离异常缩短或经常错误识别旁边车道的车辆等）。
- 预警辅助制动系统功能异常（如经常错误报警或制动等）。

### 智能巡航辅助系统

使用IACC前，请您仔细阅读并熟知本章全部内容。

智能巡航辅助系统(IACC)在0~150km/h范围内为驾驶员提供车辆的纵向和横向辅助。

纵向辅助由自适应巡航控制系统ACC实现，控制车辆在车速0~150km/h范围内，与前方车辆进行跟车巡航，并在30~150km/h范围内，进行定速巡航，也可以设定车辆与前车的时距。

IACC工作速度范围0km/h~130km/h，当车道两侧存在清晰的车道线时，IACC进行转向辅助控制使自车保持在车道中央行驶。在0~60km/h范围内，若车道两侧车道线不可见，自车可跟随正前方移动车辆进行小幅度的横向移动。仪表车速大于等于135km/h，IACC横向控制退出。

#### 警告

- 智能巡航辅助系统无法覆盖全部驾驶场景和交通、天气及道路情况，即使系统处于激活状态，驾驶员也必须谨慎驾驶并且需要遵守交通规则，驾驶员必须一直保持对车辆的控制并且对车辆负有全部责任。
- 智能巡航辅助系统为驾驶辅助类功能，受限退出情况较多，因此驾驶员应时刻手握方向盘，不允许驾驶员脱手驾驶。
- 智能巡航辅助系统不属于避撞系统，如遇紧急情况，驾驶员应及时介入。

 警告

- 当开启ACC或ICA功能时，如果驾驶员频繁控制加速踏板，造成和前车的距离较小，可能干扰辅助驾驶的正常控车，导致因制动距离不足而发生碰撞的可能。
- 当开启ACC或ICA功能，如果前方是异型车，可能会造成漏识别，如果系统识别到前方车辆异常消失，自车短暂维持不加速，并报出控制车辆提醒，针对这种场景，驾驶员要及时准备控制车辆。

 注意

IACC系统可能会错误地探测车道线或探测不到车道线，也可能错误地探测前方目标或探测不到前方目标。在以下情况下系统虽然开启，但是可能不会起作用：

- 摄像头视野不佳，如雨、雪、雾等恶劣天气；
- 挡风玻璃起雾、脏污或摄像头前方被遮挡；
- 摄像头温度过高；
- 由于太阳光直射、对向来车、路面积水引起的摄像头炫目、自眩目情况；
- 环境亮度突然变化，如进出隧道；
- 系统发现驾驶员持续一段时间没有操作方向盘；
- 车道线残损、不清晰、不可见，或者车道线与道路颜色不易区分，或者车道线被污垢、积雪等覆盖；
- 车道数量突然增多或者减少；
- 道路两侧隔离带或其他物体在车道线上留下了阴影；
- 车辆行驶的左右两侧车道标线超过两条；
- 短时间内变换标线，如匝道、高速公路出口；
- 行驶在过小曲率半径的弯道上；

## 驾驶指南

### ⚠ 注意

- 车道宽度过宽或过窄；
- 车辆变道；
- ABS和ESC激活；
- 车辆横摆角速率过高；
- 系统工作时驾驶员介入；
- 自动泊车辅助系统激活；
- 踩下制动踏板。

### ⚠ 提示

- IACC系统的纵向控制要基于ACC，局限性工况需要参考ACC内容。
- 在IACC工作过程中，系统制动可能会发出声音。这种现象是正常的，您可以放心使用。

### ⚠ 注意

系统在运行过程中会在不需要制动时，或者您未打算制动时引起车辆制动。这可能是由于检测到相邻车道（特别是在弯道上）有车辆或物体等情况所导致。

### ⚠ 注意

在以下情况下，不建议使用IACC功能：

- 车道线磨损、缺失；
- 车道线标示不清晰，如交叉或汇合等；
- 能见度低、天气环境恶劣，如背光、日落、雨、雪、雾、湿滑、积水路面；
- 车道附近存在边缘，如路缘、接缝处、阴影或障碍物；
- 在未铺装道路上激烈驾驶车辆；
- 在城区、路口、建筑工地等复杂交通环境行驶，在山路、起伏路、高速公路进出口等情况下；
- 强磁环境将干扰电动助力转向系统(EPS)的响应，切勿将具有强磁特性的物件靠近EPS。车辆长时间处于强磁环境内时（如电厂等有高压电磁辐射的场所），请留意车辆EPS转向辅助性能，存在异常时请勿使用IACC，并立即前往北京汽车授权经销商进行检修；
- 在车辆连接挂车情况下。

**注意**

在以下情况下，IACC系统的控制功能或性能可能无法保证：

- 车辆超载；
- 车辆胎压过高或过低，但并不一定达到报警状态时；
- 路面颠簸不平；
- 有强烈的侧向风；
- 急转弯或狭窄道路；
- 车辆操控相关的零部件为非原厂配件或进行过改装。



### 开启/关闭智能巡航辅助

通过中控屏点击车辆设置 > 驾驶辅助 > 智能巡航，可开启/关闭智能巡航辅助功能。

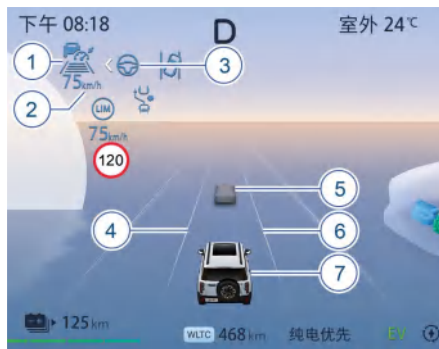
### 显示界面



#### ①ACC指示灯

待机状态时，ACC待机指示灯（白色） 点亮；ACC激活后，ACC工作指示灯（蓝色） 点亮。

#### ②设置巡航车速

③表示IACC状态，当纵向控制和横向控制均激活时，指示灯蓝色点亮，待机时显示白色。

④车道线，当车道线可见，IACC沿车道线居中行驶

⑤识别到前车，ACC激活时前车高亮显示

⑥识别到的前车距离（跟车设置时距，分四挡）

#### ⑦本车

### 激活IACC



在集成式智能巡航开启状态，且系统满足激活条件，首先通过向上快速拨动两次巡航辅助开关激活IACC，此时若当前车速 $\geq 30\text{km/h}$ ，则将当前车速设置为目标车速；若当前车速 $\leq 30\text{km/h}$ ，则将 $30\text{km/h}$ 设置为目标车速。组合仪表中的蓝色ACC指示灯、蓝色横向控制指示灯亮起，IACC功能激活。

## 恢复IACC



IACC降级至ACC后，激活条件满足后会自动重新激活IACC；IACC退出后，需向上拨动两次巡航辅助开关激活IACC。

### 控制车辆

当IACC检测到驾驶员双手脱离方向盘时，系统将发出提示“请手握方向盘”。若驾驶员未及时响应，系统将发出控制车辆请求。

发出控制车辆请求的同时，IACC横向控制将会退出。驾驶员收到控制车辆请求后，应立即手握方向盘，切莫慌张或者猛打方向。用户控制方向盘后，向上快速拨动两次巡航辅助开关可重新自动激活横向辅助功能。

IACC系统的行车制动能力较为有限，当系统需要驾驶员介入制动时，仪表也会显示“请驾驶员控制车辆”。

## 智能限速

车辆处于自适应巡航或交通拥堵辅助与集成式巡航状态下，智能限速系统接收交通标识识别功能提供的限速值，并结合驾驶员设定的巡航车速，对本车巡航车速进行限制：

- 如交通标识识别功能提供的限速值低于驾驶员设定的巡航车速，智能限速系统将控制车辆按照交通标识识别功能提供的限速值进行巡航；
- 如交通标识识别功能提供的限速值高于驾驶员设定的巡航车速，车辆按照驾驶员设定的巡航车速进行巡航；
- 如交通标识识别功能提供的限速值低于40km/h或高于120km/h，车辆按照驾驶员设定的巡航车速进行巡航。

### 开启/关闭智能限速

通过中控屏点击车辆设置  > 驾驶辅助 > 智能巡航，可开启/关闭智能限速功能。

### 取消智能限速

- 通过拨动巡航拨杆RES+，可取消本次智能限速。
- ACC退出，本次智能限速即退出。

智能限速系统可提高行车安全性与舒适性，降低因超速引起的交通违章风险。车辆处于智能限速状态下，驾驶员主动踩加速踏板，本次智能限速退出。

智能限速系统可能因为天气原因、弯道、限速标志被遮挡等原因失效。请勿过度依靠智能限速系统控制巡航速度。请驾驶员务必随时根据道路状况和适用的车速控制车辆。

以下情况时不宜使用智能限速功能：

- 能见度差（如雨、雪、雾、扬尘等天气）；
- 强光（如受直射的阳光或迎面而来的车辆前照灯灯光干扰等）；
- 污泥、冰雪等造成损坏或遮挡摄像头、雷达；
- 安装在车辆上的物体（如自行车架）造成干扰或阻碍；
- 将过多车漆或胶粘制品（如胶带、贴纸和橡胶涂料等）涂抹或粘贴到车辆上造成阻碍；
- 道路狭窄或蜿蜒曲折；
- 保险杠损坏或雷达未校准；
- 前挡风玻璃损坏或摄像头未校准；
- 其他产生同频干扰的设备造成影响；
- 温度过高（如摄像头长时间在日光照射下温度过高）或过低。

**⚠ 注意**

以上示例并未尽述影响智能限速功能正常工作的所有情况。

## 速度限值提醒系统

速度限值提醒系统(SLA)利用摄像头探测行驶道路上或道路旁的限速标志，并在仪表上显示，帮助驾驶员观察道路限速标志。



**⚠ 注意**

- SLA是一项驾驶辅助功能，无法适用于所有驾驶情况，您必须保持对车辆的控制，谨慎驾驶并对保持安全且合法的车速负全责。如果使用第三方应用程序导航，SLA将无法从导航单元读取速度信息。

## 开启/关闭限速标志识别

通过中控屏点击车辆设置  > 驾驶辅助 > 交通标志 > 超速报警，可开启/关闭速度限值提醒功能，设置超速报警偏差。

车辆驶过限速标志后，仪表将在一段行驶距离内显示限速信息。车辆驶过取消限速标志后，仪表将显示取消限速信息（不显示具体值）。若取消标志和下一

## 驾驶指南

路段的限速值同时出现，则直接显示限速值。

### ⚠ 注意

SLA探测性能受天气、照明度、道路标志的位置限制等影响。

以下情况SLA探测将受限：

- 倾斜/损坏的标志。
- 弯道上的标志。
- 被完全/部分遮挡或放置不当的标志。
- 被冰雪或较厚的灰尘覆盖的标志。
- 超出摄像头视野的标志。
- 雨/雪/雾等视野不佳的环境。
- 夜间照明不足。
- 车辆逆光行驶。

### ⚠ 警告

上述举例未尽述影响SLA正常运作的全部情形，许多原因可能导致SLA无法发出报警，切勿完全依靠SLA系统驾驶车辆。应根据交通和道路情况，始终在安全车速范围内行驶。

### ⚠ 提示

挡风玻璃维修不当可能导致摄像头位置变化，从而影响SLA的功能，因此，维修作业必须由北京汽车授权经销商进行。

## 智慧躲闪

车辆处于交通拥堵辅助或集成式巡航状态下时，车速在高于60km/h和低于130km/h区间内时，智慧躲闪功能方可触发。

以车道保持功能为基础辅助，识别货车及超长车辆，当车辆即将超越相邻车道大型车辆时，通过控制电子助力转向（EPS）系统为驾驶员提供转向辅助，控制车辆在车道内向远离大型车辆方向躲闪，并且在超过大型车辆后自行回至车道中心。

### 开启/关闭智慧躲闪

通过中控屏点击车辆设置  > 驾驶辅助 > 智能巡航，可开启/关闭智慧躲闪功能。

- 智慧躲闪在近距离弯道半径小于750m时无法激活。
- 智慧躲闪在另一侧近距离存在其他车辆时无法激活。
- 智慧躲闪在自车车速低于目标车时无法激活。

### ⚠ 注意

智慧躲闪只对宽度大于2.2m的大型货车作用，在超过小型货车时可能不会作用。

 提示

以下情况时不宜使用智慧躲闪功能：

- 能见度差（如雨、雪、雾、扬尘等天气）；
- 强光（如受直射的阳光或迎面而来的车辆前照灯灯光干扰等）；
- 安装在车辆上的物体（如自行车架）造成干扰或阻碍；
- 将过多车漆或胶粘制品（如胶带、贴纸和橡胶涂料等）涂抹或粘贴到车辆上造成阻碍；
- 道路狭窄或蜿蜒曲折；
- 保险杠损坏或雷达未校准；
- 前挡风玻璃损坏或摄像头未校准；
- 其他产生同频干扰的设备造成影响；
- 温度过高（如摄像头长时间在日光照射下温度过高）或过低。
- 角雷达遮挡故障触发和解除：在污泥、鸟粪、冰雪、较大雨水、沙尘或其他遮挡物完全覆盖在角雷达罩或前后保险杠相应区域的蒙皮表面，或行驶在沙漠、戈壁、雪原、草原、隧道、涉水、雾霾、沙尘暴、烟幕等空旷或特殊环境下，当自车速度 $\geq 15\text{km/h}$ ，持续行驶5min后，此时角雷达可能报遮挡故障，仪表可能会点亮前角或后角雷达故障指示灯，提示用户前向辅助

 提示

或侧后辅助功能丧失，行车注意安全。在角雷达罩或前后保险杠相应区域蒙皮表面的污泥、鸟粪、冰雪、较大雨水、沙尘或其他遮挡物被清除掉，或驶离沙漠、戈壁、雪原、草原、隧道、涉水、雾霾、沙尘暴、烟幕等空旷或特殊环境后，当自车速度 $\geq 0.5\text{km/h}$ ，持续行驶30s没有检测到遮挡物或出现新的目标物后，角雷达遮挡故障自动解除，仪表将会熄灭前角或后角雷达故障指示灯，前向辅助或侧后辅助功能自动恢复。

 注意

以上示例并未尽述影响智慧躲闪功能正常工作的所有情况。

## 车道辅助系统

### 车道偏离预警系统

车道偏离预警系统(LDW)通过摄像头检测车道线，当检测到车辆偏离本车道且驾驶员没有变道意图时，系统发出视觉及声音报警，警示驾驶员车辆正在偏离本车道，请谨慎驾驶。

**⚠ 注意**



- 该功能仅起辅助警示作用，不可替代驾驶员的控制。
- 当提示系统故障时，请联系北京汽车授权经销商进行检查。
- 道路施工、路面积水、路面裂痕或标线不清晰时，该功能会出现误报及漏报，请驾驶员谨慎驾驶。
- 当摄像头被雨雪，泥浆，冰雪等遮盖时，该功能会出现误报及漏报，请驾驶员谨慎驾驶并保持摄像头区域清洁。
- 当处于夜晚，雨雪，雾，阴影等环境中，该功能会出现误报及漏报，请驾驶员谨慎驾驶。

- ABS或ESC功能激活。
- 中控屏设置中关闭车道偏离预警开关。
- 两侧车道线均不可见，车道过宽或过窄。

**⚠ 提示**

当车辆处在逆光、炫光等环境状态下时，车道偏离预警功能可能会短时退出，或者出现误报、漏报，一段时间后系统会自动恢复，请驾驶员谨慎驾驶。

### 开启/关闭车道偏离预警

通过中控屏点击车辆设置 > 驾驶辅助 > 车道辅助，可开启/关闭车道偏离预警功能，对其报警方式，报警灵敏度进行选择。当系统开启时，组合仪表车道偏离预警工作指示灯 点亮。

车辆已启动，LDW开关处于开启状态，且车速大于60km/h时，LDW功能激活。

当车道偏离预警激活后，满足以下任一条件即可退出：

- 车速小于55km/h或车速大于130km/h。

### 显示界面



车道线识别及系统界面显示状态如下：

- 未识别车道线时，车道线不显示。
- 识别车道线且车辆未偏离时，车道线为白色。
- 识别车道线且车辆偏离时，车道线为红色。

### LDW灵敏度

LDW灵敏度分为两级：低、高。

LDW高灵敏触发抑制条件：

- 车辆偏离方向开启了转向指示灯。
- ESC或ABS介入。
- 快速连续跨越车道线。
- 骑线行驶。
- 车道线合并。

低灵敏度抑制条件：

- 所有高灵敏度抑制条件。
- 急转向（转角速率过大）。
- 猛踩加速踏板。

### 车道保持辅助系统

车道保持辅助系统(LKA)通过摄像头检测车道线，当检测到车辆即将偏离本车道且驾驶员没有变道意图时，系统通过施加转向干预，辅助驾驶员将车辆保持在车道内行驶。

#### ⚠ 注意

- 该功能仅起辅助作用，不可替代驾驶员的控制。使用该功能时，驾驶员应时刻集中注意力，手握方向盘，随时准备进行转向修正或控制车辆，否则可能会造成人员或财产损失。
- 当摄像头被雨雪，泥浆，冰雪等遮盖时，该功能不作用，请驾驶员谨慎驾驶并保持摄像头区域清洁。

#### ⚠ 注意

- 当处于夜晚，雨雪，雾，阴影等环境中，该功能会出现误作用或不作用，请驾驶员谨慎驾驶。
- 道路施工、路面积水、路面裂痕或标线不清晰等原因导致摄像头不能检测到前方车道线时，该功能不作用，请驾驶员谨慎驾驶。
- 当遇到车道增加、车道合并的情况，该功能会出现误作用或不作用，请驾驶员谨慎驾驶。
- 当遇到路口、交通拥堵等复杂工况，该功能会出现误作用或不作用，请驾驶员谨慎驾驶。
- 当提示系统故障时，请联系北京汽车授权经销商进行检查。
- 当车辆胎压过高或过低，但未达到报警状态时，可能会引起LKA的功能不可用或性能下降。
- 车辆操控相关的零部件为非原厂配件或进行过改装时，可能会引起LKA的功能不可用或性能下降。

开启/关闭车道保持辅助系统

通过中控屏点击车辆设置  > 驾驶辅助 > 车道辅助，可开启/关闭车道保持辅助系统功能，对其报警方式，报警灵敏度进行选择。当系统开启时，组合仪表车道保持辅助系统工作指示灯点亮。

## 驾驶指南

车辆已启动，LKA处于开启状态，且车速大于60km/h时，LKA功能激活。

显示界面



车道线识别及系统界面显示状态如下：

- 未识别车道线时，车道线不显示。
- 识别车道线且车辆未偏离时，车道线为白色。
- 识别车道线且车辆偏离时，车道线为红色。
- 识别车道线且转向干预作用时，车道线为蓝色。

当LKA激活后，满足以下任一条件即可退出：

- 车速小于55km/h或车速大于130km/h。
- ABS或ESC功能激活。
- 中控屏设置中关闭车道保持辅助开关。
- 两侧车道线均不可见，或车道过宽/过窄。

### 提示

当车辆处在逆光、炫光等环境状态下时，道路偏离辅助功能可能会短时退出，或者出现误报、漏报，一段时间后系统会自动恢复，请驾驶员谨慎驾驶。

### LKA灵敏度

LKA灵敏度分为两级：低、高。

在高灵敏度下，抑制报警的条件较少，在低灵敏度下，抑制报警的条件较多。

LKA高灵敏度触发抑制条件：

- 车辆偏离方向开启了转向指示灯。
- ESC或ABS介入。
- 快速连续跨越车道线。
- 骑线行驶。
- 车道线合并。
- 强力制动。
- 拖挂模式开启。

低灵敏度抑制条件：

- 所有高灵敏度抑制条件。
- 急转向（转角速率过大）。
- 猛踩加速踏板。

## 紧急车道保持

当车辆无意识的偏离车道或变道时，紧急车道保持系统监测到自车与邻近车道对向来车或同向后方接近的车辆或者道路边沿存在碰撞风险时，系统通过施加转向干预，降低碰撞风险。此功能可以增强驾驶的安全性。

### 警告

- 该功能仅起辅助作用，不可替代驾驶员的控制。
- 使用该功能时，驾驶员应时刻集中注意力，手握方向盘，随时准备进行转向修正或控制车辆，否则可能会造成人员伤亡或财产损失。
- 当摄像头或雷达被雨雪、泥浆、冰雪等遮盖时，该功能不作用，请驾驶员谨慎驾驶并保持摄像头及雷达区域清洁。
- 道路施工、路面积水、路面裂痕或标线不清晰等原因导致摄像头不能检测到前方车道线或路沿时，该功能不作用，请驾驶员谨慎驾驶。
- 当处于夜晚、雨雪、雾、阴影、逆光、眩光等环境中，该功能会出现误作用或不作用，请驾驶员谨慎驾驶。

### 警告

- 当遇到车道增加、车道合并的情况，该功能会出现误作用或不作用，请驾驶员谨慎驾驶。
- 当遇到路口、交通拥堵等复杂工况，该功能会出现误作用或不作用，请驾驶员谨慎驾驶。
- 对于摩托车、自行车等较小的目标，功能可能出现无法正常工作或不作用，请驾驶员谨慎驾驶。
- 对于静止的目标，功能可能出现无法正常工作或不作用，请驾驶员谨慎驾驶。
- 当前车辆过于接近前车行驶，阻碍摄像头探测时，功能可能出现无法正常工作或不作用，请驾驶员谨慎驾驶。
- 当后车过于接近自车行驶，阻碍传感器探测时，功能可能出现无法正常工作或不作用，请驾驶员谨慎驾驶。
- 当提示系统故障时，请联系北京汽车授权经销商进行检查。

### 开启和关闭

通过中控屏点击车辆设置  > 驾驶辅助 > 车道辅助。可开启/关闭紧急车道保持功能。

车辆已启动，紧急车道保持功能处于开启状态，且车速大于60km/h时，紧急车道保持功能可激活。

 **注意**

满足以下条件，紧急车道保持功能被抑制，抑制条件消失后，功能可自动恢复：

- 车速小于60km/h或车速大于130km/h；
- ABS或ESP功能激活；
- 未检测到相关侧路沿或车道线；
- 车道过宽或过窄；
- 快速连续跨越车道线；
- 骑线行驶；
- 车道线合并；
- 强力制动；
- 车道曲率过大；
- 驾驶员主动转向；
- 拖挂模式开启。

 **注意**

若组合仪表提示紧急车道保持功能受限，同时后角雷达故障灯点亮，则可能因为后保下部的两个边角探测毫米波雷达污损，请对其进行清洁，如果行驶一段时间后仍存在以上现象，请前往北京汽车授权经销商进行修理。

## 交叉路口辅助\*

在车辆低速（10km/h < 车速 ≤ 30km/h）前进过程中，交叉路口辅助系统通过安装在车辆前部两个角雷达探测自车侧前方有横向穿行的机动车辆、三轮车、二轮车、行人等移动的目标，并存在碰撞的风险。交叉路口辅助系统通过组合仪表显示报警文字及图标，目标侧外后视镜的报警灯闪烁，并通过声音报警提示驾驶员立即采取纠正措施。

### 开启/关闭交叉路口辅助

通过中控屏点击车辆设置  > 驾驶辅助 > 前向辅助 > 前方横向交通辅助，可开启/关闭交叉路口辅助功能。

 提示

下列情况交叉路口辅助系统功能受限制：

- 角雷达遮挡故障触发和解除：在污泥、鸟粪、冰雪、较大雨水、沙尘或其他遮挡物完全覆盖在角雷达罩或前后保险杠相应区域的蒙皮表面，或行驶在沙漠、戈壁、雪原、草原、隧道、涉水、雾霾、沙尘暴、烟幕等空旷或特殊环境下，当自车速度 $\geq 15\text{km/h}$ ，持续行驶5min后，此时角雷达可能报遮挡故障，仪表可能会点亮前角或后角雷达故障指示灯，提示用户前向辅助或侧后辅助功能丧失，行车注意安全。在角雷达罩或前后保险杠相应区域蒙皮表面的污泥、鸟粪、冰雪、较大雨水、沙尘或其他遮挡物被清除掉，或驶离沙漠、戈壁、雪原、草原、隧道、涉水、雾霾、沙尘暴、烟幕等空旷或特殊环境后，当自车速度 $\geq 0.5\text{km/h}$ ，持续行驶30s没有检测到遮挡物或出现新的目标物后，角雷达遮挡故障自动解除，仪表将会熄灭前角或后角雷达故障指示灯，前向辅助或侧后辅助功能自动恢复。
- 道路蜿蜒曲折。
- 前进车速高于 $32\text{km/h}$ ，或目标速度高于 $60\text{km/h}$ 。

 提示

- 有体积更大的车辆停在本车前方遮挡雷达探测区域。
- 前保险杠变形、损坏或雷达未校准。
- 其他产生同频干扰的设备造成影响。
- 路况和天气状况可能会对雷达检测区域造成不利影响，请前行过程中务必观察车辆周边情况。
- 交叉路口辅助功能可能会在不存在碰撞风险时发出警告，请保持警觉，时刻关注交通状态，以便预测是否需要采取措施。
- 交叉路口辅助功能不能透过其他车辆或障碍物探测到其后的物体。
- 交叉路口辅助功能仅能通过报警提示碰撞风险，不能避免碰撞事故，驾驶员应时刻留意车辆周围环境。
- 当侧前方目标运动过快或过慢时，交叉路口辅助功能可能无法及时发出报警。
- 交叉路口辅助功能故障时，组合仪表上前角雷达故障指示灯点亮，同时中控屏显示屏“交叉路口辅助”开关不可用。

 提示

- 自动泊车辅助（APA）或手机遥控泊车（RPA）功能开启后，在满足交叉路口辅助触发条件时，可能会触发交叉路口辅助功能。
- 在本车前方如存在台阶、矮墙、低矮稀疏绿化隔离带、停车杆、护栏、石墩以及其他低矮或间隔放置的隔离物体时，若角雷达能够探测到前方较大的运动目标，可能会触发交叉路口辅助功能。

### 前方横向穿行制动\*

在车辆起步（ $0\text{km/h} < \text{车速} \leq 10\text{km/h}$ ）前进过程中，前方横向穿行制动系统通过安装在车辆前部两个角雷达探测自车侧前方有横向穿行的机动车辆、三轮车、二轮车、行人快速接近本车，并存在碰撞的风险。前方横向穿行制动系统通过组合仪表显示报警文字及图标，并通过声音报警提示驾驶员立即采取纠正措施。若驾驶员没有进一步控制车辆的动作，前方横向穿行制动系统会控制车辆进行制动，同时点亮整车制动灯和危险警告灯，警示周边车辆和行人，减少碰撞损失。

### 开启/关闭前方横向穿行制动

通过中控屏点击车辆设置  > 驾驶辅助 > 前向辅助 > 前方横向交通辅助，可开启/关闭前方横向穿行制动功能。

 提示

下列情况前方横向穿行制动系统功能受限制：

- 角雷达遮挡故障触发和解除：在污泥、鸟粪、冰雪、较大雨水、沙尘或其他遮挡物完全覆盖在角雷达罩或前后保险杠相应区域的蒙皮表面，或行驶在沙漠、戈壁、雪原、草原、隧道、涉水、雾霾、沙尘暴、烟幕等空旷或特殊环境下，当自车速度  $\geq 15\text{km/h}$ ，持续行驶 5min 后，此时角雷达可能报遮挡故障，仪表可能会点亮前角或后角雷达故障指示灯，提示用户前向辅助或侧后辅助功能丧失，行车注意安全。在角雷达罩或前后保险杠相应区域蒙皮表面的污泥、鸟粪、冰雪、较大雨水、沙尘或其他遮挡物被清除掉，或驶离沙漠、戈壁、雪原、草原、隧道、涉水、雾霾、沙尘暴、烟幕等空旷或特殊环境后，当自车速度  $\geq 0.5\text{km/h}$ ，持续行驶 30s 没有检测到遮挡物或出现新的目标物后，角雷达遮挡故障自动解除，仪表将会熄灭前角或后角雷达故障指示灯，前向辅助或侧后辅助功能自动恢复。
- 道路蜿蜒曲折。
- 前进车速高于  $12\text{km/h}$ ，或目标速度高于  $60\text{km/h}$ 。

 提示

- 有体积更大的车辆停在本车前方遮挡雷达探测区域。
- 前保险杠变形、损坏或雷达未校准。
- 其他产生同频干扰的设备造成影响。
- 路况和天气状况可能会对雷达检测区域造成不利影响，请前行过程中务必观察车辆周边情况。
- 前方横向穿行制动系统可能会在不存在碰撞风险时紧急制动，请保持警觉，时刻关注交通状态，以便预测是否需要采取措施。
- 前方横向穿行制动系统不能透过其他车辆或障碍物探测到其后的物体。
- 前方横向穿行制动系统仅能减少碰撞损失，不能完全避免碰撞事故，驾驶员应时刻留意车辆周围环境。
- 当侧前方目标运动过快或过慢时，前方横向穿行制动系统可能无法及时制动。
- 前方横向穿行制动功能故障时，组合仪表上前角雷达故障指示灯点亮，同时中控屏显示屏“前方横向穿行制动”开关不可用。

 提示

- 自动泊车辅助（APA）或手机遥控泊车（RPA）功能开启后，在满足前方横向穿行制动触发条件时，可能会触发前方横向穿行制动功能。
- 在本车前方如存在台阶、矮墙、低矮稀疏绿化隔离带、停车杆、护栏、石墩以及其他低矮或间隔放置的隔离物体时，若角雷达能够探测到前方较大的运动目标，可能会触发前方横向穿行制动功能。

### 前方横向穿行预警\*

在车辆起步（0km/h < 车速 ≤ 10km/h）前进过程中，前方横向穿行预警系统通过安装在车辆前部两个角雷达探测自车侧前方有横向穿行的机动车辆、三轮车、二轮车、行人快速接近本车，并存在碰撞的风险。前方横向穿行预警系统通过组合仪表显示报警文字及图标，目标侧外后视镜的报警灯闪烁，并通过声音报警提示驾驶员立即采取纠正措施。

#### 开启/关闭前方横向穿行预警

通过中控屏点击车辆设置  > 驾驶辅助 > 前向辅助 > 前方横向交通辅助，可开启/关闭前方横向穿行预警功能。

 提示

下列情况前方横向穿行预警系统功能受限制：

- 角雷达遮挡故障触发和解除：在污泥、鸟粪、冰雪、较大雨水、沙尘或其他遮挡物完全覆盖在角雷达罩或前后保险杠相应区域的蒙皮表面，或行驶在沙漠、戈壁、雪原、草原、隧道、涉水、雾霾、沙尘暴、烟幕等空旷或特殊环境下，当自车速度 $\geq 15\text{km/h}$ ，持续行驶5min后，此时角雷达可能报遮挡故障，仪表可能会点亮前角或后角雷达故障指示灯，提示用户前向辅助或侧后辅助功能丧失，行车注意安全。在角雷达罩或前后保险杠相应区域蒙皮表面的污泥、鸟粪、冰雪、较大雨水、沙尘或其他遮挡物被清除掉，或驶离沙漠、戈壁、雪原、草原、隧道、涉水、雾霾、沙尘暴、烟幕等空旷或特殊环境后，当自车速度 $\geq 0.5\text{km/h}$ ，持续行驶30s没有检测到遮挡物或出现新的目标物后，角雷达遮挡故障自动解除，仪表将会熄灭前角或后角雷达故障指示灯，前向辅助或侧后辅助功能自动恢复。
- 道路蜿蜒曲折。
- 前进车速高于 $12\text{km/h}$ ，或目标速度高于 $60\text{km/h}$ 。

 提示

- 有体积更大的车辆停在本车前方遮挡雷达探测区域。
- 前保险杠变形、损坏或雷达未校准。
- 其他产生同频干扰的设备造成影响。
- 路况和天气状况可能会对雷达检测区域造成不利影响，请前行过程中务必观察车辆周边情况。
- 前方横向穿行预警系统可能会在不存在碰撞风险时发出警告，请保持警觉，时刻关注交通状态，以便预测是否需要采取措施。
- 前方横向穿行预警系统不能透过其他车辆或障碍物探测到其后的物体。
- 前方横向穿行预警系统仅能通过报警提示碰撞风险，不能避免碰撞事故，驾驶员应时刻留意车辆周围环境。

 提示

- 自动泊车辅助（APA）或手机遥控泊车（RPA）功能开启后，在满足前方横向穿行预警触发条件时，可能会触发前方横向穿行预警功能。
- 在本车前方如存在台阶、矮墙、低矮稀疏绿化隔离带、停车杆、护栏、石墩以及其他低矮或间隔放置的隔离物体时，若角雷达能够探测到前方较大的运动目标，可能会触发前方横向穿行预警功能。
- 当侧前方目标运动过快或过慢时，前方横向穿行预警系统可能无法及时发出报警。
- 前方横向穿行预警功能故障时，组合仪表上前角雷达故障指示灯点亮，同时中控屏显示屏“前方横向穿行预警”开关不可用。

### 智能变道辅助\*

智能巡航辅助激活后，且车速处于60km/h~130km/h区间，驾驶员可以通过拨动转向灯开关操控车辆自动驶入相邻车道，此过程不必驾驶员主动转动方向盘。

- 在自动变道开始前，驾驶员需要保证手握方向盘，并确保变道安全。
- 驾驶员有责任确定变道是否安全。在开始变道前，请驾驶员务必确认盲区、车道线和周围路面，确保驶入目标车道安全。
- 切勿依赖智能变道辅助系统确定适宜的行驶路线。请驾驶员时刻留意前方道路、交通状况、周围区域，并随时准备采取适当的措施。
- 请勿在城市街道或交通状况不断变化的道路以及有自行车和行人的路上使用智能变道辅助功能。
- 智能变道辅助的性能取决于摄像头、雷达对车道线、车辆等的识别能力。在有急转弯的连续弯路、结冰或湿滑道路上，或者在天气条件（如雨、雪、雾、扬尘等）可能会阻碍摄像头或雷达的探测情况下，请勿使用智能变道辅助功能。
- 未能遵守所有警告和说明可能导致严重财产损失甚至人员伤亡。

### 开启/关闭智能变道辅助

通过中控屏点击车辆设置 > 驾驶辅助 > 智能巡航可开启/关闭智能变道辅助功能。

激活智能巡航辅助后，可以使用智能变道辅助功能来变换车道：

1. 驾驶员确认驶入相邻的目标车道安全，IACC图标变道侧白色箭头亮起，代表系统判断相应侧变道可执行。
2. 开启相应转向灯。
3. 车辆驶入相邻的目标车道后，驾驶员关闭转向灯。

开始变换车道时，仪表会在边道侧将显示蓝色闪烁箭头。进入新车道后，蓝色箭头停止闪烁并消失。

在车辆自主变道过程中，车辆根据自车道与目标车道车辆情况，自动进行加减速控制。变道到一半时，智能变道辅助系统必须能检测到目标车道的\*\*外侧车道线\*\*。如果不能检测到目标车道的\*\*外侧车道线\*\*，车道变换将中止且车辆回到原来的行车道。

每次智能变道辅助仅可驶入相邻的一条车道。如需连续变换车道，需要完成第一次智能变道辅助后，驾驶员再次开启转向灯。

### 注意

使用智能变道辅助时，请驾驶员务必时刻留意前方行驶路线及周围情况，随时准备控制操控车辆。

开启智能变道辅助功能后，必须同时满足以下条件，才能按照开启转弯灯的方向驶入相邻的目标车道：

- 驾驶员双手紧握方向盘。
- 车辆处在高速公路。
- 开启转向灯。
- 摄像头、雷达检测目标车道情况满足变道条件需求。
- 车道标志表示允许变道。
- 摄像头、雷达视野未被阻挡。
- 未在盲区内探测到其他车辆。
- 变道到一半时，智能变道辅助能够检测到目标车道的\*\*外侧车道线\*\*。
- 行驶速度  $\geq 60\text{km/h}$  且  $\leq 130\text{km/h}$ 。

**⚠ 注意**

在遇到以下情况时，智能巡航辅助、智能变道辅助及其相关功能可能无法正常工作：

- 无法准确判断车道线。例如，车道线过度磨损、新旧标线重叠、车道线变化迅速（车道分叉、横穿或合并）、车道线上有很深的阴影、道路表面存在路面接缝或其他高对比度线条。
- 能见度差（如雨、雪、雾、扬尘等天气）或者其他妨碍传感器工作情况。
- 摄像头或雷达感知区域被干扰、被覆盖或受损。
- 在坡道上行驶。
- 接近收费站。
- 在有急转弯或崎岖不平的道路上行驶。
- 强光（如阳光直射）妨碍摄像头视野。
- 其他产生同频干扰的设备造成影响。
- 车辆过于靠近前方车辆行驶，阻挡摄像头视野。

变道过程中发生变道条件不再满足时（如变道侧车道线变为实线或提前关闭

转向灯），系统将完成变道或返回到自车道。

## 车辆主动安全

### 前向碰撞预警

前向碰撞预警系统(FCW)通过摄像头探测车辆、行人目标。当探测到自车与前车车辆、行人或其他物体存在潜在的碰撞风险时，系统将会以视觉和听觉或点刹的方式进行预报警，驾驶员需及时采取适当的操作，保证安全的驾驶距离。

### 开启/关闭前向碰撞预警

通过中控屏点击车辆设置 > 驾驶辅助 > 前向辅助，可开启/关闭前向碰撞预警功能，及前向碰撞预警灵敏度。

### 前向碰撞预警系统

前向碰撞预警系统包含预报警和紧急报警功能。

### 预报警

在行驶过程中，当自车与前车存在碰撞风险时，系统将会以视觉和听觉的方式进行预报警，组合仪表提示信息。驾驶员需及时采取适当的操作，保证安全的驾驶距离。

### 紧急报警

在预报警后，如果驾驶员依然没有反应，则会触发紧急报警，系统会施加一个短促的制动，某些紧急情况也可能跳过预报警直接触发紧急报警，摄像头故障时，紧急报警则不会触发。

## 驾驶指南

前向碰撞预警工作车速范围约4km/h~150km/h。

### 警告

- 不恰当的改装车辆（如降低底盘高度、改变车辆前端牌照安装板等）可能降低前向碰撞预警系统性能或增加误触发率。
- 出于系统固有的限制，在一些复杂工况下，前向碰撞预警系统可能会误识别车辆以及行人，引起不需要的警报和刹车制动介入，请驾驶员谨慎驾驶。
- 前向碰撞预警，对驾驶员来说是一种辅助功能，切勿利用前向碰撞预警系统提供的额外方便功能冒险行驶。该功能不能替代驾驶员对交通状况的注意力。如果前向碰撞预警功能发出警报，则驾驶员必须根据交通状况及时施加制动来降低车速或通过转向避开障碍物。
- 不恰当的维修可能导致传感器错位，影响系统正常工作。
- 紧急报警时，若驾驶员已警觉（如驾驶员打方向盘或紧急制动），系统不会继续触发自动紧急制动系统。
- 驾驶员始终有责任采取及时有效的制动措施。

### 警告

- 前向碰撞预警系统不能保证在任何情况下都避免碰撞，驾驶员必须一直保持对车辆的控制并且对车辆负有全部责任。
- 前向碰撞预警系统处于后台工作状态，不会被驾驶员察觉，如果前方车辆被系统探测到也不会对驾驶员显示。
- 暴雨、水雾、冰雪或污泥均可能减弱摄像头的性能，请保持摄像头表面清洁，以免影响正常工作。
- 阳光直射镜头（例如早晨或黄昏阳光入射位置较低）可能降低摄像头的性能，引起警报或制动性能下降，或引起不需要的警报和刹车制动介入，请驾驶员谨慎驾驶。
- 如果前方目标为异型车（如部分平板式、栏板式、仓栅式、罐式货车等），可能引起警报或制动性能下降，或引起不需要的警报和刹车制动介入，请驾驶员谨慎驾驶。
- 如果摄像头被鸟粪、泥土、冰、昆虫等遮挡时，可能会导致预警辅助制动系统不运行。因此严禁在摄像头（内后视镜位置）附近进行挡风玻璃维修，若出现裂痕也会影响摄像头识别效果，必须更换整块前挡风玻璃。

 警告

- 对于切入目标、自身车辆变道后才探测的目标以及急转弯道路中的目标，前向碰撞预警系统性能将受到很大限制。
- 当系统受到环境的影响（如地下停车场、隧道、桥、路轨、施工区、限宽限高门等）时，探测将受到干扰，预警辅助制动系统性能下降或误触发率增大。

 警告

前向碰撞预警仅是一种驾驶辅助功能，存在受限于客观条件无法识别行人的风险，它不能检测到：

- 非运动行人等特殊目标。
- 被遮挡的行人，或者与环境背景对比不强烈的行人，或者在雨、雪、雾、低照度环境的行人。
- 行人携带有大件物品或穿戴衣物使其轮廓不清晰。
- 装载物品时切勿使车厢超过满载质量和前后轴允许负荷，否则，可能造成车辆损坏或引发伤亡事故。

关于行人：

- 系统检测行人时需要识别到以下确切信息：行人头部、双臂双肩、双腿、身体上部和下部及行人的正常运动形态，身体轮廓需清晰可见，还必须与背景形成对比。

 提示

发生下列情况时前向碰撞预警系统可能不起作用：

- 关闭前向碰撞预警系统或系统发生故障时。
- 驾驶员重度制动。
- 系统认为碰撞危险已经解除。
- 车辆失稳。
- 系统初始化。
- 仪表故障。
- 挡位未在前进挡。
- 车速在工作速度以外。
- 驾驶员未系安全带。
- 驾驶员主动转向。
- 驾驶员急踩加速踏板。
- 动力系统关闭。
- 手动关闭ESC或ESC故障。
- 前视摄像头脏污、被遮盖时。
- 在下雪天或暴雨天行驶。
- 前方有狭窄车辆（例如，摩托车）行驶。
- 左右两侧有车辆行驶。
- 遇交叉行驶的车辆。
- 前方有静止障碍物（例如，抛锚车辆）。
- 有迎面车辆驶来。

 提示

- 所有制动信号灯失效等。

 提示

遇下列情况时必须关闭前向碰撞预警系统：

- 车辆被牵引。
- 车辆处在转鼓试验台上。
- 前视摄像头发生故障。

## 自动紧急制动系统

### 开启/关闭自动紧急制动

通过中控屏点击车辆设置 > 驾驶辅助 > 前向辅助，可开启/关闭自动紧急制动功能。

如果检测到与前方车辆或行人有碰撞危险且非常紧急时，如果驾驶员已采取制动措施，但制动力不足，那么制动系统会提供剩余的制动力来达到最佳的目标制动力，避免或者减轻碰撞造成的伤害；如果驾驶员未采取制动措施，系统会在能力范围内自动施加制动力，避免或者减轻碰撞造成的伤害。

自动紧急制动系统对于车辆目标的工作速度约8km/h ~ 80km/h，对于行人及两轮车目标的工作速度约8km/h ~ 64km/h。

当车辆ATS进入沙地模式时，驾驶辅助系统会自动关闭AEB自动紧急制动系统，避免造成安全隐患。

 警告

- 不恰当的改装车辆（如降低底盘高度、改变车辆前端牌照安装板等）可能降低自动紧急制动系统性能或增加误触发率。
- 不恰当的维修可能导致传感器错位，影响系统正常工作。
- 紧急报警时，若驾驶员已警觉（如驾驶员打方向盘或紧急制动），系统不会继续触发自动紧急制动系统。
- 出于系统固有的限制，在一些复杂工况下，自动紧急制动系统可能会误识别车辆以及行人，引起不需要的警报和刹车制动介入，请驾驶员谨慎驾驶。
- ESC功能关闭或故障灯点亮时，自动紧急制动系统功能关闭。
- 自动紧急制动，对驾驶员来说是一种辅助功能，切勿利用自动紧急制动系统提供的额外方便功能冒险行驶。该功能不能替代驾驶员对交通状况的注意力。如果自动紧急制动功能发出警报，则驾驶员必须根据交通状况及时施加制动来降低车速或通过转向避开障碍物。
- 自动紧急制动系统不能保证在任何情况下都避免碰撞，驾驶员必须一

 警告

直保持对车辆的控制并且对车辆负有全部责任。

- 自动紧急制动系统处于后台工作状态，不会被驾驶员察觉，如果前方车辆被系统探测到也不会对驾驶员显示。
- 暴雨、水雾、冰雪或污泥均可能减弱摄像头的性能，请保持摄像头表面清洁，以免影响正常工作。
- 自动紧急制动系统制动时，若驾驶员进行踩制动、明显加速或紧急转动方向盘等，自动紧急制动系统制动将会被抑制退出。
- 如果摄像头被鸟粪、泥土、冰、昆虫等遮挡时，可能会导致预警辅助制动系统不运行。因此严禁在摄像头（内后视镜位置）附近进行挡风玻璃维修，若出现裂痕也会影响摄像头识别效果，必须更换整块前挡风玻璃。
- 驾驶员始终有责任采取及时有效的制动措施。
- 当系统受到环境的影响（如地下停车场、隧道、桥、路轨、施工区、限宽限高门等）时，探测将受到干扰，自动紧急制动系统性能下降或误触发率增大。

 警告

- 阳光直射镜头（例如早晨或黄昏阳光入射位置较低）可能降低摄像头的性能，引起警报或制动性能下降，或引起不需要的警报和刹车制动介入，请驾驶员谨慎驾驶。
- 如果前方目标为异型车（如部分平板式、栏板式、仓栅式、罐式货车等），可能引起警报或制动性能下降，或引起不需要的警报和刹车制动介入，请驾驶员谨慎驾驶。
- 如果自动紧急制动系统主动制动完全避免碰撞，停约1.5s后，系统将释放制动，驾驶员需控制车辆。
- 对于切入目标、自身车辆变道后才探测的目标以及急转弯道路中的目标，自动紧急制动系统性能将受到很大限制。

自动紧急制动仅是一种驾驶辅助功能，存在受限于客观条件无法识别行人的风险，它不能检测到：

- 非运动行人等特殊目标。
- 被遮挡的行人，或者与环境背景对比不强烈的行人，或者在雨、雪、雾、低照度环境的行人。
- 行人携带有大件物品或穿戴衣物使其轮廓不清晰。

 警告

- 装载物品时切勿使车厢超过满载质量和前后轴允许负荷，否则，可能造成车辆损坏或引发伤亡事故。

 警告

关于行人：

- 系统检测行人时需要识别到以下确切信息：行人头部、双臂双肩、双腿、身体上部和下部及行人的正常运动形态，身体轮廓需清晰可见，还必须与背景形成对比。

 提示

遇下列情况时必须关闭自动紧急制动系统：



- 车辆被牵引。
  - 车辆处在转鼓试验台上。
  - 前视摄像头发生故障。
- 发生下列情况时自动紧急制动系统可能不起作用：
- 关闭自动紧急制动系统或系统发生故障时。
  - 驾驶员重度制动。
  - 系统认为碰撞危险已经解除。
  - 车辆失稳。
  - 系统初始化。
  - 仪表故障。
  - 挡位未在前进挡。
  - 车速在工作速度以外。
  - 驾驶员未系安全带。
  - 驾驶员主动转向。
  - 驾驶员急踩加速踏板。
  - 动力系统关闭。
  - 手动关闭ESC或ESC故障。
  - 前视摄像头脏污、被遮盖时。
  - 在下雪天或暴雨天行驶。

 提示

- 前方有狭窄车辆（例如，摩托车）行驶。
- 左右两侧有车辆行驶。
- 遇交叉行驶的车辆。
- 前方有静止障碍物（例如，抛锚车辆）。
- 有迎面车辆驶来。
- 所有制动信号灯失效等。
- 拖挂模式开启。

### 变道辅助\*

变道辅助系统通过安装在车辆后部两个角雷达，探测相邻车道移动后方的机动车辆、摩托车、自行车等目标，当相邻车道后方区域检测到目标与自车存在碰撞危险时，变道辅助系统对自车驾驶员进行报警，以减少侧向碰撞及其他相关事故的发生。

行车过程中（车速超过12km/h），当系统探测到相邻车道预警区域存在车辆、自行车等目标，且被角雷达判定有碰撞的风险时，相应侧的外后视镜报警灯  点亮。如果此时开启同侧的转向灯，外后视镜报警灯  变为闪烁，且伴有声音报警，提示您此时变道存在危险。

 提示

请勿过度依靠变道辅助系统减少侧向碰撞及其他相关事故的发生。请驾驶员务必随时根据道路状况，并控制车辆。

### 开启/关闭变道辅助

通过中控屏点击车辆设置  驾驶辅助 > 侧后辅助 > 侧后辅助系统，可开启/关闭变道辅助功能。

 提示

- 变道辅助系统仅能通过报警提示驾驶员并线风险，不能完全代替驾驶员监控交通状态，驾驶员应时刻警惕周围环境，并及时控制车辆。
- 变道辅助系统不能透过其他车辆或障碍物探测到其后的物体。
- 变道辅助系统可能会在不存在碰撞风险时发出警告，请保持警觉，时刻关注交通状态，以便预测是否需要采取任何措施。
- 当后方车辆运动过快或过慢时，功能可能无法及时发出报警。
- 变道辅助系统功能故障时，仪表上相应的指示灯黄色常亮或黄色闪烁。

 提示

下列情况变道辅助系统功能受限制：

- 角雷达遮挡故障触发和解除：在污泥、鸟粪、冰雪、较大雨水、沙尘或其他遮挡物完全覆盖在角雷达罩或前后保险杠相应区域的蒙皮表面，或行驶在沙漠、戈壁、雪原、草原、隧道、涉水、雾霾、沙尘暴、烟幕等空旷或特殊环境下，当自车速度 $\geq 15\text{km/h}$ ，持续行驶5min后，此时角雷达可能报遮挡故障，仪表可能会点亮前角或后角雷达故障指示灯，提示用户前向辅助或侧后辅助功能丧失，行车注意安全。在角雷达罩或前后保险杠相应区域蒙皮表面的污泥、鸟粪、冰雪、较大雨水、沙尘或其他遮挡物被清除掉，或驶离沙漠、戈壁、雪原、草原、隧道、涉水、雾霾、沙尘暴、烟幕等空旷或特殊环境后，当自车速度 $\geq 0.5\text{km/h}$ ，持续行驶30s没有检测到遮挡物或出现新的目标物后，角雷达遮挡故障自动解除，仪表将会熄灭前角或后角雷达故障指示灯，前向辅助或侧后辅助功能自动恢复。
- 道路蜿蜒曲折。
- 车速低于 $10\text{km/h}$ 。
- R挡或P挡。
- 保险杠损坏或雷达未校准。

 提示

- 其他产生同频干扰的设备造成影响。
- 变道辅助系统使用雷达检测相邻车道后方最大约70m的区域。路况和天气状况可能会对雷达检测区域造成不利影响。请驾驶员务必谨慎驾驶。

### 后方横向穿行预警\*

在车辆起步（ $0\text{km/h} \leq \text{车速} \leq 10\text{km/h}$ ）倒车过程中，后方横向穿行预警系统通过安装在车辆后部两个角雷达探测自车侧后方有横向穿行的机动车辆、三轮车、二轮车、行人快速接近自车，并存在碰撞的风险。后方横向穿行预警系统通过组合仪表显示报警文字及图标、目标侧外后视镜的报警灯闪烁，并通过声音报警提示驾驶员立即采取纠正措施。

### 开启/关闭后方横向穿行预警

通过中控屏点击车辆设置  > 驾驶辅助 > 侧后辅助 > 侧后辅助系统，可开启/关闭后方横向穿行预警功能。

 提示

下列情况后方横向穿行预警系统功能受限制：

- 角雷达遮挡故障触发和解除：在污泥、鸟粪、冰雪、较大雨水、沙尘或其他遮挡物完全覆盖在角雷达罩或前后保险杠相应区域的蒙皮表面，或行驶在沙漠、戈壁、雪原、草原、隧道、涉水、雾霾、沙尘暴、烟幕等空旷或特殊环境下，当自车速度 $\geq 15\text{km/h}$ ，持续行驶5min后，此时角雷达可能报遮挡故障，仪表可能会点亮前角或后角雷达故障指示灯，提示用户前向辅助或侧后辅助功能丧失，行车注意安全。在角雷达罩或前后保险杠相应区域蒙皮表面的污泥、鸟粪、冰雪、较大雨水、沙尘或其他遮挡物被清除掉，或驶离沙漠、戈壁、雪原、草原、隧道、涉水、雾霾、沙尘暴、烟幕等空旷或特殊环境后，当自车速度 $\geq 0.5\text{km/h}$ ，持续行驶30s没有检测到遮挡物或出现新的目标物后，角雷达遮挡故障自动解除，仪表将会熄灭前角或后角雷达故障指示灯，前向辅助或侧后辅助功能自动恢复。
- 道路蜿蜒曲折。
- 倒车车速高于 $12\text{km/h}$ 。

 提示

- 有体积更大的车辆停在本车后方遮挡雷达探测区域。
- 后保险杠变形、损坏或雷达未校准。
- 其他产生同频干扰的设备造成影响。
- 路况和天气状况可能会对雷达检测区域造成不利影响，请倒车过程中务必观察车辆周边情况。
- 后方横向穿行预警系统可能会在不存在碰撞风险时发出警告，请保持警觉，时刻关注交通状态，以便预测是否需要采取措施。
- 后方横向穿行预警系统不能透过其他车辆或障碍物探测到其后的物体。
- 自动泊车辅助（APA）或手机遥控泊车（RPA）功能开启后，在满足后方横向穿行预警触发条件时，可能会触发后方横向穿行预警功能。
- 在本车后方如存在台阶、矮墙、低矮稀疏绿化隔离带、停车杆、护栏、石墩以及其他低矮或间隔放置的隔离物体时，若角雷达能够探测到后方较大的运动目标，可能会触发后方横向穿行预警功能。

 提示

- 后方横向穿行预警系统仅能通过报警提示碰撞风险，不能避免碰撞事故，驾驶员应时刻留意车辆周围环境。
- 当侧后方目标运动过快或过慢时，后方横向穿行预警系统可能无法及时发出报警。
- 后方横向穿行预警功能故障时，组合仪表上后角雷达故障指示灯点亮，同时中控屏显示屏“后方横向穿行预警”开关不可用。

### 后方横向穿行制动\*

在车辆起步（0km/h < 车速 ≤ 10km/h）倒车过程中，后方横向穿行制动系统通过安装在车辆后部两个角雷达探测自车侧后方有横向穿行的机动车辆、三轮车、二轮车、行人快速接近自车，并存在碰撞的风险。后方横向穿行制动系统通过组合仪表显示报警文字及图标，并通过声音报警提示驾驶员立即采取纠正措施。若驾驶员没有进一步控制车辆的动作，后方横向穿行制动系统会控制车辆进行制动，同时点亮整车制动灯和危险警告灯，警示周边车辆和行人，减少碰撞损失。

### 开启/关闭后方横向穿行制动

通过中控屏点击车辆设置  > 驾驶辅助 > 侧后辅助 > 侧后辅助系统，可开启/关闭后方横向穿行制动功能。

 提示

- 路况和天气状况可能会对雷达检测区域造成不利影响，请倒车过程中务必观察车辆周边情况。
- 后方横向穿行制动系统可能会在不存在碰撞风险时紧急制动，请保持警觉，时刻关注交通状态，以便预测是否需要采取措施。
- 后方横向穿行制动系统不能透过其他车辆或障碍物探测到其后的物体。
- 后方横向穿行制动系统仅能减少碰撞损失，不能完全避免碰撞事故，驾驶员应时刻留意车辆周围环境。
- 当侧后方目标运动过快或过慢时，后方横向穿行制动系统可能无法及时制动。
- 后方横向穿行制动功能故障时，组合仪表上后角雷达故障指示灯点亮，同时中控屏显示屏“后方横向穿行制动”开关不可用。

 提示

- 自动泊车辅助（APA）或手机遥控泊车（RPA）功能开启后，在满足后方横向穿行制动触发条件时，可能会触发后方横向穿行制动功能。
- 在本车后方如存在台阶、矮墙、低矮稀疏绿化隔离带、停车杆、护栏、石墩以及其他低矮或间隔放置的隔离物体时，若角雷达能够探测到后方较大的运动目标，可能会触发后方横向穿行制动功能。

 提示

下列情况后方横向穿行制动系统功能受限制：

- 角雷达遮挡故障触发和解除：在污泥、鸟粪、冰雪、较大雨水、沙尘或其他遮挡物完全覆盖在角雷达罩或前后保险杠相应区域的蒙皮表面，或行驶在沙漠、戈壁、雪原、草原、隧道、涉水、雾霾、沙尘暴、烟幕等空旷或特殊环境下，当自车速度 $\geq 15\text{km/h}$ ，持续行驶5min后，此时角雷达可能报遮挡故障，仪表可能会点亮前角或后角雷达故障指示灯，提示用户前向辅助或侧后辅助功能丧失，行车注意安全。在角雷达罩或前后保险杠相应区域蒙皮表面的污泥、鸟粪、冰雪、较大雨水、沙尘或其他遮挡物被清除掉，或驶离沙漠、戈壁、雪原、草原、隧道、涉水、雾霾、沙尘暴、烟幕等空旷或特殊环境后，当自车速度 $\geq 0.5\text{km/h}$ ，持续行驶30s没有检测到遮挡物或出现新的目标物后，角雷达遮挡故障自动解除，仪表将会熄灭前角或后角雷达故障指示灯，前向辅助或侧后辅助功能自动恢复。
- 道路蜿蜒曲折。
- 倒车车速高于 $12\text{km/h}$ 。

 提示

- 有体积更大的车辆停在本车后方遮挡雷达探测区域。
- 后保险杠变形、损坏或雷达未校准。
- 其他产生同频干扰的设备造成影响。

### 后碰撞预警\*

后碰撞预警系统使用后角雷达，探测本车正后方的道路是否有机动车辆、三轮车、二轮车等存在碰撞风险的目标。当本车处于非R挡、车速在0km/h~130km/h之间，雷达监测到本车道后方有目标车辆或行人快速接近时，后碰撞预警系统通过危险警告灯提示目标车辆或行人注意保持安全车距，自车内组合仪表上危险警告灯指示灯也会同步闪烁提醒驾驶员后方车速过高。

### 开启/关闭后碰撞预警

通过中控屏点击车辆设置 > 驾驶辅助 > 侧后辅助 > 侧后辅助系统，可开启/关闭后碰撞预警功能。

 提示

下列情况后碰撞预警系统功能受限制：

- 角雷达遮挡故障触发和解除：在污泥、鸟粪、冰雪、较大雨水、沙尘或其他遮挡物完全覆盖在角雷达罩或前后保险杠相应区域的蒙皮表面，或行驶在沙漠、戈壁、雪原、草原、隧道、涉水、雾霾、沙尘暴、烟幕等空旷或特殊环境下，当自车速度 $\geq 15\text{km/h}$ ，持续行驶5min后，此时角雷达可能报遮挡故障，仪表可能会点亮前角或后角雷达故障指示灯，提示用户前向辅助或侧后辅助功能丧失，行车注意安全。在角雷达罩或前后保险杠相应区域蒙皮表面的污泥、鸟粪、冰雪、较大雨水、沙尘或其他遮挡物被清除掉，或驶离沙漠、戈壁、雪原、草原、隧道、涉水、雾霾、沙尘暴、烟幕等空旷或特殊环境后，当自车速度 $\geq 0.5\text{km/h}$ ，持续行驶30s没有检测到遮挡物或出现新的目标物后，角雷达遮挡故障自动解除，仪表将会熄灭前角或后角雷达故障指示灯，前向辅助或侧后辅助功能自动恢复。
- 道路蜿蜒曲折。
- 后保险杠变形、损坏或雷达未校准。

 提示

- 其他产生同频干扰的设备造成影响。
- 路况和天气状况可能会对后防撞预警所控区域造成不利影响，请驾驶员务必谨慎驾驶。
- 后碰撞预警系统使用雷达检测行驶车道自车后方最大约40m的区域。
- 当后车辆运动过快时，功能可能无法及时发出报警。
- 后碰撞预警功能故障时，组合仪表上“后角雷达故障指示灯”点亮，同时中控屏显示屏“后碰撞预警”开关不可用。
- 当驾驶员已经打开危险警告灯按键时，功能不会触发报警。



## 开门预警\*

### 开门预警系统简介

开门预警系统通过后侧方两个角雷达，在低速（ $\leq 3\text{km/h}$ ）或停车状态下，对车辆后方进行检测，对驾驶者以提醒，从而避免在开门过程中由于车后盲区而发生碰撞事故。

### 开门预警系统使用

通过中控屏点击车辆设置  驾驶辅助 > 侧后辅助 > 侧后辅助系统，可开启/关闭开门预警功能。

当系统检测到相邻两侧车道有正在接近的机动车辆、三轮车、二轮车、行人等移动目标，如果开门存在碰撞风险时，相应侧的外后视镜报警灯  点亮。如果此时继续打开车门，外后视镜报警灯  变为闪烁，且伴有声音报警，提示您继续开门存在危险。

 提示

以下情况时，开门预警才能正常工作：

- 车辆处于静止或低速（车速 $\leq 3\text{km/h}$ ）状态。
- 车辆车门处于解锁状态。

 注意

- 开门预警功能可识别的障碍物包括：机动车辆、三轮车、二轮车、行人等移动的目标。
- 开门预警功能检测范围内的障碍物速度范围为7.2km/h~60km/h，速度低于7.2km/h或高于60km/h的物体，系统识别性能受限。系统检测受限，以下情况无法正常检测目标：
  - 角雷达遮挡故障触发和解除：在污泥、鸟粪、冰雪、较大雨水、沙尘或其他遮挡物完全覆盖在角雷达罩或前后保险杠相应区域的蒙皮表面，或行驶在沙漠、戈壁、雪原、草原、隧道、涉水、雾霾、沙尘暴、烟幕等空旷或特殊环境下，当本车速度 $\geq 15\text{km/h}$ ，持续行驶5min后，此时角雷达可能报遮挡故障，仪表可能会点亮前角或后角雷达故障指示灯，提示用户前向辅助或侧后辅助功能丧失，行车注意安全。在角雷达罩或前后保险杠相应区域蒙皮表面的污泥、鸟粪、冰雪、较大雨水、沙尘或其他遮挡物被清除掉，或驶离沙漠、戈壁、雪原、草原、隧道、涉水、雾霾、沙尘暴、烟幕等空旷或特殊环境后，当本车速度 $\geq 0.5\text{km/h}$ ，持续行驶30s没有检测到遮挡物或出现新的目标物后，角雷达遮挡故障自动解



 注意

- 除，仪表将会熄灭前角或后角雷达故障指示灯，前向辅助或侧后辅助功能自动恢复。
- 道路蜿蜒曲折。
  - 本车在转弯处或墙体旁等位置停留。
  - 车门处于落锁状态，或车辆下电超过3min或下电后3min内锁车。
  - 有体积更大的车辆停在本车后方遮挡雷达探测区域。
  - 保险杠损坏或雷达未校准。
  - 其他产生同频干扰的设备造成影响。

### 警告

- 路况和天气状况可能会对雷达检测区域造成不利影响。请驾驶员开门下车前务必观察车辆周边情况。
- 开门预警功能仅能通过报警提示碰撞风险，不能避免碰撞事故，驾驶员应时刻留意车辆周围环境。
- 开门预警功能不能透过其他车辆或障碍物探测到其后的物体。
- 开门预警功能可能会在不存在碰撞风险时发出警告，请保持警觉，时刻关注交通状态，以便预测是否需要采取任何措施。
- 当后方目标运动过快或过慢时，开门预警功能可能无法及时发出报警。

### 盲点监测\*

行车过程中（车速超过12km/h），当系统探测到外后视镜盲区内存在车辆、自行车等目标时，相应侧的外后视镜报警灯  点亮。如果此时开启同侧的转向灯，外后视镜报警灯  变为闪烁，且伴有声音报警，提示您此时变道存在危险。

### 提示

请勿过度依靠盲点监测系统减少侧向碰撞及其他相关事故的发生。请驾驶员务必随时根据道路状况，并控制车辆。

### 开启/关闭盲点监测

通过中控屏点击车辆设置  > 驾驶辅助 > 侧后辅助 > 侧后辅助系统 > 变道辅助，可开启/关闭盲点监测功能。

 提示

下列情况盲点监测系统功能受限制：

- 角雷达遮挡故障触发和解除：在污泥、鸟粪、冰雪、较大雨水、沙尘或其他遮挡物完全覆盖在角雷达罩或前后保险杠相应区域的蒙皮表面，或行驶在沙漠、戈壁、雪原、草原、隧道、涉水、雾霾、沙尘暴、烟幕等空旷或特殊环境下，当自车速度 $\geq 15\text{km/h}$ ，持续行驶5min后，此时角雷达可能报遮挡故障，仪表可能会点亮前角或后角雷达故障指示灯，提示用户前向辅助或侧后辅助功能丧失，行车注意安全。在角雷达罩或前后保险杠相应区域蒙皮表面的污泥、鸟粪、冰雪、较大雨水、沙尘或其他遮挡物被清除掉，或驶离沙漠、戈壁、雪原、草原、隧道、涉水、雾霾、沙尘暴、烟幕等空旷或特殊环境后，当自车速度 $\geq 0.5\text{km/h}$ ，持续行驶30s没有检测到遮挡物或出现新的目标物后，角雷达遮挡故障自动解除，仪表将会熄灭前角或后角雷达故障指示灯，前向辅助或侧后辅助功能自动恢复。
- 道路蜿蜒曲折。
- 车速低于 $10\text{km/h}$ 。
- R挡或P挡。
- 保险杠损坏或雷达未校准。

 提示

- 其他产生同频干扰的设备造成影响。

 提示

- 盲点监测系统使用雷达检测相邻车道后方最大约5m的区域。路况和天气状况可能会对雷达检测区域造成不利影响。请驾驶员务必谨慎驾驶。
- 盲点监测系统仅能通过报警提示驾驶员盲区风险，不能完全代替驾驶员监控交通状态，驾驶员应时刻警惕周围环境，并及时控制车辆。
- 盲点监测系统不能透过其他车辆或障碍物探测到其后的物体。
- 盲点监测系统可能会在不存在碰撞风险时发出警告，请保持警觉，时刻关注交通状态，以便预测是否需要采取任何措施。
- 当后方车辆运动过快或过慢时，功能可能无法及时发出报警。
- 盲点监测系统功能故障时，仪表上相应的指示灯黄色常亮或黄色闪烁。

## 软件升级（OTA）

车辆支持移动通讯网络进行软件升级，为车辆提供最新功能。当您收到新版本升级提示时，建议您尽快安装可用的软件升级。在软件更新期间，您的车辆部分功能可能会无法正常工作，这属于正常情况，请您耐心等待。部分软件更新可能时间较长（最长需要约2h），请您认真阅读软件更新须知，并做好用车计划。

当软件有新版本可升级时，中控屏状态栏会显示升级专用图标。通过中控屏点击车辆设置>BEIJING OS，可进行软件检测、下载与升级操作。

### 软件下载

- 自动下载：开启自动下载后，若有新版本会自动下载升级包；
- 非自动下载：收到软件更新推送后，点击立即下载按钮，或者进入“BEIJING OS”界面，进行下载。

### 软件升级

您可以选择如下升级方式，建议使用夜间自动升级或预约升级，可以减少您的等待时间。

- 夜间自动升级：打开夜间自动升级开关，系统有新版软件可升级时，将在凌晨3点车辆空闲状态自动开始升级。
- 预约升级：点击预约升级按钮，预约时间到达时，如果车辆未在使用，车

辆将开始升级，否则预约时间自动推迟24h。

- 立即升级：点击立即升级按钮，升级前车辆需要停放在安全位置，车辆处于P挡。

### 升级注意事项

升级前，确保车辆：

- 停放在安全区域（车辆切勿在等待红绿灯、应急通道等场地进行升级）；
- 挡位已处于P挡；
- 电子手刹已拉起；
- 续航里程满足升级要求；
- 危险警告灯关闭；
- 前舱盖关闭；
- 未连接充放电枪；
- 未处于加油模式；
- 未处于远控状态。

升级过程中车辆部分功能无法正常工作，中控屏可能出现重启、黑屏，远控功能无法使用，车门无法解闭锁、空调无法开启、车窗无法升降、雨刮可能无法调节等，上述现象属于正常现象，请耐心等待。

### 应急措施

如软件更新异常，请联系北京汽车客户服务热线：400-810-8177。

## 水深检测系统

ATS开关转到涉水模式时，启动涉水检测功能，在此功能下可探测车辆外后视镜下方的水面高度并模拟显示。当全地形开关离开涉水模式时，水深检测系统关闭。

### ⚠ 注意

- 水深检测仅是一种驾驶辅助功能，不能替代驾驶员对周边环境驾驶安全的判断。受工作原理限制，此功能存在误报可能，需要驾驶员根据实际环境情况进行判别。
- 水深检测系统仅对外后视镜下方的水面进行测量，车机屏幕上模拟显示的是车身左、右两侧传感器探测到的最大水深值。
- 为保障功能正常，应保持传感器及下方车身、踏板表面清洁。当传感器下方有障碍物时，会引起系统误报。
- 开启涉水模式时，前后泊车雷达停止工作。
- 如需从全景影像切换至涉水界面，可按下全景实体开关或虚拟开关进行界面切换。

### ⚠ 注意

- 涉水行驶时，应尽量选择安全可靠的路线，并以较低车速匀速行驶。
- 当车辆所处环境坡度过大、车辆涉水车速过高、车门打开、后视镜折叠任一条件满足时，水深检测系统工作异常或暂停工作。

## 挂车牵引\*

### 牵引须知

请务必确认您已具备相应的驾驶资质要求，再决定牵引挂车行驶。

决定牵引挂车时，首先应查看您所在地区有关机动车的规定，然后决定牵引方法。

由于每个地区对牵引挂车和使用装置的法规不同，牵引前须咨询北京汽车授权经销商。

### ⚠ 注意

- 牵引挂车时，请遵守当地的相关法律法规，严禁私自改装。
- 在新车磨合期内，不要牵引挂车。
- 在不牵引挂车的时候，请拆下牵引装置。
- 牵引车的外后视镜应符合法规要求，如不满足请安装合适的挂车后视镜。

 警告

- 禁止使用牵引装置进行脱困或外部动力牵引等操作。

## 驾驶说明

牵引挂车会影响您车辆的操控性能、制动性能、燃油消耗等。为了您和乘客的安全，保证安全的牵引挂车，请遵循以下驾驶建议。

### 起步行车

行车前，请确保牵引车与挂车的胎压、灯光和连接装置正常。

 注意

- 请安全装载挂车货物，确保货物被安全固定在挂车上，确保挂车保持水平，否则请不要驾驶车辆。
- 起步要平稳，避免急加速和紧急制动，特别是在湿滑路面上行驶时，可能会因为打滑而导致车辆失控。

侧风、崎岖道路可能会导致车辆摆动，严重影响操控车辆。任何情况下，只要察觉到车辆有轻微的摆动迹象，双手握紧方向盘，并立即慢慢地降低车速，不要试图通过提高车速来消除摇摆。

应尽量避免牵引车空载而挂车负载。如果无法避免，由于载荷分布不合理，应低速行驶。

## 制动

牵引挂车的状态下，会增加车辆的制动距离。因此，应加大与前车的行驶距离。

 注意

- 若您的挂车配备有制动系统，请遵守当地的相关规定，正确安装及操作此系统。
- 切勿将挂车液压制动系统直接连接至牵引车的制动系统。

## 超车

牵引挂车时，车辆的车身长度加上挂车会变得更长，因此在超车时，需要经过更长的超车距离，才能返回到原来行驶的车道。

## 倒车

牵引挂车时倒车不同于一般倒车，比较困难，应特别小心并加强练习。

倒车时，用单手握住方向盘的底端，将您的手向左转动，即可将挂车转向左方，向右方转动，可将挂车转向右方。一定要低速倒车，如有可能可以请他人协助。

## 转弯

牵引挂车时，转弯要平稳，尽量避免颠簸或突然操作，并应提早开启转向灯。转弯时，转弯半径必须比未牵引挂车时

## 驾驶指南

大。这样才能使挂车不会碰到路肩、路标、树木或其他物体。

### 坡路行驶

尽量避免在坡路上驻车，如果无法避免，需在牵引车和挂车的轮胎下面放置止动块，并施加驻车制动。

### 拖挂模式\*



1. 确保车辆进入驻车挡位，止住车轮，确保车辆处于稳定状态；
2. 当通过多功能触摸显示屏车辆设置  > 驾驶 > 拖挂模式开启拖挂模式即可完成；
3. 启动拖钩接口集成功能，为挂车提供12V电源与车组运动信息；
4. 挂车信号灯组与拖车保持一致，实时显示刹车、转向、倒车、示廓信息；
5. 结束后，系统自动回复原位。

### 提示

手动或电动拖挂模式开启后，前方横向穿行预警、交叉路口辅助、前方横向穿行制动、变道辅助、后方横向穿行预警、后方横向穿行制动、后碰撞预警、开门预警、盲点监测等9个功能全部被抑制。拖挂模式关闭后，上述功能全部自动恢复。

### 牵引装置\*

只有出厂配备后牵引装置安装支架的车型，才具备牵引资质。



牵引装置安装支架放置于行李区，使用时需要先进行安装。

后牵引装置安装支架，由4颗螺栓固定于车架横梁中间位置，安装螺栓拧紧扭矩： $(65 \pm 7) \text{N} \cdot \text{m}$ ，且需要涂抹螺纹紧固胶，请前往北京汽车授权经销商安装。

本车取电口为13针，若挂车（拖车）的连接器是7针，则需要自行购置适配器。

此取电口对应的标准：GB/T20718-2006或ISO11446：2004。

取电口针脚



牵引装置球头杆需车主自行购买，请购买推荐尺寸的牵引装置球头杆，以免影响倒车雷达正常工作。安装时必须遵守牵引装置球头杆制造商的操作说明。建议由北京汽车授权经销商进行安装。

**⚠ 注意**

安装牵引装置球头杆后，建议关闭泊车辅助系统的低速紧急制动功能，以免在倒车时意外制动车辆。



挂车取电口



挂车取电口（连接器）位于车辆后拖车钩附近，打开取电口盖即可使用。

## 驾驶指南

针脚号	功能
1	左转向灯
2	后雾灯
3	1~2号和4~8号接点的公共回路
4	右转向灯
5	右后位置灯、右后示廓灯、右侧标志灯、后牌照板照明装置
6	制动灯
7	左后位置灯、左后示廓灯、左侧标志灯、后牌照板照明装置
8	倒车灯
9	常电
10	由电源开关控制的供电电源
11	10号接点回路
12	预留
13	9号接点回路

车辆的牵引能力将取决于车辆规格、负载、道路情况和挂车规格等。为保证行车安全，请不要超速、超载行驶，具体参数请参见“主要车型及技术参数”中“准拖挂车总质量”信息。

## 驾驶技巧

### 驾驶提示

#### 在铺装路面上的驾驶

与一般车辆相比，为适应越野路面的行驶，本车具有较大离地间隙。特殊的设计使得该车型比一般车辆高。驾驶本车要避免急转向，以免造成车辆失控甚至翻车。

#### 越野路面上的驾驶

越野行驶时，应针对不同行驶路况来选择相应驾驶模式来控制车辆。在积雪很厚的路面，需要牵引或需要以低速控制车辆时，先切换雪地模式来控制车辆。

#### 注意

虽然本车具有越野功能，但是在驾驶过程中，还是需要注意观察路况，以免出现意外事故，造成人身伤害。

### 驾驶前准备

在车辆出发前建议进行一次安全检查，几分钟的检查将有助于安全行驶和享受驾驶的乐趣。

 警告

酒后驾车是发生事故最常见的原因之一。驾驶能力因血液中酒精含量的升高而大大降低。您饮酒后，请勿驾车。乘员应乘坐未饮酒人员驾驶的車輛，或乘坐出租车和其他公共交通工具。饮酒后，喝咖啡或洗冷水淋浴也不能使您保持镇静。同样，某些处方药或非处方药会影响人的警惕性、感觉灵敏性和反应时间。在这些药物影响下，驾驶之前请向医生或药剂师咨询。

### 整车行驶之前

**轮胎：**检查胎压，是否存在切口、损坏或过度磨损。

**车轮螺母：**确保没有螺母丢失或松动。

**车灯：**确保前照灯、制动灯、高位制动灯、尾灯、转向灯和其他车灯全部工作正常。检查前照灯照射方向。

**座椅安全带：**确保您和其他乘员都已就座并已经系好安全带（儿童在后座椅上，使用特定的安全座椅）。

尽可能向后移动驾驶员座椅，同时必须保证视线良好，并且能够有效地控制方向盘、制动踏板、加速踏板以及其他正常驾驶时会用到的操控部件。检查仪表盘上是否有故障显示。

尽可能向后移动副驾驶座椅。

确保婴儿和儿童已按照法规要求正确安置好，以保证一旦出现事故，使其受到最大程度保护。

**仪表和控制器：**尤其要确保仪表指示灯和除霜器都正常工作。

**制动踏板：**确保踏板有足够的自由间隙。

**所有油液液位：**确保所有油液的液位正常。

**12V蓄电池和电缆状况：**根据指示器的颜色检查12V蓄电池状况。检查接线端有无腐蚀或松动，壳体有无裂纹。检查电缆连接状况是否良好。

**燃油泄漏：**车辆停驻片刻后，检查车底有无燃油、机油、水或其他液体泄漏。空调使用后的滴水属于正常现象。

### 驾驶中

**仪表：**确认仪表工作正常。

**制动器：**在安全道路上，检查并确认制动时，车辆不会偏向任何一侧。

**其他不正常现象：**检查零部件是否松动和有无泄漏，听是否有异常噪音。

### 磨合期驾驶

为保证车辆的使用寿命，车辆在投入使用的初期都应进行磨合，才可投入正常使用。磨合期规定：

- 选择较好的道路并减载限速行驶。

## 驾驶指南

- 请勿完全踩下加速踏板或者急加速行驶。
- 避免紧急制动。
- 认真做好车辆日常的维护工作，经常检查、紧固外部螺栓、螺母，注意各总成在运行中的声响和温度变化，及时进行调整。

### 整车磨合

整车必须经1500km磨合。

第一个160km内，车速应低于80km/h，第一个800km内，车速应低于90km/h。

在磨合期内，应遵守以下事项：

- 在初驶期内应避免完全踩下加速踏板或最高车速下长时间行驶，也应避免在同一种车速下长时间行驶。
- 在初驶期间，一般不必对发动机进行调整。
- 除非工作负荷非常重，在规定的首次保养里程之前，没有必要更换机油或机油滤清器。
- 在初驶期间，机油中不得加入减磨添加剂，因为这些添加剂会影响活塞环的磨合。

在磨合初期，发动机的内摩擦阻力要比磨合后大得多，发动机所有运动部件经磨合方能达到最佳的配合状态。

发动机按上述要求磨合后不仅能延长使用寿命，并且能降低油耗。

### 磨合轮胎和制动衬块

在最初的500km内应以适中速度行驶，良好磨合新轮胎。

在最初的200km内新制动衬块达不到最佳摩擦状态，应仔细磨合。

#### 警告

- 未经磨合的新轮胎和制动衬块不具备最佳附着力和摩擦力。故在最初500km内必须谨慎驾驶，磨合轮胎，谨防引发事故。
- 更换后的新制动衬块也必须按照上述要求进行磨合。
- 在行驶时，应与其他车辆保持适当距离，谨防需要紧急制动的情况发生。因为此时新轮胎、制动衬块都未经磨合，容易引发交通事故。
- 若制动器受潮或结冰，或车辆在撒盐路面上行驶，则制动效果将下降。
- 在下坡行驶时制动器工作负荷较大，极易过热，建议下坡行驶时降低车速，以减轻制动器负荷。

 **警告**

- 应根据道路及交通状况施加制动，切勿不必要地踩制动踏板，使制动器摩擦过热，导致制动距离过长，制动器过度磨损。
- 制动液使用时间不得过长，必须按照规定的周期更换制动液。

### 不同情况下的驾驶

- 在侧向阵风中务必低速行驶，这样便于控制车辆。
- 保持正确角度，避免在高的、边缘尖锐的物体上或其他道路障碍物上行驶，否则可能导致轮胎爆裂等严重损坏。
- 行驶在颠簸路面或在高低不平的道路上时要降低车速，否则相应的冲击和刮擦会使车辆受到严重损坏。
- 在清洗车辆或驶经深水时可能弄湿制动器。观察周围是否安全，然后轻轻踩下制动踏板。如果没能感觉到正常的制动力，则制动器可能被弄湿。要使其干燥，在确认安全的情况下，低速行驶车辆，同时轻踩制动踏板。小心驾驶车辆，如果制动器仍不能安全工作，需将车停在路边，联系北京汽车授权经销商请求帮助。

 **警告**

- 在驾驶前，要确保已完全解除驻车制动。
- 在驾驶时不要将脚放在制动踏板上，否则会造成制动衬块的过热、不必要的磨损和燃油浪费。
- 驶下长而陡的斜坡时，要减速行驶。如果过度使用制动器，则将使其过热且无法正常工作。
- 在光滑路面上行驶时，在加速时或制动时要小心谨慎。突然加速可能会导致车辆打滑或车轮空转。
- 如果制动器已被弄湿，则所需的制动距离将比正常状态下更长，而且车辆可能会偏向一侧，驻车制动也将无法牢固制动车辆。

## 驾驶指南

### 雨中驾驶

#### 在较滑路面上驾驶时

下雨时，由于能见度降低、车窗起雾且道路很滑，因此请谨慎驾驶。

- 开始下雨时，由于路面变滑，应谨慎驾驶。
- 下雨时在高速公路上不要高速驾驶，因为轮胎和路面之间会形成一层水膜，从而妨碍转向和制动系统的正常工作。

### 泥浆路行驶

车辆在泥浆路行驶后，需要及时清理底盘部位附着的泥浆。特别需要关注前后驱动电机部位，如未及时清理泥浆，其干燥后将糊住通气塞盖，造成通气塞无法正常开启泄压，最终造成驱动桥的渗漏。

### 警告

- 在较滑路面上驾驶时，紧急制动、加速和转向都可能会导致轮胎打滑，降低车辆的操控性，从而引发事故。
- 驾车驶过水坑后，请轻踩制动踏板以确保制动功能正常，湿的制动衬块无法正常制动。如果仅一侧制动器变湿且无法正常工作，则会影响到转向控制，从而引发事故。不要在大雨过后积满水的路面上行驶，否则可能会导致车辆发生严重损坏。

### 涉水行驶

虽然您的车辆能够涉水行驶，但是在入水之前必须考虑一些注意事项：

### 注意

当涉水行驶时，车速不要超过8km/h。作为预防措施，在入水之前一定要探查水深，并在之后检查所有液体。涉水行驶可能导致的损坏不在新车保修范围内。

在水中行驶时需要格外小心，以确保安全，并防止损坏您的爱车。如果必须涉水行驶，在入水之前，尽量确定水深和水底情况（以及障碍物的位置）。在深水中小心行驶，并保持低于8km/h的稳定控制速度，以减少水波影响。

车辆涉水时除了要保持较低的车速外还要尽可能不停车，也不要加速。应该中高车速匀速通过，而不能快速驶过溅起大浪或水花。

车辆驶出积水路面后，应该低速行驶并轻踩几次制动踏板，用以干燥刹车片中的水分。

车辆在水中熄火，应尽快将车辆挂N挡并拖到积水少的安全地点。

### 流水

如果水是流动的并且水位在升高（例如在暴风雨中），应该避免穿越，等待水位退去/或流速降低后再行驶。如果必须通过水流，避免在超过20cm深的水流中行驶。流水会冲蚀河床，使得车辆陷入更深的水中。请事先确定好入水点和出水点。

### 静水

避免在超过50cm深的静水中行驶。在50cm深以下的水中行驶时，最大速度不高于8km/h，以减少水波影响。

### 保养

在通过深水行驶后，检查您的车辆工作液和润滑剂（发动机机油、车桥），以确保液体没有受到污染。应该尽快冲洗/更换受到污染的液体（外观为奶状、泡沫状），以防损坏部件。

### 警告

- 车辆涉水后，应及时排除刹车片中的水分，否则可能因失去制动而造成严重危险或事故。
- 车辆在涉水时，如果越过最大涉水深度或涉水时车速过快，可能会导致发动机进水。
- 如果如果涉水时感觉车辆动力明显下降，发动机抖动甚至熄火，则车辆可能已经进水。
- 如果水位较浅且车辆仍可以安全移动，可以尝试将车辆低速、匀速地将车辆驶出给水区域，避免急加速或急减速，并在抵达安全区域后立即关闭发动机，检查车辆状态。
- 如果发动机进水导致熄火，请不要尝试强行启动发动机，强行启动发动机会导致车辆动力系统损坏。在车辆进水的情况下，为避免发生危险，请关闭发动机，关闭全车电路，离开车辆转移至安全区域，并呼叫救援。
- 机舱电器盒不是密封的，在水位过高的极端情况下，水位漫过机舱电器盒，机舱电器盒可能会进水，导致车辆失效甚至短路。

**⚠ 注意**

- 在沙地、水泊等恶劣环境中长时间行驶，将大幅降低空滤滤芯的使用寿命，请至少带上一个备用空滤滤芯。
- 沙地行驶后，请及时检查空滤滤芯及相关管路是否有进沙现象。若检查发现问题，请及时清理或更换备用品，否则可能会损坏发动机。
- 涉水行驶后，请及时检查空滤滤芯及相关管路是否有进水现象。若检查发现问题，请及时清理或更换备用品，否则可能会损坏发动机。
- 清理空滤时需封堵干净端，防止脏端的异物进入干净端。

**冬季驾驶要领**

**检查蓄电池和电缆状况**

检查蓄电池，包括接头和电线。在天气特别寒冷时，蓄电池会受到影响。因为需要更多的能量用于启动车辆和行驶，蓄电池的容量会下降。检查前照灯是否与通常情况一样明亮。如果需要，对蓄电池充电或更换蓄电池。在天气特别寒冷时，容量很低的蓄电池有可能冻住，无法正常启动车辆。

**确保机油粘度适合在寒冷天气下驾驶**

在冬季，发动机内若残留大量夏季用的机油，可能会导致车辆难以启动。如果不能确定使用哪种机油，请联系北京汽车授权经销商为您提供帮助。

**检查发动机冷却液**

必须使用获得本公司认可的冷却液或根据环境温度更换合适牌号的冷却液。

如果发现发动机冷却液不足时，请及时补充冷却液。

**避免门锁冻住**

往门锁孔内喷入一些除冰剂或甘油，以防冻结。

**使用含有防冻剂的玻璃清洗液**

此产品在北京汽车授权经销商均有销售。

**避免挡泥板下面积存冰雪**

冰雪积存在挡泥板下面，会造成转向困难。在严寒天气驾驶时，要时常停车检查挡泥板下面是否积有冰雪。

根据驾驶目的地的不同，北京汽车授权经销商建议携带一些必要的应急用品。

可能需要放在车上的物品有：轮胎防滑链、车窗刮刀、沙袋或盐袋、信号闪光装置、小铲、跨接电缆等。

## 沙漠行驶

在沙漠中行驶请尽量确保车辆电量处于充足状态。建议您在出发前将电量充至尽可能高的水平，理想情况下不低于80%，以保障车辆在沙地行驶初期能有足够的电力支持，充分发挥沙地模式的性能优势，应对沙地起步、爬坡等复杂工况。

### 提示

当车辆电量较低时，请及时补充电量或驻车等待自动补电。

## 车辆的高效使用

- 保持正确的轮胎气压。气压不足会导致轮胎磨损并对燃油经济性不利。
- 车轮定位要准确，否则会导致轮胎过快磨损。
- 不要使车辆负载不必要的重量。过重的载荷会增加车辆负荷，导致消耗大量动力能源。
- 缓慢平稳的加速，避免急速启动。
- 尽量避开交通拥挤或堵塞的地区，避免连续不断地加速和减速，停停走走的驾驶方式对减少电量消耗。
- 避免不必要的停车和制动，保持平稳的车速。配合交通信号灯驾驶，可将停车次数降至最少，或在无交通灯的通行大道行驶。与其他车辆保持适当的行驶距离以避免紧急制动。这也将减少制动器的磨损。
- 不要将脚放在制动踏板上。这将会引起制动衬块过度磨损。
- 在车辆行驶过程中，避免碰撞到路肩。在高低不平的路面上驾驶时要降低车速。
- 避免车辆底盘沾有泥土等物，不仅能减轻车辆自重，也能防止腐蚀。
- 调节车辆并保持最佳的工作状态。脏污的空气滤清器、不恰当的气门间隙、脏污的火花塞、脏污的机油和润滑脂等，均会降低发动机的性能并浪费燃油。若要延长所有零部件的使用寿命和降低运行费用，必须定期进行保养。如果经常在恶劣的条件下驾驶，则应更频繁地对车辆进行保养。

## 能耗经济性

能耗经济性与很多因素有关。个人驾驶习惯会对燃油消耗与动力电池消耗有重要的影响。下面列出的推荐意见有助于达到最佳能耗经济性：

- 卸下不必要的物品后再行车。
- 保持合适的轮胎气压。
- 选择在良好的路面行驶。
- 开车不要太猛，请平缓加油，切忌起步急踩加速踏板以及停车猛踩制动踏板。
- 高速行驶时不要开车窗。
- 合理使用空调、音响等。
- 关上没必要的开关。
- 以经济的速度在平坦路面行驶。
- 按照保养要求定期保养。
- 车辆遇到信号灯或停止标志停止后，重新起步时，要缓慢均匀地加速。
- 计划好行车路线，以避免不必要的停车。
- 保持空气滤清器的清洁，并且按照说明书中的推荐要求对车辆进行保养。
- 保持车辆状态已调整好，车辆调整不当会浪费燃油与电池动力，增加费用。

## 安全注意事项

感谢您惠购本产品！为了能安全正确使用本产品，请仔细阅读本手册，并请妥善保存以备将来使用，由于技术改良而对规格及设计有所变更时，恕不另行告知！

### ⚠ 注意

- 行驶时音量调整应以能听见车外声音为度，如果驾驶时听不见车外声音，可能导致事故发生。
- 行驶中操作车机时，请充分留意，不要影响安全驾驶，否则可能会影响驾驶，引发事故。
- 请勿将本装置用于车载以外的用途，否则可能会造成伤害或触电事故。
- 切勿在故障状态下继续使用，发现冒烟、有异物声音或异味时，请立即关闭车机电源。
- 车内温度较高时，请降温后再使用，在高温状态下使用本装置，可能会造成故障。
- 请勿向屏幕施压重力，否则可能会造成故障。
- 行驶中，驾驶者请勿操作，驾驶者操作时，请务必先将车辆停靠在安全地点。
- 行驶中，驾驶者请勿注视本装置的画面，否则可能会忽视前方状况，引发交通事故。
- 发动机未发动状态下请不要长时间使用本设备，否则会导致车辆电池亏电。
- 请勿分解、改造本装置，否则可能会引发事故及火灾、触电。
- 请勿在无法显示画面、播放语音等故障状态下使用，否则可能会引发事故及火灾、触电。
- 万一发生进入异物、淋水、冒烟、有难闻气味等异常情况时，请立即停止使用，若继续使用，可能会引发事故及火灾、触电。

## 基本操作说明

### 开/关机

汽车启动后，音响系统自动开机。当关机后，汽车重启，车机默认返回主界面。

按键强制重启的方法：

1. 方向盘按键：MUTE、左滑、右滑、左滑、右滑、左滑、左滑、右滑、右滑；
2. 空调按键：同时长按副驾温度“加减”10s。

#### ⚠ 提示

主屏与副屏功能操作大致相同，本说明书以主屏的说明为主，副屏请参考主屏。

### 基本功能

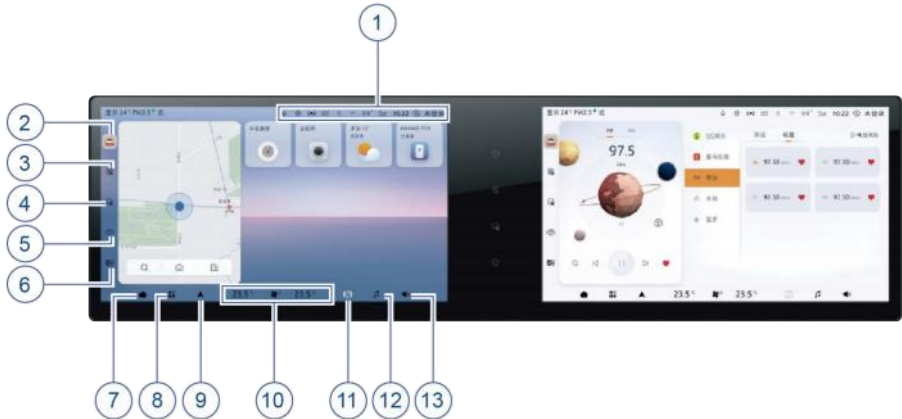

1. 显示图标：语音、导航、无线充电、信息、蓝牙、Wi-Fi、热点、网络信号、时间等。
2. 车辆设置
3. 智能泊车
4. 全景泊车
5. 越野信息
6. 切换副屏
7. 主界面
8. 功能图标
9. 高德导航
10. 空调界面
11. 智能语音
12. 多媒体
13. 音量



- 主屏(副屏)播放媒体时，点击切换到副屏(主屏)，主屏(副屏)退出显示。



- 主副屏熄屏时：短按副屏亮，长按主副屏都亮；
- 主副屏亮时：短按副屏熄屏，长按主副屏都熄屏；
- 主屏亮副屏熄屏时：短按长按均副屏亮；
- 主屏熄屏副屏亮：短按长按均副屏灭。



- 长按或短按，整车静音模式，若再次长按或短按，关闭整车静音，各音源恢复为静音前的音量。

## 多媒体



- 短按或长按，副屏跳转到车辆设置中的越野信息界面。若已处于行车信息界面，依次切换为越野信息中的：行车信息 > 车辆信息 > 环境信息 > 水深检测 > 行车信息。



- 点击显示APP功能的快捷开关。短按，副屏显示该APP的界面；长按，副屏弹出相应的APP功能界面，在该界面点击一个应用后，该自定义APP按键会被替换为该应用。

### 快捷方式



主屏或副屏界面：向下滑动显示下拉菜单；向上滑动显示空调控制界面。



主屏界面：短按<sup>1)</sup>音量图标可调节音量大小；长按<sup>2)</sup>音量图标显示快捷功能界面。

## 多媒体

### 切换背景



主屏界面：界面上左右滑动可切换背景图。

### 切换导航内容

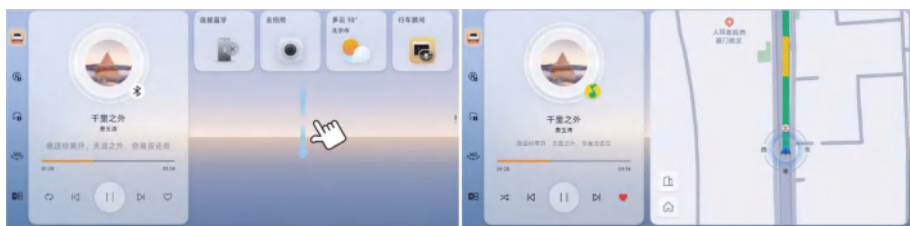

主屏界面：界面右侧区域上下滑动可切换导航内容。

## 双击功能

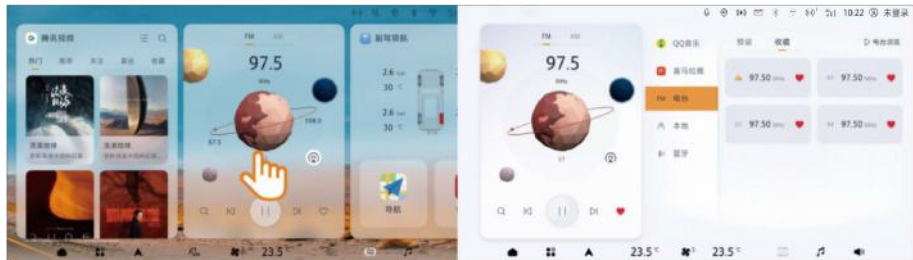

副屏界面：主界面上双击功能进入功能界面。



主屏界面：五指抓主屏界面，显示最近功能卡片，向上滑动关掉功能，或点击“全部清除”关掉所有功能。

## 界面截图



副屏界面：界面上两指双击屏幕，把当前界面截图下来，保存到相册里。

## 多媒体

### 收音模式

#### 收音模式简介

点击主界面上🎵多媒体图标，或主界面点击🗄️功能图标显示功能界面，点击【多媒体中心】图标，选择【收音机】进入收音模式。



## 收音机界面介绍



1. 滑动频率播放电台
2. 切换FM/AM波段
3. 自动搜索电台
4. 切换上一个电台
5. 暂停/静音
6. 切换下一个电台
7. 收藏当前电台
8. 预存电台列表
9. 收藏电台列表
10. 频道播放信息



## 多媒体

### 11. 电台浏览



#### 自动搜索电台

点击界面上的  图标，自动从低到高全频段搜索有效电台，将搜索到的有效电台，存储在预设电台列表中。

#### 播放列表电台

点击界面上的  图标，把当前播放的电台收藏到收藏电台列表中，在收藏列表中，再次点击  图标取消收藏。

#### 收藏电台

点击  /  切换上一个/下一个储存的电台列表；如从预设电台列表开始播放的，切台执行预设电台列表；如是收藏电台列表开始播放的，切台执行收藏电台列表。

#### 提示

当车辆所在位置发生变化或其他原因，出现已存储的电台信号较差情况，请重新搜台。

### USB模式

#### 音频模式



#### 插入USB设备

将U盘正确插入到USB接口，系统将自动播放USB内音乐文件。

#### 提示

1. 因为USB和卡规格多种多样，本产品不保证兼容所有的USB设备。
2. 为保证视频播放的流畅性，请选择高速的U盘。

#### 音频播放界面

USB已连接时，点击主界面上  多媒体图标，或主界面点击  功能图标显示功能界面，点击【多媒体中心】图标，选择【本地】，显示音频播放源。

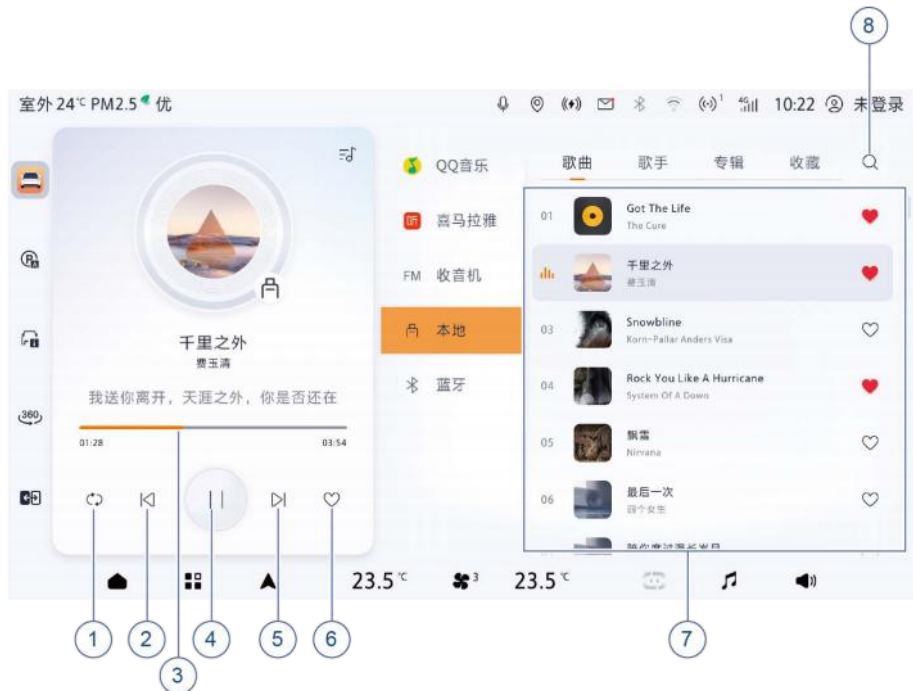

1. 播放模式切换：循环播放、单曲循环、随机播放
2. 播放上一曲
3. 播放进度条，可直接手拖动
4. 暂停/播放
5. 播放下一曲
6. 收藏单曲播放歌曲
7. 音乐列表
8. 搜索歌曲

### 音乐分类

在播放界面右侧，显示音乐分类列表：歌曲、歌手、专辑、收藏，根据自己喜爱的分类选择歌曲播放。

## 多媒体

### 搜索歌曲

在搜索框输入“XXX”，显示与“XXX”相关结果，搜索结果显示歌曲，歌手名，专辑的列表。

### 照片播放界面

USB已连接时，主界面点击功能图标显示功能界面，点击【照片】，显示照片缩略图，选择图片，进入图片模式。

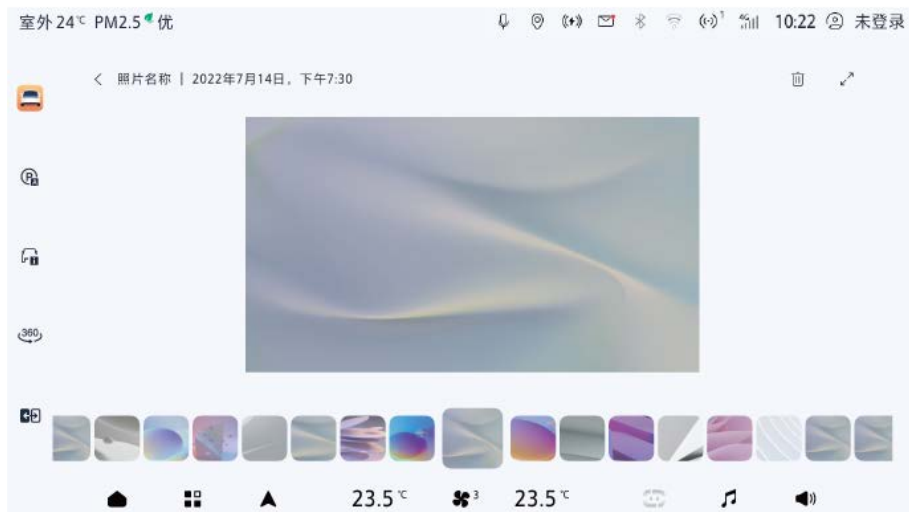

1. 左右滑动切换图片；
2. 点击图片全屏，点击屏幕退出全屏。

#### 提示

在图片全屏下，两手指向外或向内滑动，可放大或缩小图片。

## 视频播放界面

USB已连接时，主界面点击功能图标显示功能界面，点击【照片】，选择【视频】，显示视频缩略图，选择文件，进入视频播放界面。

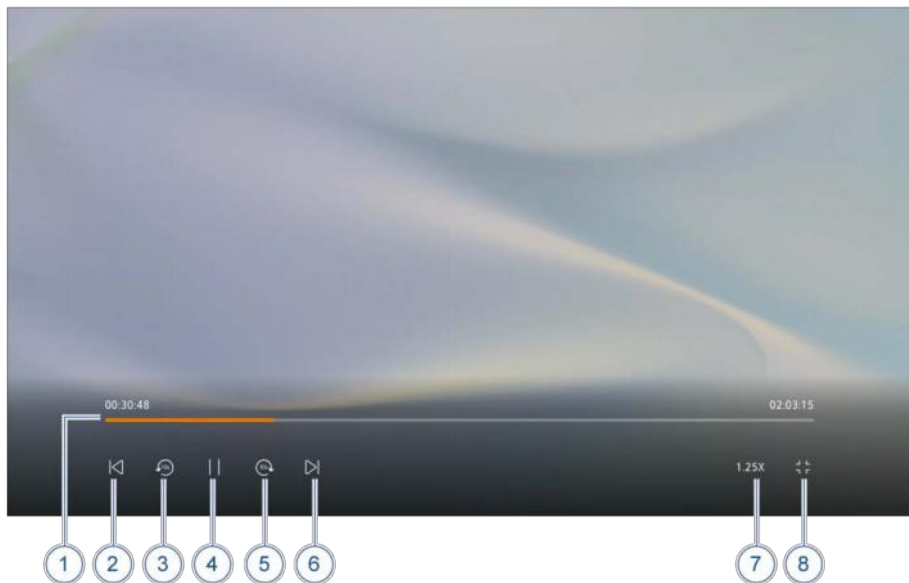

1. 进度条（可直接拖移调节）
2. 选择播放上一节
3. 倍速后退
4. 暂停/播放
5. 倍速前进
6. 选择播放下一节
7. 倍速播放（选择倍数播放）
8. 退出全屏

## 多媒体

### USB支持

可播放文件格式包括：

视频：MPEG、AVI、RM、MP4、RMVB、TS、MOV、MKV、VOB、3GP、M4V、WMV、MPG、ASF、DIVX、FLV、M2TS。

音频：MP3、WMA、WAV、AAC、FLAC、OGG、AMR、APE。

图片：JPEG、PNG、BMP。

#### 提示

- 本机不保证兼容所有USB设备及支持所有文件格式。
- 当系统刚刚接入超过16G的USB存储设备时，画面上方的多媒体位置显示曲目可能会不准，这是因为还没有完全读取完USB存储内的内容，待读取完之后会自动更新。
- 建议使用容量小于8GB，曲目数小于500首，文件夹少于30个的USB存储设备进行播放，以取得最佳播放效果。
- 由于文件格式、分辨率、视频编码格式及码率等因素，部分文件可能无法播放。

## 蓝牙模式

### 蓝牙模式简介

主界面点击功能图标显示功能界面，点击【蓝牙电话】图标，进入蓝牙模式。如未连接蓝牙，显示系统设置的蓝牙界面进行配对连接。

蓝牙是一种短距离无线传输方式，通过蓝牙功能，可以使车机与蓝牙手机建立连接，实现电话免提功能。

#### 提示

由于手机种类众多及蓝牙兼容性问题，该蓝牙功能不保证支持所有手机。当出现蓝牙连接问题，请首先从手机端关闭蓝牙，然后重新启动机器。

### 配对操作

开启手机蓝牙功能，车机上点击【蓝牙电话】，显示系统设置的蓝牙界面，点击搜索图标，车机系统开始自动搜索蓝牙手机设备，当搜索到蓝牙手机设备时，选中此手机设备型号，车机和手机出现配对代码，按“连接”进行配对连接。

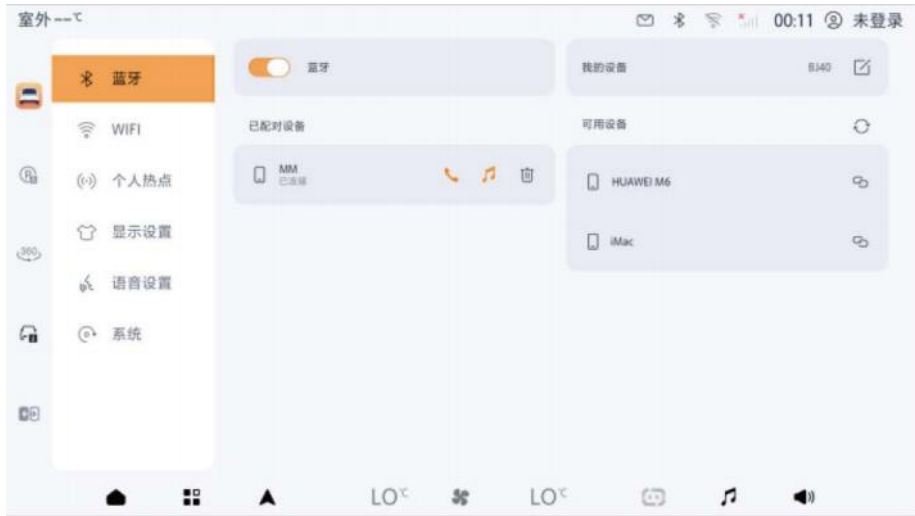

配对连接好蓝牙设备后，蓝牙设置显示已配对好的蓝牙手机设备型号，可点击  删除图标进行操作。

断开后的设备，可点击  连接图标进行连接。

### 蓝牙设置

我的设备：设置蓝牙设备名称，本机初始名称默认为（BJ40），点击  可自行设置设备名称。

### 蓝牙电话

点击【蓝牙电话】图标，进入蓝牙模式。

## 来电接听

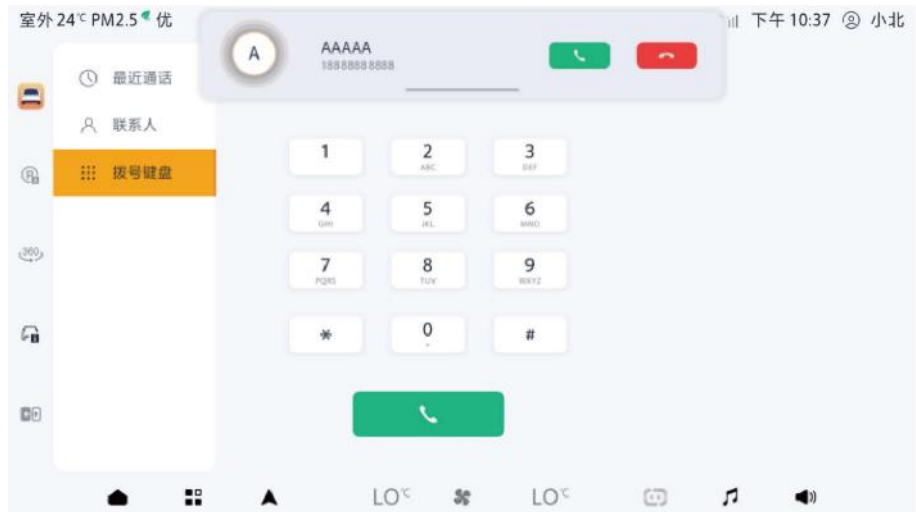

当手机与车机内置蓝牙建立电话功能连接之后，可通过手机或车机接听拨打电话。

在有来电呼入时，通过点击蓝牙界面上的接听键接听电话。

来电号码将显示在信息框里。

## 拨打电话



1. 触摸屏拨号  
触摸界面上的数字键进行拨号。
2. 手机拨号  
手机拨号后，界面上显示“正在拨号”的提示信息。

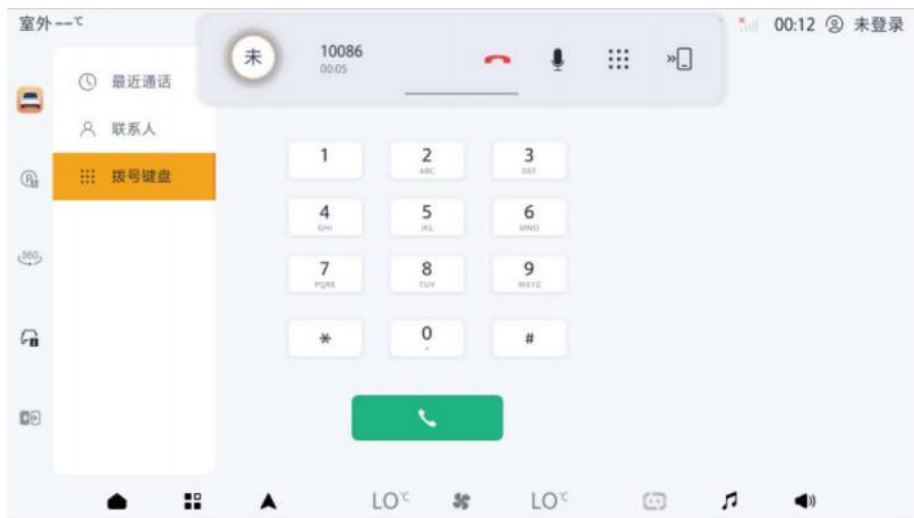

## 语音切换

在通话过程中，点击界面上的»图标，切换通话语音通道，在手机和车载扬声器之间进行切换，保证通话信息的安全。

## 通话静音键切换

在通话过程中，点击界面上的静音键，通话对方不能听到本方的声音；再次点击，本机打开麦克风，对方可以听见本方的声音。

## 键盘切换

在通话过程中，点击界面上的键盘图标，弹出键盘按键。

## 联系人

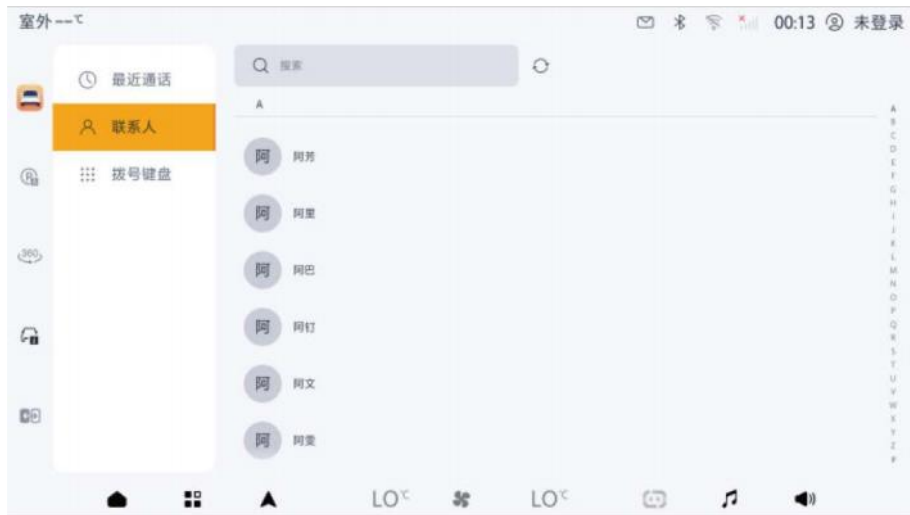

在已连接状态下，通讯录自动显示在车机中，点击“联系人”键即可查阅电话号码，如有更新，点击<sup>○</sup>刷新图标，电话本同步在车机系统中。点击搜索框，可搜索联系人和电话。

## 最近通话

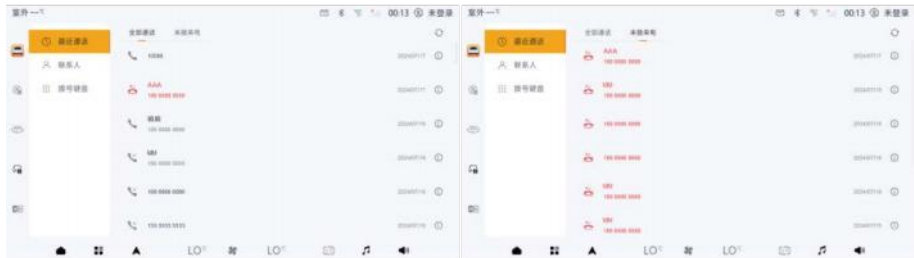

点击界面上的【全部通话】或【未接电话】，可查询“未接电话”、“已接电话”、“已拨电话”记录。

点击相应记录号码拨打该号码。

## 多媒体

### 蓝牙音乐



点击主界面上🎵多媒体图标，或主界面点击🗄️功能图标显示功能界面，点击【多媒体中心】图标，选择【蓝牙】，显示蓝牙音频播放源，通过屏幕上的按键控制音频播。

1. 选择播放上一曲
2. 播放/暂停
3. 选择播放下一曲

## 悦野圈

主界面点击  功能图标显示功能界面，点击【悦野圈】图标，进入悦野圈模式。

该功能可以实现车载多媒体主机共享手机应用的功能，主要包括导航、越野路线、越野组队、越野路书、越野场地、更换壁纸等越野特色功能。使您在旅程中能够享受到更多、更安全、更便捷、更专业的越野车载服务体验。



## 多媒体

### 手机应用获取

在手机与车机未连接的状态，启动车机端的悦野圈应用，进入悦野圈与车机互联的提示页面，点击下载APP，会提示下载手机应用的二维码，使用手机扫描二维码进行下载。

#### 提示

手机应用数据较大，建议在Wi-Fi网络下载。

#### 连接方式：

1. 在手机上下载安装悦野圈APP，并注册；
2. 车机端点击悦野圈图标，启动车机端悦野圈应用；
3. 根据车机端的互联提示操作手机端悦野圈应用；
4. 手机APP点开左上角“扫一扫”进行扫码并登录。

#### 提示

- 手机互联的部分功能（如导航、组队对讲功能），需将手机蓝牙与车载蓝牙成功连接后，方可正常使用；
- 手机互联功能开启后，为节省手机电量手机屏幕将变暗；
- 为实现更好的客户体验，手机应用将不断更新；
- 手机车机功能需要从网络获取信息，使用过程，手机端会产生数据流量。

## 亿连互联

主界面点击功能图标显示功能界面，点击【亿连互联】图标，进入亿连手机互联模式。

### 产品概述

本产品用于手机与车机互联，可让用户于车内享受到便捷高效的服务，并以最小的成本将手机内的功能延伸至车上使用，用户体验更丰富。

亿连产品支持安卓和苹果通过Wi-Fi和USB的连接方式，使用前请先在手机下载驾驶伴侣APP。



## 多媒体

### 连接首页

点击车机上手机互联按钮，在车机和手机未互联的情况下，启动欢迎页结束后进入连接首页。

- 点击 < 退出亿连，回到车机桌面；
- 点击 ① 进入版本信息页面；
- 扫描二维码并下载APP，手机显示下载页面。

### APP下载

页面展示APP的二维码；扫码下载驾驶伴侣APP。

手机与车机连接（两种方式进行连接）

- 手机APP里点击“开始连接”的“USB连接帮助”，用USB与车机进行连接。
- 手机APP里点击“开始连接”的“扫码连接”扫描车机二维码进行连接。

#### 提示

亿连手机互联不断更新，请以实物为准！

## Carplay



主界面点击  功能图标显示功能界面，点击【Carplay】图标，进入Carplay功能。

使用Apple数据线将iPhone连接到车机，您可以将iPhone的荧幕同步到车机，同时可以通过车机荧幕，操作您的iPhone。支持iPhone7以上，iOS7.1以上版本。

### 注意

连接前，需要手机与车机的蓝牙进行连接。

### 连接方式

1. 有线连接：通过USB数据线连接手机与车载USB接口。
2. 无线连接：通过手机连接车机蓝牙后，手机上显示允许提示事项，点

击允许；连接成功后，手机上提示“使用CarPlay车载”选择“使用CarPlay车载”即可使用功能。

### 进入CarPlay

- 选择主界面CarPlay进入

### 播放音乐

- 轻触CarPlay主界面访问您的iTunes内容。

### 拨号/接听

- 轻触CarPlay的电话按钮。

### 地图

- 轻触CarPlay的地图按钮。

### 信息

- 轻触CarPlay的信息按钮。

### Siri

在CarPlay功能下：

## 多媒体

1. 长按iPhone的Home键唤醒Siri语音助手，可通过语音命令拨打电话、播放音乐、打开地图或其它。
2. 长按车机的语音控制键。
3. 通过“Hey,Siri”唤醒。



## 个人中心

主界面点击功能图标显示功能界面，点击【个人中心】图标，进入个人中心登录界面。



使用二维码登录时，需下载悦野圈APP，下载后登录账号。

## 车辆设置

主界面点击  功能图标显示功能界面，点击【车辆设置】 图标，进入车辆设置界面。

### 常用

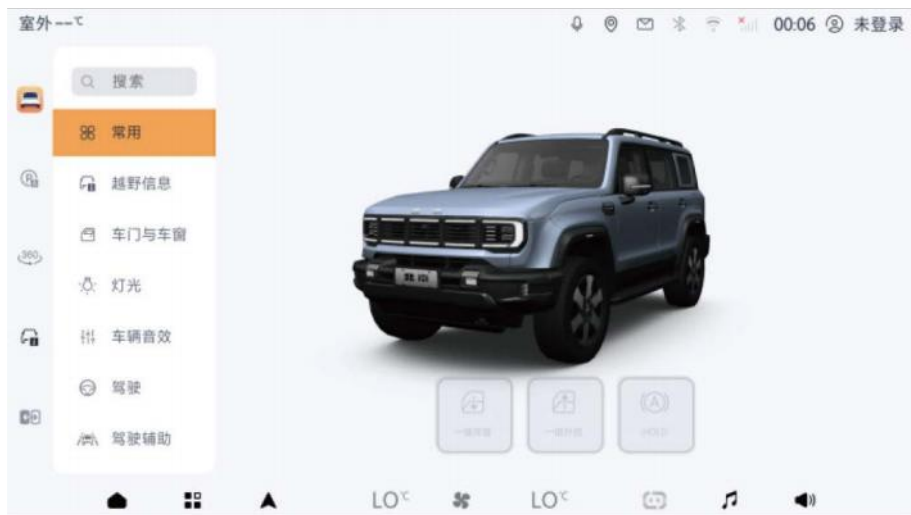

一键降窗：开启所有车窗。

一键升窗：关闭所有车窗。

开启iHOLD：开启/关闭自动驻车系统。



胎压监测系统，此界面为胎压监测界面，实时显示轮胎气压值、温度值信息，以确保行车安全。

当对应的轮胎有故障的胎压/胎温值时，发出轮胎胎压报警，并显示对应轮胎变红。

胎压显示范围：0bar~3.5bar，胎温显示范围：-40°C~125°C。

越野信息-环境信息

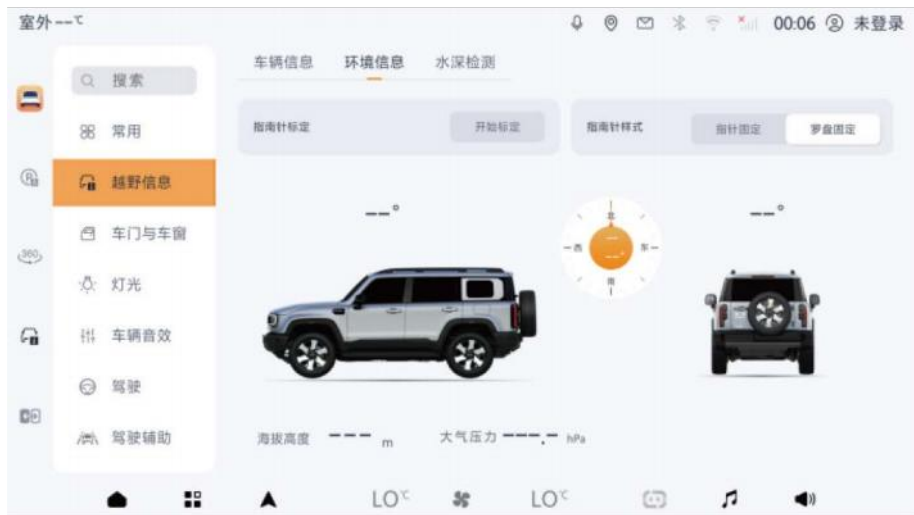

此界面显示：车辆倾斜角、车辆俯仰角、海拔高度、大气压力、指南针信息、指南针样式切换、指南针标定。

车辆倾斜角：显示车辆倾斜角度值，范围是  $\pm 60^\circ$ 。

车辆俯仰角：显示车辆俯仰角度值，范围是  $\pm 40^\circ$ 。

 提示

车辆俯仰角和车辆倾斜角是根据加速度传感器的信号换算得来，车辆急加速或急转弯过程中偏差较大，请以车辆平稳匀速行驶或静止时显示的数值为准，仅供参考。

海拔高度：显示海拔高度和海拔高度数据，范围是-500m~9000m。

 提示

因海拔高度计算与气温、风速等环境因素变化强相关，故车辆海拔高度值仅供参考。

大气压力：显示大气压力和大气压力数据，范围是300hPa~1100hPa；大气压力和温度、湿度等因素有关，夏季和冬季相差较大。

指南针信息：显示当前车辆所处方向及角度。

 提示

- 地磁原理指南针受磁场影响较大，如果经过磁场较复杂地区或磁干扰较大的地区，指南针指示方向会产生不准确的情况，待磁场稳定后需要重新进行指南针标定。
- 车辆蓄电池断开后重新上电时，指南针需要重新标定。

指南针样式切换：样式有指针固定和罗盘固定。

指南针标定：车辆在水平状态下执行指南针标定，点击【开始标定】后指南针会做出调整。

驾驶员需在平地上缓慢驾驶车辆行驶“圆周”路线，顺时针或逆时针方向均可，当指南针标定完成后，车机大屏显示“标定完成”界面。

越野信息-水深检测

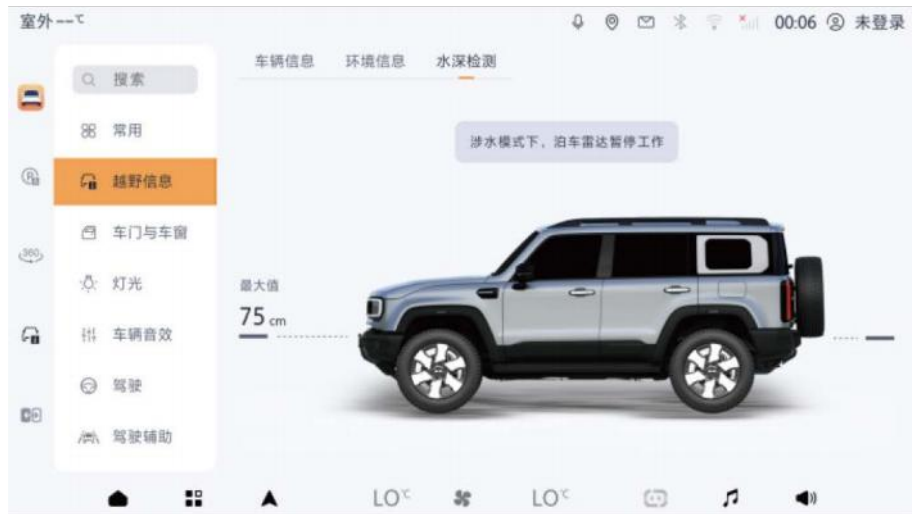

此界面显示水深检测界面，最大涉水深度：最深0.75m。当前涉水深度根据水深情况会有不同的报警方式。

## 车门与车窗-车门



- 行车自动落锁：车速达到一定的数值自动闭锁的数值选项有关闭、8km/h、15km/h、20km/h、25km/h。
- P挡解锁：该功能开启时，车辆停车时挂入P挡，车辆自动解锁。
- 遥控解锁执行方式：遥控解锁执行方式有主驾、四门，功能开启后，车辆解锁时按照选定仅主驾解锁或四门解锁。
- 智能感应解闭锁：开启/关闭智能感应解闭锁，功能开启时，携带有效钥匙离开，车辆时自动闭锁；携带有效钥匙靠近车辆时自动解锁。
- 遥控闭锁提醒：遥控闭锁提醒有灯光、灯光+喇叭两种选择。

## 车门与车窗-车窗



- 遥控升降窗：该功能开启时，通过长按遥控钥匙可以开启/关闭电动车窗。
- 锁车自动关窗：该功能开启时，锁车设防后电动车窗和天窗自动关闭。
- 雨天自动关窗：该功能开启时，监测到下雨后电动车窗和天窗自动关闭。
- 雨刮维修：雨刮维修有关闭、雨刮维修两种选择。
- 高速天窗自动关闭\*：开启/关闭高速中天窗自动关闭，为开启时，车速超过120km/h，天窗自动关闭。
- 锁车后视镜自动折叠：该功能开启时，闭锁设防后后视镜自动折叠。
- 右侧后视镜倒车倾斜角度\*：开启/关闭后视镜倒车下翻，为开启时，可设置后视镜倒车倾斜的角度。



- 伴我回家：在锁车后，近光灯点亮一段时间再熄灭，熄灭的时间段选项有：关闭、8s、15s、30s、45s、60s。
- 转向灯变道闪烁次数：转向灯变道开关有效时，转向灯闪烁的次数选择有：3次、5次、7次。
- 两侧辅助照明灯：两侧辅助照明灯的位置选项有关闭、开启左侧、开启右侧、开启两侧；在驻车熄火状态下，手动开启轮尾灯进行照明，最长持续点亮3小时。

## 灯光-氛围灯



- 开启/关闭氛围灯，该功能开启时，常规功能和特殊提醒可开启操作。
- 出风口氛围灯开关\*：开启/关闭出风口氛围灯。
- 常规功能\*：常规功能的选项有单色静止、多色呼吸、单色呼吸、车速律动、加速律动、音乐律动。  
单色静止：可调节颜色和亮度。  
单色呼吸：选择颜色，实现呼吸动态效果。
- 氛围灯亮度\*：可滑动调节氛围灯亮度。
- 氛围灯亮度（单色）：有低、中、高三种亮度选择。
- 氛围灯颜色\*：拖动颜色进度条，选择氛围灯颜色。
- 特殊提醒\*：关闭/开启特殊提醒，开启后，当氛围灯开启，弹出特殊提醒内容，可操作“驾驶模式随动”、“空调设置提醒”、“涉水提醒”、“开关门提醒”功能的开关。
  - 驾驶模式随动：开启后，全部氛围灯按照不同模式预设颜色进行呼吸提醒；
  - 空调设置提醒：开启后，氛围灯对温度调节操作进行呼吸提醒；

## 多媒体

- 涉水提醒：开启后，在涉水模式下通过监测涉水深度，判断车辆所处涉水的状态，通过氛围灯颜色变化进行提醒；
- 开关门提醒：开启后，按照开关门点亮或熄灭对应的氛围灯。

### 车辆音效-声音



- 导航混音：导航混音的选项有导航优先、直接混音。
- 仪表报警音量：仪表报警音量的等级选择有高、中、低。
- 音量调节：音量的调节有导航音量、通话音量、语音音量、媒体音量、系统音量。点击【重置】恢复出厂设置。
- 按键音：开启/关闭按键音。
- 速度音量补偿：点击关闭、高、中、低等选项，选择音量随着车速的增大而加大的等级。

- 遥控闭锁失败提示音：该功能开启时，车辆设防失败后，车辆发出提示音提醒。
- 遥控闭锁成功提示音：该功能开启时，车辆设防成功后，车辆发出提示音提醒。

### 车辆音效-音效

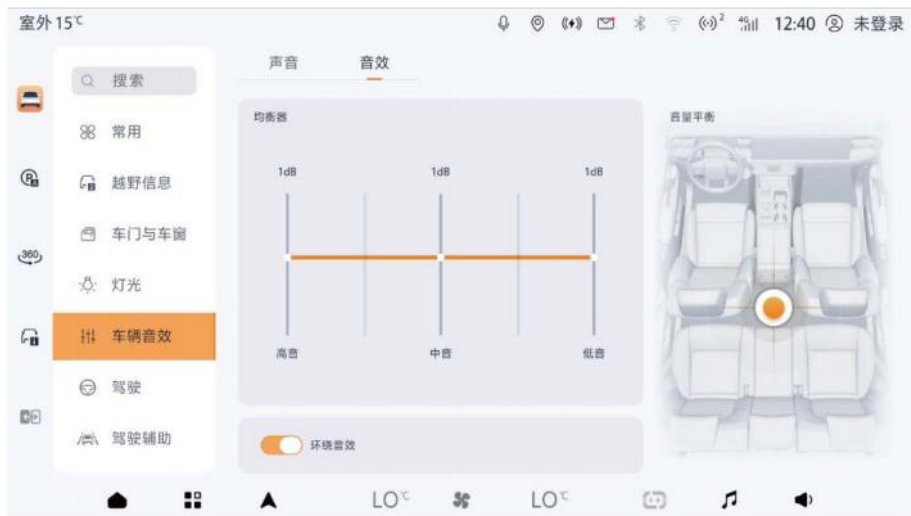

- 均衡调节：上下滑动调节高音、中音、低音。
- 音场调节：拖动小球或点击音区，调整聆听位。前后/左右均可调节，范围：-10~+10。

驾驶



- 方向盘按键自定义：方向盘按键自定义的功能选择有多种，选择功能后，点击【确定】即可。
- 智能迎宾：智能迎宾有多种模式设置，有外部迎宾灯光、迎宾音效、座椅迎宾、氛围灯迎宾。
- 无线充电：开启/关闭无线充电。
- ESC设置：有ALL ON、TCS OFF、VDC OFF、ALL OFF四种选择。  
ALL ON：ESC功能全部开启；  
TCS OFF：牵引力控制系统关闭；  
VDC OFF：车辆动态控制系统关闭；  
ALL OFF：ESC功能全部关闭。
- 哨兵模式设置：
  - 灵敏度调节：灵敏度调节有低和高两种选择。
  - 预约开启：开启/关闭预约哨兵模式，开启后可设置时间。
  - 禁用地点：禁用家、公司的设置。
- EPS转向模式切换：EPS转向模式切换有标准、轻便、运动，点击【重置】恢复出厂设置。
- 制动模式：开启/关闭舒适停车，有舒适、标准、运动，点击【重置】恢复出厂设置。
- 舒适停车：开启/关闭舒适停车，有舒适、标准、运动，点击【重置】恢复出厂设置。

- 电源管理：该功能开启时，如蓄电池电量低，显示提示内容；该功能关闭时，将不再显示提示内容。
- 拖挂模式\*：开启/关闭拖挂模式。
- 视频安全模式：该功能开启时，当车速为15km/h以上观看视频时，弹出提示窗，“继续播放并屏蔽本次行程中的视频安全提醒和关闭视频”，如选择“关闭视频”，下次开启车辆再次提醒。
- iHOLD：开启/关闭自动驻车系统。
- 拖车模式\*：开启/关闭拖车模式。开启时，弹出拖车模式的提示界面，符合开启条件后点击“确定”开启拖车模式。
- 尾气检测\*：点击5次进入口令界面，输入“BJ40”，点击“确定”进入模式选择：有低怠速模式和高怠速模式。



### 驾驶辅助-智能巡航

- 智能巡航辅助：该功能开启后，辅助控制车速和转向。
- 高速领航辅助NOA\*：开启/关闭高速领航辅助NOA，开启后，高速公路智能领航辅助驾驶。

### 驾驶辅助-前向辅助

- 前碰撞预警：该功能开启后，前方存在碰撞风险时，进行警示。
- 自动紧急制动：该功能开启后，前方存在碰撞风险时，辅助车辆紧急制动。
- 前方横向交通辅助\*：开启/关闭前方横向交通辅助，开启后，前方存在碰撞风险时，进行警示和辅助制动。



### 驾驶辅助-车道辅助

- 车道辅助系统：该功能开启后，通过警示和纠偏，防止车辆偏离车道。
- 紧急车道保持：该功能开启后，相邻车道有碰撞风险时，相邻车道有碰撞风险，辅助车辆紧急纠偏。

### 驾驶辅助-侧后辅助\*

- 侧后辅助系统：开启/关闭侧后辅助系统，开启后，后侧方有碰撞风险，进行警示和辅助制动。



### 驾驶辅助-交通标志

- 交通标志识别：该功能开启后，显示道路交通标识信息。
- 超速报警：该功能开启后，当车辆速度超出限速标志车速时，进行提醒。

## 能量中心



- 电量过低时启动增程器发电：开启时，在非READY状态下，电池电量过低时，可自动启动发动机发电。
- 强制纯电：该功能开启时，强制电池供能，电量低时动力性能会减弱。
- 电量自定义模式：该功能开启后，可自定义范围30%~80%。
- 行车发电强度：优先燃油经济性，兼顾电量保持需求；  
优先级智能保电：优先燃油经济性，兼顾电量保持需求。  
强制保电：优先电量保持，SOC尽量接近设置值。
- 驻车发电强度：驻车发电强度有静谧发电、经济发电、超级快充。  
静谧发电：发电强度低，舒适安静；  
经济发电：发电强度中，兼顾舒适性和充电速度；  
超级快充：发电强度高，充电快速。

## 多媒体

---

- 默认驾驶模式：有经济、舒适、运动三种选择默认驾驶模式。
- 续航显示工况：续航显示的工况有WLTC、CLTC两种选择。
- 单踏板模式开关：开启/关闭单踏板模式。

## 仪表



- 亮度调节：左右滑动调节仪表亮度，图示及仪表亮度跟随亮度显示。
- 公英制设置：单位设置有km（千米）或mile（英里）。
- 温度单位：温度单位有摄氏度、华氏度两种单位选择。
- 后排安全带未系提醒：开启/关闭后排安全带未系提醒。
- C区界面记忆功能：激活该功能，仪表显示的当前页面，在下电后，重新启动，仍然显示下电前的画面。



- 显示本机软件版本信息。
- 自动下载：该功能开启时，系统将在连接到网络后自动检测是否有新版本可用，并在检测到新版本时自动下载更新。
- 夜间自动升级：该功能开启时，如果系统检测到新版本，将在夜间自动升级系统。
- 检测新版本：连接网络，点击“检测新版本”，检测到新版本选择是否升级。

## 充电中心



主界面点击  功能图标显示功能界面，点击【充电中心】图标，进入充电中心界面。

显示汽车的总续航里程、用电里程、燃油里程。

- 开始充电：根据系统对应显示，不支持点击时，图标置灰。
- 解锁充电枪：可点击控制解锁交流充放电枪，不支持点击时，图标显示为“解锁充电枪”置灰。
- 打开充电口：开启/关闭充电口。
- 充电限值：设置充电限值，充电最佳限值为90%。
- 预约充电：设置预约充电时间，为开启时，再点击“预约充电”，有单次或每次设置的时间。

- 220V电源：开启后，车载插座可提供220V电源，为了用电安全，请正确使用合格的用电设备；为了避免电能浪费，请在不使用时及时关闭。
- 充电设置：  
充电设备防盗：该功能开启时，交流充放电完成后，若车门已上锁，充电枪会保持锁止状态；如需拔枪，请开启解锁充电枪。  
插枪保温：该功能开启时，低温环境下，车辆充电完成后，确保动力电池保持在适宜的温度，车辆续驶里程处于最佳状态，同时该功能会额外消耗充电电量。

## 行车顾问

行车顾问主要包括驾驶评测、能耗助手、保养秘书、行车报告等功能。主界面点击功能图标显示功能界面，点击【行车顾问】，进入行车顾问界面。

首次进入行车顾问，需要同意《行车顾问隐私政策》后才会收集数据并进行展示。行车顾问位置服务权限可在“系统设置-系统-隐私-位置信息”下方开启或关闭，关闭后行车顾问内涉及位置服务的功能（如一键预约）将无法使用。



## 多媒体

### 驾驶评测

驾驶评测模块展示当月驾驶行为。左侧页面展示的是月度驾驶得分及相应的行车总结等。右侧展示的是月度驾驶数据及驾驶评级。左上角日历可切换查看其他月份的驾驶评测数据。

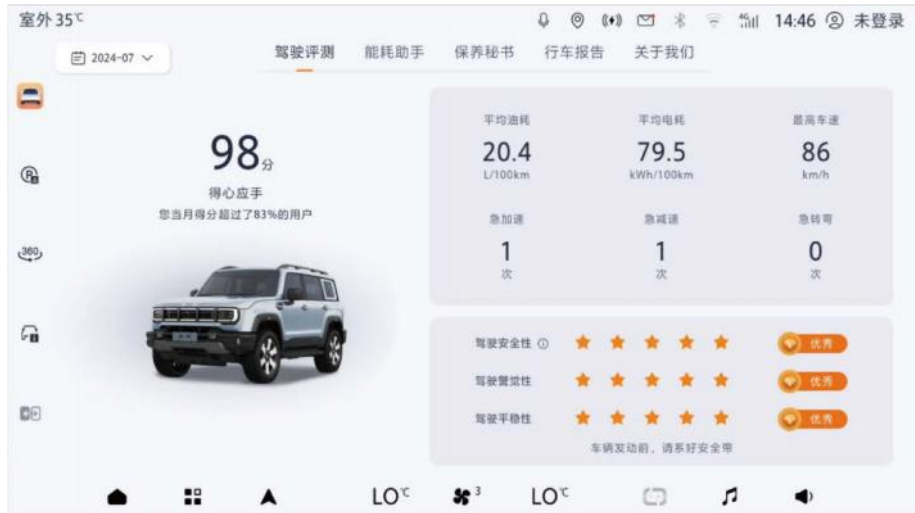

## 能耗助手

能耗助手模块展示行车能耗。左侧展示当天的能耗数据，左上角日历可切换其他日期，同时可删除指定日期的行车数据。右侧展示近百公里的油耗曲线和电耗曲线。



## 多媒体

### 保养秘书

保养秘书展示保养相关数据。左侧页面展示剩余保养里程，点击一键预约功能，可蓝牙电话预约及一键导航至4S店。右侧展示上次保养情况并推荐下次保养清单。

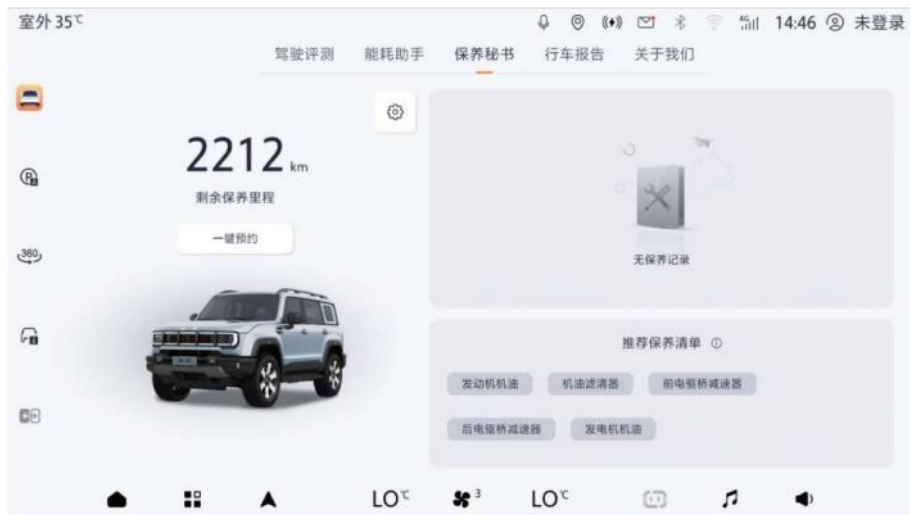

## 行车报告

行车报告模块展示用车情况，包括驾驶里程、驾驶时长、单次最长行程、远程控车等数据，可通过日历切换查看其他月份用车情况。



## 多媒体

### 关于我们

关于我们模块展示行车顾问版本等信息，接入《行车顾问隐私政策》链接，方便实时查看。



## 空调设置

主界面点击  功能图标显示功能界面，点击【空调】图标，或屏幕向上滑动，进入空调控制界面。



### 空调：

1. 上下滑动调节左侧温度。
2. 空调控制。
3. 座椅加热通风控制。
4. 座椅按摩控制。
5. 上下滑动调节右侧温度。
6. 调节吹风模式：吹窗、吹面、吹脚。
7. 风量调节。

## 多媒体

---

8. 空调设置：预通风功能、负离子净化\*、PM2.5\*、AQS\*、空调自干燥开关功能。
9. AUTO开关：空调自动控制模式，开启后，空调根据设定温度，自动调节风量以快速达到并保持设定的温度。
10. 内外循环：可以切换内部循环、外部循环和自动循环模式。
11. OFF：关闭空调。
12. 吹风模式调节：可选择吹面、吹面吹脚、吹脚、吹脚吹窗、吹窗。
13. A/C：开启后，空调进入制冷模式。
14. 前除霜：开启后，前车窗除霜。
15. 后除霜：开启后，后挡风除霜。
16. 一键清凉。
17. 双区同步：调节主驾温度时，副驾跟随主驾温度变化；调节副驾温度时，解除双区同步，主驾温度不变。
18. 一键净化空气。

## 通风加热



左边是主驾区域，右边是副驾区域

- 方向盘加热按钮
- 通风按钮
- 加热按钮

座椅按摩



左边是主驾区域，右边是副驾区域

按摩模式：猫步，波浪，单排，交叉，腰部，脉冲，蛇形，蝶形；

按摩强度：关闭、低、中、高。

## 智能语音

### 语音识别

按压方向盘上的语音图标，或直接唤醒语音，说：“北京北京”，或主界面点击语音图标，进入语音识别模式。

该功能可通过语音来输入命令，实现人与车之间的交换功能，简单说出您的指令，主机可以识别出您的语意，比如：您可以对它说“北京北京，导航到XXX”，系统就自动切换到导航界面。语音识别系统可通过语音命令对多种交互操作进行控制，除了导航，还可以实现电话的呼出、音频调频的播放、收音调频的控制等功能。

以下以音乐操作方法为例。

- 按方向盘上的语音键或直接说出：“北京北京，我要听XXX”，主机发出指令：“即将为您打开XXX”；
- 主机自动切换到音频界面并播放歌曲，还可以说歌手、下一曲、上一曲、暂停、播放歌曲等，主机按照您的指令执行。



主界面点击  功能图标显示功能界面，点击【系统设置】图标，点击“语音设置”显示语音设置界面。

- 语音唤醒：开启后可通过唤醒词唤醒语音：北京北京（默认）或自定义；关闭时，自定义唤醒词置灰。
- 自定义唤醒词：可自行编辑唤醒词的名称，仅支持3~5个汉字，不可有标点或符号。
- 全局免唤醒：开启后，无需唤醒语音，可直接说出命令，例如：打开收音机、声音大一点、暂停播放。
- 一语直达：开启后，“唤醒词+指令”同时一起说，直接控制，例如：北京北京打开空调。

- 连续对话：可在一轮交互结束后，直接说另外的指令继续交互，无需再次唤醒；选择的延时时间有30s、90s、150s、关闭。
- 语音音区：语音识别的音区选项有前排、主驾、副驾。
- 人设管理：播报音有追风者、探险家、小北的选择，将同步变更唤醒词及播报特色。
- 可见可说：开启后，直接说出界面上的文字或操作目标，即可完成语音点选操作。
- 语音技能：显示车主指南界面，点击“语音技能”即可参看语音技能内容。
- 智驾语音播报：智驾语音播报有简洁、详细、关闭三种选择。

## 露营模式

主界面向下滑动，向下滑动显示下拉菜单，点击“编辑”显示自定义编辑界面，点击“露营模式”，进入露营模式。



点击开启后，有车内和车外露营模式两种选择，点击进入，并设置露营时间。

- 开启车内露营模式后：
  1. 车辆驻车。
  2. 禁止释放电子驻车，禁止解除P挡。
  3. 车内上锁（车内可随时解锁）。
  4. 车内灯光关闭。
  5. 抬头显示HUD关闭。
  6. 空调外循环开启并保持22°C。

7. 车内灯光4min后逐渐关闭。
  8. 屏幕（包括仪表屏）3min后熄屏（可触摸点亮屏幕）。
- 开启车外露营模式后：
    1. 车辆驻车。
    2. 禁止释放电子驻车，禁止解除P挡。
    3. 车外放电功能开启。
    4. 抬头显示HUD关闭。
    5. 车内氛围灯4min后逐渐关闭。
    6. 屏幕（包括仪表屏）3min后熄屏（可触摸点亮屏幕）。

 注意

在寒冷环境下露营时，开启车内露营模式前请关注车内温度及动力电池电量。



## 华为应用市场

主界面点击  功能图标显示功能界面，点击【华为应用市场】图标，进入应用商城界面。

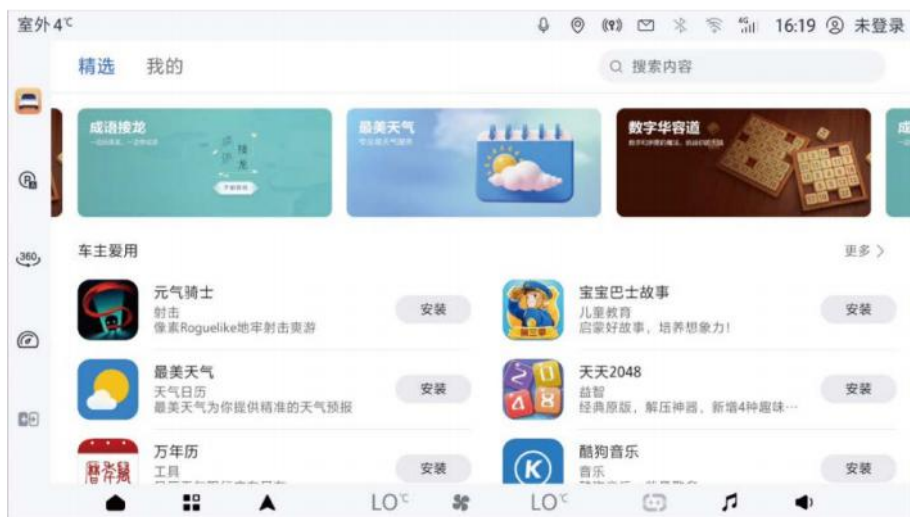
应用商城是车载APP应用市场，通过连接网络，可下载软件安装到车机系统上。



## 地图

主界面点击  功能图标显示功能界面，点击【地图】图标，或主界面点击底栏  导航图标，进入高德地图界面。

 **注意**

需连接网络才可以使用。

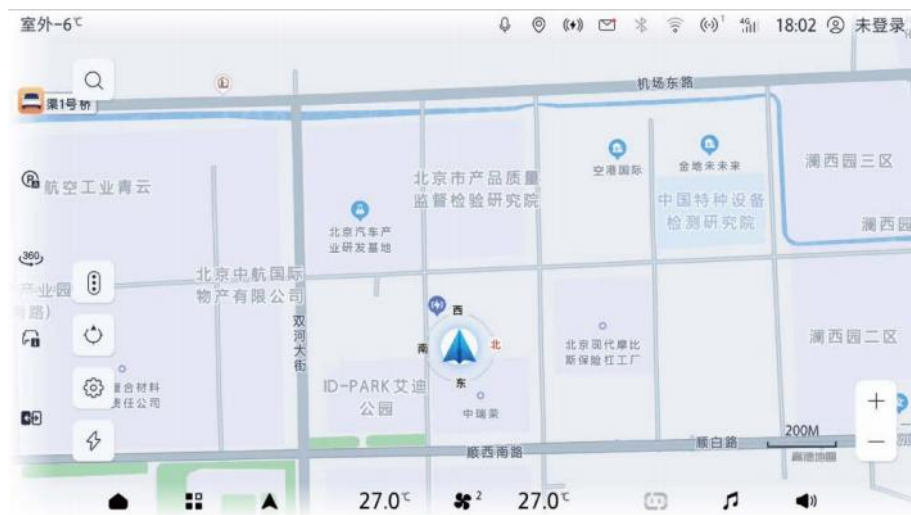

## QQ音乐/喜马拉雅

点击主界面上🎵多媒体图标，或主界面点击📺功能图标显示功能界面，点击【多媒体中心】图标，选择【QQ音乐】/【喜马拉雅】，进入QQ音乐/喜马拉雅界面。

⚠ 注意

需连接网络才可以使用。



## 天气/火山车娱/腾讯视频



主界面点击功能图标显示功能界面，点击【天气】图标，进入天气界面。





⚠ 注意

需连接网络才可以使用。

## 多媒体

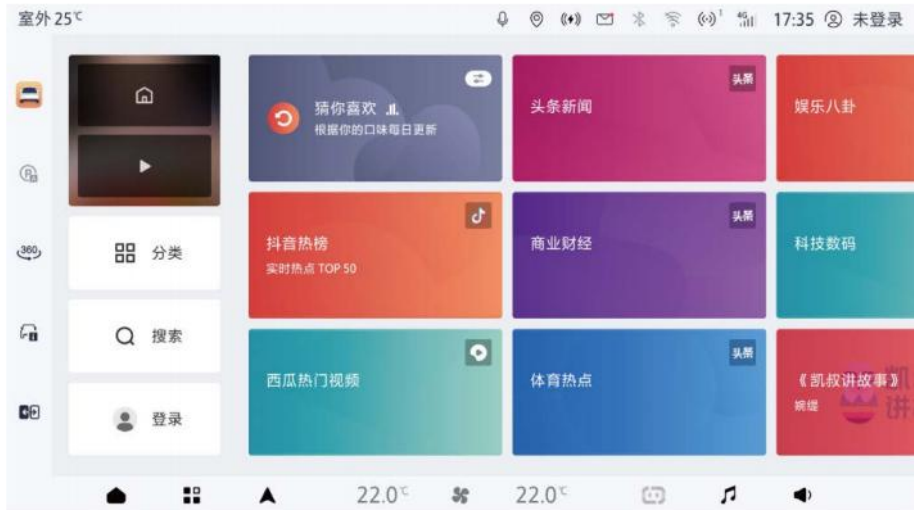
主界面点击  功能图标显示功能界面，点击  【火山车娱】图标，进入火山车娱界面。



主界面点击  功能图标显示功能界面，点击  【腾讯视频】图标，进入腾讯视频界面。





## 全景影像/自动泊车辅助

泊车系统由12个超声波传感器、4个环视摄像头和智能驾驶域控制器组成，系统可实现记忆泊车、智能泊车辅助、全景影像、泊车雷达等智能泊车功能。

在整车上电状态下，可通过全景功能按钮或者语音开启360°全景影像；在整车READY状态下，挂上R挡后，进入360°全景影像；在整车READY状态下，通过点击智能泊车辅助功能按钮或者语音可进入智能泊车辅助系统。



手动切换：主界面点击  功能图标显示功能界面，点击【360°全景影像】图标，或主界面点击左侧  360°全景影像图标，进入全景影像。

主界面点击  功能图标显示功能界面，点击【智能泊车辅助】图标，或主界面点击左侧自动泊车图标，进入智能泊车辅助系统。智能泊车辅助系统，可以使汽车自动泊入或泊出停车位。



“智能开启”关闭，上电首次挂D档，不会自动拉起360  
详细操作请参看“整车说明书”！

## 无线充电



主界面向下滑动，显示下拉菜单，点击“无线充电”，开启无线充电功能。

## 小憩模式\*

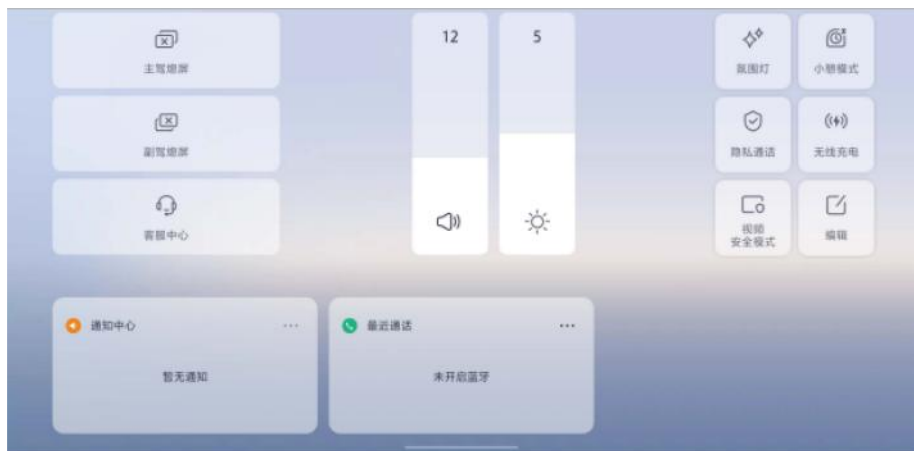

主界面向下滑动，显示下拉菜单，点击“小憩模式”，或语音指令“打开小憩模式”，进入小憩模式。

小憩模式专门为用户设计的休息功能，提供一个舒适且安全的休息环境。开启小憩模式后，如果是首次进入，用户需要在大屏操作记忆该模式下座椅位置，非首次进入，用户可选择重新记忆或直接使用上次记忆位置；闹钟可设置时间；背景音乐有4种选择；提示安全提醒；门窗自动升起和落锁；空调开启外循环保持车内空气流通；副驾屏黑屏等功能。

## 系统设置

主界面点击  功能图标显示功能界面，点击【系统设置】图标，显示系统设置界面。

## 多媒体

### 蓝牙

蓝牙：详情参看蓝牙模式。

### Wi-Fi



Wi-Fi：点击  刷新图标搜索附近网络，连接有效网络设备即可上网。

Wi-Fi连接状态：

- 关闭： 
- 无讯号： 
- 未连接：  信号不断逐格闪烁。

## 个人热点



- 热点：分享本机热点。一旦有设备连接上热点，系统将显示已连接设备的数量。
- 我的设备：点击  可编辑本机设备名称，名称不能超过20个字符。

 **注意**

分享热点会产生流量费用，请慎用！

## 显示设置



- 显示模式：显示模式包含自动、浅色和深色三种选择。自动模式下，系统将自动判断并切换白天/夜间模式。
- 中控熄屏设置：熄屏的显示选择有全黑、时钟、壁纸。
- 时间显示：选择12h或24h的时制显示，设置后，仪表时间同步切换。
- 系统语言：点击中文、English选择屏幕语言，本机默认屏幕语言显示为中文。设置后，仪表语言同步切换。
- 一键启动：显示画面设置，车辆发动后，一键启动按钮屏幕切换为设置的画面。

## 语音设置

语音设置：详情参见智能语音。

## 系统



- 隐私：打开隐私开关，则经过本车辆授权应用可以获取车辆位置；关闭隐私开关，则除了相关法规要求的远程管理服务平台和紧急救援平台可获取车辆位置，其他应用均不可获取。
- 车机恢复出厂设置：清除用户使用车机产生的本地数据（操作日志、缓存、用户下载数据），并将配置数据恢复为默认配置数据，系统版本保持不变。
- 系统恢复出厂设置：将恢复蓝牙、Wi-Fi、热点分享、显示设置、系统语言为默认配置数据。
- 系统版本：显示系统版本号内容。
- 备案信息：显示各项功能的备案号。
- 二维码：扫描二维码可下载北京汽车官方APP。

## 充电加油

### 充电和供电

#### 充电注意事项

##### 警告

- 为避免出现意外，请勿在有易燃气体或液体的地方进行充电。
- 禁止未成年人使用充电设备。
- 充电前，请检查充电枪头及车辆充电口是否有变形、发黑、烧蚀或异物，如有异常，请勿行充电作业，否则可能造成车辆或充电设备损坏，严重时造成人身伤害，如有需要请联系北京汽车授权经销商。
- 在进行快充作业时，体内植入心脏起搏器的人员需远离快充作业的车辆，避免电磁干扰影响医疗设备的正常功效。
- 请勿在大雨环境进行充电，否则可能导致车辆不能充电，严重情况下会导致车辆或充电设备损坏。

##### 注意

- 发生事故后，应到北京汽车授权经销商处对事故车辆进行电气安全检查。
- 当组合仪表中的充电提醒指示灯点亮时，请尽快充电。不建议在电量完全耗尽后再进行充电，否则会影响动力电池系统的使用寿命。
- 动力电池系统的可用电量会随着使用时间的延长而小幅衰减。
- 请勿在动力电池电量过低的情况下停放超过7天。
- 动力电池在搁置过程中会发生自放电现象，您在搁置动力电池时，确保动力电池是处于半电状态（50%~60%）。建议您搁置动力电池的时间不要过长，最多不要超过3个月。
- 禁止将充电宝放在车内对车辆进行充电。
- 如果在充电时发现车里散发出异常的气味或烟雾，请立即停止充电。
- 基于安全考虑，请使用经过北京汽车授权经销商认可或国家强检部门认可的适用于本车辆的充电设备进行充电工作。

## 充电方式

### 车辆充电口

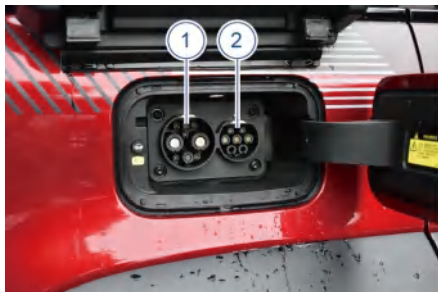

1. 直流充电口
2. 交流充电口

### 充电警告标识



车辆充电警告标识位于车辆交/直流充电口护板内侧。

此标识提醒您充电时的注意事项，请仔细阅读标识信息。如果标识脱落或模糊不清，建议及时与北京汽车授权经销商联系，以便更换。

## 充电操作流程

### 交流充电桩充电操作流程

1. 将车辆停至交流充电桩指定停车地点，确认车辆挡位位于P挡，施加电子驻车制动；
2. 全车解锁状态下，按下充电口盖板后部，自动开启充电口盖板；
3. 从充电桩上取下充电枪，按下充电枪机械锁开关，将充电枪插入车端交流充电口，确保充电枪与充电插座连接可靠；松开充电枪机械锁开关，确保机械锁开关弹起复位；
4. 充电结束后，可拔出充电枪；
5. 请将充电枪放回充电桩，可按压圆形开关按键，关闭充电口门盖板。

## 充电加油

### ⚠ 注意

- 连接好充电线，并在充电桩上启动充电后，车端会自动锁止充电枪，避免非本车用户或儿童误操作拔出充电枪。
- 充电过程中，组合仪表显示车辆充电状态。
- 若车辆充电过程中自动停止充电，车辆未充满，请通过手机APP确认车辆是否已设置了充电限值。
- 若车辆插上交流充电枪并启动充电桩后，车辆充电未开启，请通过中控屏或手机APP确认车辆是否有预约充电。
- 使用家用充电设备充电时，若外部电网断电后再恢复供电，充电设备会重新启动充电，不用重新连接充电设备。
- 使用便携充电器将车辆与家用220V 50Hz、10A/16A单相带接地的三孔插座相连接，为车辆充电，需确保插座的地线与大地连接良好，否则可能导致无法充电。

### 直流充电桩充电操作流程

1. 将车辆停至直流充电桩指定停车地点，确认车辆挡位位于P挡，施加电子驻车制动；

2. 全车解锁状态下，按下充电口盖板后部，自动开启充电口盖板；
3. 按照公共充电设施的使用规范或要求进行相应充电操作。确保在充电过程或充电结束阶段，车辆处于P挡；
4. 充电结束后，可拔出充电枪；
5. 请将充电枪放回充电桩，可按压圆形开关按键，关闭充电口门盖板。

### ⚠ 注意

- 直流充电枪电子锁为充电桩控制，启动充电后，充电桩控制锁止，停止充电后，充电桩控制解锁，如出现充电结束且未解锁问题，请联系充电桩厂家处理。
- 充电过程中，组合仪表显示车辆充电状态。

### 交流充电口电子锁解锁

- 首先解锁车门，随后按下充电枪的机械锁开关（若车辆处于充电状态，则充电停止）。充电枪解锁，您即可拔出充电枪。若按下充电枪的机械锁开关后，充电枪未解锁成功，请松开充电枪的机械锁开关后再次尝试。
- 任何时候（包括交流充电过程中）如果您想拔出充电枪，可以直接短按两次（需间隔0.5s以上）智能钥匙上的解锁键，交流充电枪都会被解锁。

- 通过中控屏点击多功能按键，选择充电中心，在充电中心界面内点击解锁充电枪按钮图标。

#### ⚠ 注意

- 在充电中心设置中将充电设备防盗功能关闭时，交流充电完成后，交流充电枪自动解锁。
- 如果充电口的电子锁在反复操作后，充电枪无法正常拔出。请按照车辆充电口物理应急解锁的办法进行操作。切勿尝试暴力拔枪或类似操作，防止产品损坏。

## 应急解锁充电枪

### 充电口电子锁应急解锁



如果充电口电子锁止机构故障，应采用以下方式物理应急解锁：

- 开启尾门；
- 使用合适的工具拆卸后备箱右侧装饰盖板；

- 拉动应急解锁拉环即可解锁，请勿暴力拉拽防止产品损坏。

#### ⚠ 注意

若您通过充电口应急解锁方式解锁充电枪以后，未拔出充电枪，2min后，电子锁自动闭锁，充电自动恢复。

## 充电设置

通过中控屏点击多功能按键  > 充电中心，可对充放电功能进行设置。

### 充电提醒

通过中控屏可设置提醒充电的里程数，当车辆续驶里程低于设定里程时，组合仪表提示“请尽快充电”。

### 预约充电



通过中控屏点击多功能按键  > 充电中心可预约充电时间，可上下滚动选取充电时长。

## 充电加油

### ⚠ 注意

北汽品牌交流私桩或便携充电器支持车辆预约充电功能，预约充电不适用于直流充电。另外，交流公桩或用户自购的其他品牌便携充电器可能不支持预约充电。

## 充电设备防盗



通过中控屏点击多功能按键  > 充电中心 > 设置中可开启/关闭充电设备防盗功能，开启防盗后，车辆完成充放电后不会自动解锁充电枪。

## 插枪保温



通过中控屏点击多功能按键  > 充电中心 > 设置中可开启/关闭插枪保温，开启此功能，在环境温度过低时，车辆充电完成后会持续保温一段时间，以增加车辆续驶里程，同时保温过程将额外增加用电量。该功能仅适用于交流充电，保护直到用户主动结束充电。保温时间最长为6h，保温达到6h后，车辆自动退出保温，结束充电。

## 充电限值



通过中控屏点击多功能按键  > 充电中心 > 设置中可设置充电限值，当车辆电量限值高于设定值时，自动停止充电。

## V2V/V2L

对外放电技术包括V2V和V2L，V2V是指本车为其他车辆充电，最大放电功率6kW。V2L是指车辆为用电设备供电，最大放电功率3.5kW。放电电压均为220V 50Hz。车辆对外放电需使用V2L放电连接装置或V2V放电连接装置。

**⚠ 注意**

- V2L功能配合放电设备使用，需注意用电器的使用功率切勿超过3.5kW，超过可能会引起放电设备过热，引起火灾。
- 在V2V或V2L放电过程中，如果开启车内220V电源，为保护放电回路，整车会降低放电功率，建议单独使用不同放电功能。

### V2L放电连接装置使用步骤

1. 开启放电车辆充电口，把V2L放电连接装置插到交流充电口上；
2. 通过中控屏点击多功能按键，选择充电中心，在充电中心界面内，按下开始放电；
3. 当组合仪表显示车辆放电状态为“放电中”，即可使用V2L放电连接装置上的插座，供用电设备用电；
4. 放电过程中，点击充电中心“停止放电”，放电结束，组合仪表显示放电结束。
5. 放电完成后，按下放电枪机械锁开关（确保车门处于解锁状态），拔出V2L放电枪，充电口盖会自动关闭。

### V2V放电连接装置使用步骤

1. 开启放电车辆充电口，把V2V放电连接装置插到交流充电口上，将另外一端（V2V放电枪）插到待充电车辆的交流充电口上；
2. 通过中控屏点击多功能按键，选择充电中心，在充电中心界面内，按下开始放电；
3. 当组合仪表显示车辆放电状态为“放电中”，即开始对待充电车辆进行充电；
4. 放电过程中，点击充电中心“停止放电”，放电结束，组合仪表显示放电结束。
5. 放电完成后，按下放电枪机械锁开关（确保车门处于解锁状态），拔出V2V放电枪，充电口盖会自动关闭。

## 加油

### 加油前注意事项

1. 燃油型号：92号(国VI B)及以上燃油。
2. 当燃油低油位报警后，请尽快进行燃油加注，避免车辆在低油位报警后行驶长时间行驶，导致发动机熄火，严重时可能会损坏油泵。
3. 燃油箱额定容积为82L，由于本车具有油泵保护策略，当仪表显示为

## 充电加油

零时进行加油，加注量小于额定容量为正常现象。

4. 当燃油消耗至仪表显示零时，发动机无法工作，请至少添加燃油至报警点以上，确保发动机可以重新启动。

### 加注燃油



1. 按压操作面板上加油按钮。
2. 等待约2s~15s左右，待高压油箱压力释放完成后，再按压加油口门后部，打开加油口门。



3. 逆时针拧开燃油箱盖。

4. 将燃油箱盖挂在加油口门背面。
5. 加注燃油时请注意加注枪持握方式，不要使加注枪歪斜，尽可能将加注枪插入加油管的深处；当加注枪自动停止后，加注完成，不要试图再继续加注。
6. 加注完成后，顺时针转动燃油箱盖直至听到三声咔嗒声后停止转动，再关闭加油口门。

#### ⚠ 注意

- 燃油不要加注太满，加至第一次跳枪为止。否则燃油极易进入碳罐，从而大大降低碳罐的使用寿命。
- 加注燃油时，请勿让其溢出，否则可能会损坏车辆，如导致排放控制系统工作异常、损坏燃油系统部件或车漆表面。
- 加油口门打开后应在20min内完成加油，否则位于油箱上的油箱隔离阀会超时自动关闭，导致加油不畅或反喷。因此按下加油按钮后20min内未完成燃油加注时，请关闭加油口门，重新按压加油按钮再次打开加油口门，以确保加油顺畅。

## 应急解锁加油口门

 **警告**

- 发现加油口门出现故障后无法打开，需尽快联系北京汽车授权经销商。
- 请勿在身体带有静电的情况下，打开加油口门，请勿让未释放静电的人员接近敞口的燃油箱，请勿返回车内或触碰任何带静电的人员或物体，因为这可能导致静电积聚而点燃燃油。
- 请勿在加注燃油时吸烟、接打电话等，避免引起火灾。
- 请勿在加油枪自动关闭后，继续向燃油箱加注燃油。
- 请勿过量吸入燃油蒸汽，燃油中含有对身体有害的物质。
- 请勿使用非本车型的燃油箱盖，避免因燃油箱盖密封不严而导致燃油外泄。

## 维护与保养

### 安全保养

在这一章中所没有提及的服务项目均应由经认可的或其他有资质的技师来完成。

### 安全预防措施

为避免潜在的危險，在开始作业前请阅读本章节内容，确认您具有所需的工具及技术。

- 将车辆停放在平地上，并施加驻车制动。
- 在清洁零部件时，应使用市场上销售的脱脂剂或零部件清洁剂，禁止使用汽油。
- 禁止点燃的香烟、火花及明火靠近蓄电池及所有燃油系统的相关部件。
- 在进行蓄电池或压缩空气相关的作业时，应佩戴护目镜并穿上防护服。

#### 警告

不正确的车辆保养或驾驶故障未解决的车辆，可能会引起交通事故，导致严重的伤害或死亡。

### 车辆潜在的危險

- 一氧化碳：发动机尾气中的一氧化碳为有毒气体，务必在通风良好的场所操作发动机。
- 烫伤：发动机、冷却系统及排气系统在工作中会产生高温，极易引起烫伤，因此，应在车辆关闭的状态下等

待至少约30min，待发动机、冷却系统及排气系统冷却后才可触摸零部件。

#### 注意

本章节所列出的是一部分重要的安全预防措施，我们无法将您在进行保养作业中可能遇到的所有危险一一列出。

### 常规保养

车辆的安全性、可靠的行驶性以及它良好的性能，取决于您如何对它进行保养。

因为保养是车主的职责，所以您必须按照北京汽车授权经销商的建议对车辆进行常规保养，更换机油，例行检查及更换制动液和冷却液。

### 保养记录

《维护保养规范》中包含有保养记录页，可用它来记录车辆所做过机油更换和检查信息。北京汽车授权经销商也会用保养记录页来记录更换制动液，更换安全气囊模块和安全带收紧装置等信息。

在每一次更换机油和检查后，您务必让北京汽车授权经销商在保养记录页上签名和盖章。

### 废气排放控制

您的车辆上安装了符合国家和法律规定的废气排放和蒸发装置。您应当知道：车主自己或机动车维修人员未经授权更

换，改装和调节这些装置都是非法的，并对一切后果负责。

而且，您也不能对发动机的设置进行任何调节。制定这些规定的宗旨是为了确保您的车辆符合严格的废气排放法规。不正确的发动机设置会对废气排放、发动机性能和燃油消耗产生负面影响，也会产生高温，从而导致三元催化转换器 and 发动机损坏。

### 车主的维护保养

- 检查冷却液液位
- 检查制动液液位
- 检查风窗玻璃清洗剂的液位
- 检查轮胎气压和状态
- 检查空调效果

### 特殊操作状态

如果您的车辆经常在多尘土的环境中行驶，或在环境温度极高或极低的极端气候中行驶，您应当对维护保养给予额外的关注，详情请咨询北京汽车授权经销商。

### 车辆维修时的安全

发动机停止运转后，冷却风扇可能会转动并且持续运转一段时间。在前舱进行工作时，应与风扇保持距离。

如果需要对车辆进行维护保养，应当遵守下列安全注意事项：

1. 身体、衣服与驱动皮带保持安全距离。

2. 如果刚刚使用过车辆，在发动机完全冷却之前，不得触摸排气和冷却系统的部件。
3. 在车辆启动/停止按键位于“RUN”模式时，不得触摸电线或电气部件。
4. 不得让发动机在通风不良的地方运转，因为废气是有毒的，并且极其危险。
5. 不要在只靠更换车轮的千斤顶支撑着的车辆下面进行工作。
6. 确保火花远离前舱。
7. 工作时请穿防护服，如果可能，应当佩戴用防渗透的材料制成的手套。
8. 在前舱工作时，应取下手表和首饰。
9. 不要让工具或车辆的金属零件与蓄电池的接线柱接触。

 警告

- 禁止非专业人员随意解除、拆解或改装用电设备，否则触碰到高压电将导致人员烧伤，甚至人员死亡等严重后果。如果车上的橙色线束裸露或破损，禁止触碰，以防触电。
- 高压部件上贴有橙黄色警告标签，注意警告标签上的内容要求，为了避免触电伤害非专业维修人员，禁止触碰高压部件，高压线束（橙色）及其连接插头。

### 远程通讯模块

车辆远程通信模块更换：车辆远程通信模块是整车内涉及远程控制、车况查询等功能的零部件，其内部含有电池，当“远程控制”相关功能失效时，应到北京汽车销售有限公司对车辆远程通信模块进行排查或更换，满五年应及时到北京汽车授权经销商对电池进行更换。

### 内部保养

 注意

- 绝不可用含溶剂的清洁剂清洁仪表盘和安全气囊模块表面。
- 含溶剂的清洁剂会渗透清洗零件的表面，使表面出现细孔，导致零件出现松散。在安全气囊释放时，这种松散的塑料零件会明显增加受伤的危险！
- 绝不可用溶剂（如汽油，松脂）、地板蜡、鞋油或类似物品处理皮料。
- 避免使您的车辆长时间暴露在强烈日光下，以防止皮料或类似物品褪色。如果您需将车辆在户外停泊较长时间，请将皮料进行覆盖，以防止其直接接触阳光。
- 清洁安全带时不可以把安全带拆卸下来。
- 衣物上边缘尖锐的物品如拉链扣，铆钉等可能会在皮料表面留下永久性划痕或擦痕。
- 不得用化学清洗剂清洗安全带，因为化学清洗剂会损坏织物。
- 安全带也不得接触腐蚀性液体。

**⚠ 注意**

定期检查安全带状态，如果发现安全带织物、安全带连接装置、自动卷收器及安全带锁止部件损坏，必须前往北京汽车授权经销商处进行维修。

### 仪表和塑料件的清洁、维护

用干净软布和清水对仪表和塑料件表面进行清洁。

若不能清洗干净，则需使用专用的不含溶剂的塑料清洗剂进行清洗。

**⚠ 警告**

禁止用驾驶舱喷雾剂和含溶剂的清洗剂对仪表板和安全气囊模块表面进行清洁，否则有可能使表面疏松，触发安全气囊，导致乘员严重受伤。

### 地毯的清洁、维护

经常用吸尘器吸去地毯上的灰尘。

定期用洗涤剂洗刷，保持地毯的清洁。

**⚠ 注意**

- 严格遵照清洁剂的使用说明进行清洁操作。
- 禁止在泡沫型清洁剂中加入水，应尽可能保持地毯干燥。

### 皮革的清洁、维护

1. 用吸尘器吸去灰尘。
2. 用干净的软布和清水清洁皮革。
3. 用另一块干的软布将其擦干。
4. 如果以上工作仍无法清洁污渍，可以配合使用专用的洗革皂或去污剂进行清洁。

#### 对于方向盘的清洁

用拧成半干的湿布轻轻擦拭皮革表面，抹去灰尘，如此重复两三遍。擦拭时，不可用力按压方向盘进行擦拭，不可用力往复擦拭同一个位置，应按照方向盘轮圈单方向进行擦拭。

**⚠ 注意**

- 定期检查皮革内饰，发现脏污时尽快清理。
- 在使用软布前，请确认软布上无异物。
- 在使用皮革去污剂擦拭后，要尽快用柔软的干布将其擦干。
- 切勿将浸有去污剂的软布长时间放置在内饰的任何部位，以免引起内饰编织物的树脂或纤维褪色或断裂。
- 使用干软布擦干，或者开窗通风让皮革自然晾干，切忌高温暴晒或使用吹风机吹干。

 警告

- 禁止使用含酒精等有机物质的液体、湿巾清洁皮革。禁止使用具有腐蚀性的护理剂清洁皮革。禁止使用汽油、酸性溶液或碱性溶液清洁皮革。使用以上物品会损坏皮革表面保护层。如不慎接触以上物质，须立即使用洁净的湿布反复擦拭，直至清洁干净，再用干软布将皮革表面擦干。
- 禁止使用洗衣粉、洗洁精、去污粉等普通去污剂擦拭皮革，不要使用去污剂、指甲油清洗剂或者硅基产品对方向盘进行清理，使用上述物品容易腐蚀皮革表面导致皮革变色。
- 请勿将剪刀或钥匙等尖锐或锋利物品靠近座椅，方向盘等皮质内饰，以免损坏皮革。
- 请勿使皮革靠近热源，离热源太近会导致皮革内部水分蒸发而导致干裂。
- 请勿在皮革表面涂抹防晒霜、护手霜等类似产品。
- 请勿在车内饮食，如果食物残渣或者液体不慎洒落在皮革上，应立即擦拭干净，以免残留细菌等微生物繁殖，导致皮革异味或变质。

 警告

- 请勿使液体浸泡皮革，液体会通过缝纫线针孔渗透到皮革底部纤维层，导致皮革表面花纹变形，出现浸泡痕迹。

 提示

汽车皮革内饰美观耐用，容易清理，表面平滑，透气性好。但皮革受外界油尘、酒精、泥沙、汗渍、烟草烟雾及空调循环等不良因素的影响，易致使细菌滋生，产生异味。皮革长期不清洁保养，会导致皮革受潮、发霉、干裂、老化、脱皮等，所以皮革必须小心使用和认真保养。

## 安全带的清洁、维护

1. 将安全带慢慢拉出，并保持在拉出状态。
2. 使用软刷和中性肥皂水清除安全带的脏污。
3. 等待安全带完全干燥后，收卷安全带。

### ⚠ 注意

- 必须等待安全带完全干燥后，方可收卷安全带，否则可能对安全带收卷器造成损坏。
- 定期对车内所有安全带进行检查，保证安全带的清洁，以免妨碍安全带正常工作。

### ⚠ 警告

- 禁止使用化学清洗剂清洗安全带，以免造成安全带损坏，影响其功能。
- 更换安全带时，必须使用型号结构相同的新安全带进行更换。
- 防止异物或液体进入安全带锁扣，导致锁扣和安全带无法正常工作。
- 禁止私自拆卸和改装安全带。
- 必须定期对车内所有安全带进行状况检查。如出现安全带带基、连接装置、收卷机构或锁扣损坏，则必须尽快到北京汽车授权经销商处进行维修更换。

## 外部保养

### ⚠ 注意

- 制动器潮湿或结冰会影响制动功能。
- 当您清洗车辆底部、翼子板下侧（车轮罩）以及车轮盖板时，请谨慎操作以防止手被尖锐的金属锐边划伤。
- 若采用自动洗车装置，则车辆须挂入N挡，此时应注意不要关闭车辆。
- 请勿使用粗糙的海绵或带腐蚀性的清洁产品清洗车辆-油漆面有受损的危险！
- 绝不可用集束喷嘴清洗轮胎！即使喷射距离较远、喷射时间极短也会造成损伤。
- 建议新车在使用6个月以后才能打蜡。
- 不要给车窗上蜡。
- 不可用任何尖锐物体清洁大灯表面，这可能会损坏防护性油漆表面并在大灯上形成裂缝。
- 清洁车轮时，要注意潮湿、结冰和撒/洒的盐会影响制动作用。
- 不得在排气消声器、排气管、催化净化器等高热部件周围安装防护板或涂抹防腐材料，车辆运行时，这些物质可能失火。

## 维护与保养

### 洗车

经常洗车，有助于保护车辆的外观。

洗车时应在阴凉处进行，不要在阳光直射下进行。如果车辆长时间置于阳光下，需等待车身外表冷却后再进行清洗。

洗车时水枪需尽量垂直拉花表面，避免在拉花边界处反复冲洗脱胶卷边。

通过自动洗车机清洗车辆时请务必遵照洗车机操作员的指导进行操作。

#### ⚠ 注意

车身漆面的强度足以承受自动洗车机的冲洗，但必须注意对漆面的影响。若洗车机的结构、所用的清洁剂、清水的过滤状态、蜡溶剂的类型不符合规定要求都可能对漆面造成损伤。

### 自动洗车装置

车漆具有一定的耐用性，一般情况下，在自动洗车设备中清洗车辆不会影响车漆状况。对车漆的影响在很大程度上取决于洗车设备的结构、洗车水过滤器、清洗剂和保养剂种类等。如果洗车后车漆无光泽或甚至出现划痕，应该立刻向洗车设备的操作者指出。

使用自动洗车装置时，则车辆须挂入N挡，此时应注意不要关闭车辆。

### 手工清洗车辆

1. 用清水冲洗车辆，以清除浮尘。
2. 准备好一桶清水，掺入洗车专用清洁剂。
3. 用软布、海绵或者软刷轻轻洗刷车辆，自上而下多次冲洗。
4. 车轮、门槛等部位应最后冲洗，清洗时需要更换海绵或软布。
5. 擦洗完毕，要用清水彻底冲洗车辆。
6. 清洗完成后，用软毛巾或皮毛仔细擦干车辆漆面。

#### ⚠ 注意

当车身有沥青等污物时，需用专用的清洁剂清洗，然后用清水冲洗，以免损坏车身表面光洁度。在擦干车身的同时要检查车身有无掉漆和划痕。如有发现，应到北京汽车授权经销商进行修补。

使用高压清洗器清洗车辆时，要格外谨慎。务必按照高压清洗器的使用说明和要求进行清洗操作。特别注意工作压力和喷洗距离。请勿直接对准门玻璃缝隙和门缝隙冲洗，以防止水进入车内。

 警告

- 若制动系统里有水、冰或防滑盐可能会使得制动器反应迟滞，制动距离变长，极有可能引发交通事故。
- 行驶前轻踩制动踏板，对制动器进行检测。
- 在除去附着在制动器上的冰或防滑盐前，应尽量避免急制动，制动时也需要特别谨慎，防止发生交通事故。
- 使用前确保已仔细阅读和遵守相关信息及警告说明。
- 洗车时，要注意人身安全，要特别留意车辆底部及车轮罩内侧等部位，以防被尖锐部件弄伤手和手臂。
- 清洗车辆时切勿直接将水冲入前舱内，否则将影响前舱内各个零部件的使用寿命。

## 打蜡

定期打蜡能够保护车身漆面，保持车身光洁。

在擦干整车后才能进行打蜡作业。

打蜡时应选用优质漆面保护蜡。

为了有效保护车身漆面，建议每年上一次优质硬蜡，以保护漆面不受外界不良环境的侵蚀，并可以抵御轻度机械刮擦。

## 优质蜡类型

**车身蜡：**用以保护漆面免受阳光暴晒、空气污染等外部不良环境损坏的蜡，一般用于新车。

**抛光蜡：**可以使已经被氧化或者失去光泽的漆面恢复光泽。主要用于恢复漆面的光泽。

 注意

禁止在沙尘环境下打蜡。

## 上光

当车漆变得难看且用打蜡材料也不能达到更好的光泽时，才需要上光。如果所用的上光剂不含有防腐成份，后续必须进行打蜡处理。

 注意

无光泽零件和塑料不能用上光剂和硬蜡进行处理。

## 车漆损伤

小的车漆损伤（例如擦痕、刮痕或石头击痕）应在生锈前尽快用车漆覆盖。

如果已经生锈，必须彻底清除锈蚀。并在锈蚀位置涂抹防腐底漆和涂抹覆盖漆。这些工作应在北京汽车授权经销商处进行。

## 外部塑料件的清洁、养护

通常用清水以及软布、软刷清洗即可，若是无法清洗干净，可使用不含溶剂的专用塑料件清洗剂。

## 维护与保养

### ⚠ 注意

清洗塑料件时不得使用含溶剂的清洗材料，否则容易造成塑料件损坏。

### 镀铬件的保养

镀铬件可用湿布清洁，然后用柔软的干布擦干。如果效果不够好，可使用铬保养剂。

镀铬件上的污斑和污物层可以用铬保养剂加以清除。定期使用铬保养剂可以防止表面污物层的形成。使用铬保养剂时，注意要均匀地完全覆盖整个表面。

### 车窗玻璃与后视镜的清洗

用含酒精的玻璃清洁剂清洁车窗玻璃和后视镜，然后用干净的不起毛软布或皮毛擦干玻璃表面。

### ⚠ 注意

- 不得用擦过车身漆面的皮毛擦拭车窗玻璃和车外后视镜，否则皮毛上的残留蜡会导致玻璃表面变得模糊。
- 若玻璃上有残留的橡胶、油脂和硅胶类物质，必须用专用的车窗玻璃清洁剂或硅胶清洁剂来清除。

在对车身表面进行养护后，残留在玻璃上的蜡，应使用专用清洁剂和清洁布加以清除，以免刮伤雨刮片。

可用小刷子清除车窗、后视镜上的积雪。

可用除冰喷雾剂清除积冰，也可使用除冰铲，但是需要特别小心，以免损伤部件，使用时必须沿同一方向除冰。

### ⚠ 注意

- 禁止来回刮擦车窗玻璃和后视镜。
- 禁止使用温水或者热水清除车窗玻璃和后视镜上的冰雪，否则可能导致玻璃爆裂。

### 前风窗玻璃雨刮器片清洗

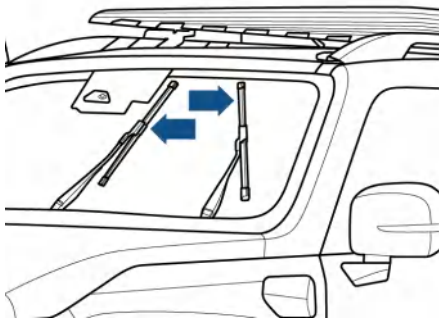

### 清洗操作：

1. 通过中控屏点击车辆设置>车门与车窗>车窗中开启雨刮检修模式。
2. 将雨刮器臂抬离风窗玻璃。
3. 操作时只可抓住雨刮器片架。
4. 用软布小心擦去雨刮器片上的灰尘和脏物。
5. 清洗完毕后，将雨刮器臂轻轻放至原位。
6. 关闭雨刮检修模式。

**⚠ 注意**

- 及时更换损坏的雨刮器片。
- 新的雨刮器片表面涂有一层石墨，可使刮水平顺、不产生刮擦噪音。石墨层破损会导致雨刮器刮擦噪音加大，应及时更换雨刮器片。
- 冬天或寒冷条件下，在使用雨刮器前务必检查雨刮器片是否与风窗玻璃冻结在一起。若是，先进行除冰处理，否则会造成雨刮片和雨刮器电机的损坏。

### 密封条的养护

经常对车门、车窗等部位的橡胶密封条进行适当的养护，可保持其柔韧性，延长使用寿命。还可提高密封性，使车门易于打开，减轻关门的撞击声，同时冬天也不易被冻结。

#### 养护操作：

1. 用软布清除密封条表面的灰尘和污垢。
2. 定期使用专用的防护剂涂覆密封条。

### 车轮的清洁和维护

定期维护车轮能够保持美观，同时定期清除车轮上的防滑盐和制动磨屑，可以保持车轮表面的光洁度，延长使用寿命。

#### 定期操作：

每两周

清除车轮上的防滑盐和制动磨屑。

用无酸清洁剂清洗车轮。

每三个月

为合金车轮上优质硬蜡。

**⚠ 警告**

- 必须使用无酸清洁剂清洗合金车轮。
- 禁止用车辆抛光剂或其他研磨剂处理车轮表面。
- 对于表面防护层损坏的车轮，必须及时进行修复。
- 使用高压清洗器可能会对车轮造成永久性可见或不可见的损伤，从而引发严重伤亡事故。
- 禁止使用集束喷嘴清洗轮胎。即使是短时间远距离的清洗也可能对轮胎造成损伤，从而引发交通意外。

### 底板防护

车辆底部已经做过防护处理，可以减少化学和机械损伤程度。然而在车辆行驶中，防护层的损伤不可避免，故建议每隔一定的时间，最好在冬季前和春季检查车辆底部和底盘的保护层，如有必要，进行修理。北京汽车授权经销商能够提供适合的维修业务。

 警告

如用户在使用过程中车辆意外托底，请立刻到附近北京汽车授权经销商检修。

### 废气催化净化器说明

因为燃烧后的尾气排放会产生高温，在废气催化净化器区域安装有附加隔热板。

在这些隔热板、催化净化器和排气管上不得使用任何底板保护层，同样也不允许取下隔热板。

### 空腔防腐处理

所有易受腐蚀危害的车辆空腔已经由北京汽车授权经销商进行了耐久保护。防腐处理既不需要检查也不需要后续处理。如果硬蜡因外部高温从空腔上滴落，这些硬蜡可以用塑料刮刀以及洗涤汽油清除。

### 防腐蚀措施

影响腐蚀率的因素：

- 在车身下部积存的污垢、沙尘或冰雪等，会加速腐蚀。
- 因沙石打击或轻微事故造成的涂层或其他防护层损伤，会加速腐蚀。
- 在相对湿度较高的地区行驶，会加速腐蚀。
- 温度升高会加速通风不良零部件的腐蚀。

- 在温差变化较大的地区行驶，会加速腐蚀。
- 工业污染、海滨地区空气中的盐分和道路用盐过多，会加速漆面腐蚀过程。

保护车辆免受腐蚀：

- 经常使用清洁的冷水，以及中性车辆洗涤剂洗车，以保持车辆清洁。
- 经常检查漆面是否有损伤并尽快修复。
- 经常检查车身下部，若有沙粒、污垢或冰雪等覆盖物，尽快用水刷洗干净。
- 保持车门排水孔畅通，以免积水。
- 如果车上积存有昆虫、鸟粪、树胶、腐蚀树叶、沥青、水泥或其他相似的物体，尽早清洗。
- 如果您经常在撒有融雪盐的道路、盐碱地、海边等含有盐分的道路行驶，应最少每月冲掉车底部的附着物。
- 如果您经常在沙石路面行驶，请考虑在车轮后安装挡泥板。

## 前舱

### 前舱工作安全说明

对发动机或在前舱内进行工作时，例如检查和补注工作液体，可能会发生烫伤和其他伤害，并存在事故和失火危险！

因此必须要注意以下的警告说明和基本的安全规定。

在加注工作液体时，必须保证不混淆工作液体，否则会造成严重的功能故障。

#### 警告

- 如果注意到有蒸汽或冷却液溢出，千万不要开启前舱盖—存在烫伤危险！直至没有蒸汽或冷却液溢出并且发动机已经冷却下来，才可开启前舱盖。
- 不要将工作液体渗漏在高温的发动机或排气装置上，有失火危险！
- 不要接触冷却风扇，冷却风扇是温控的，在车辆熄火后也可能自动接通。
- 出于安全方面的原因在行驶过程中必须将前舱盖锁紧。所以在闭合前舱盖后需要检查闭锁装置是否已经锁紧。如果确实已锁紧，则前舱盖应与车身周边部件平齐。

#### 警告

- 为了保护脸部、手和手臂免受高温蒸汽和冷却液的伤害，在打开锁紧盖时要用宽大的厚棉布盖住锁紧盖。
- 不得在前舱内留有物品，如清洁布或工具。
- 人在车辆下面工作时，应保证车辆不会发生移动并用合适的支架支撑到位。仅靠车辆千斤顶是不够的一存在伤害危险！

## 前舱盖打开/关闭



### 开启前舱盖

1. 将车辆停好，施加驻车制动，从车辆内部扳动两次前舱盖锁开启拉手。

2. 将前舱盖向上抬起即可。

### 关闭前舱盖

1. 关闭前舱盖时，在距前舱盖板适当高度处，用力快速按压前舱盖，使其完全关闭。
2. 关闭前舱盖后，要检查锁扣是否已锁定牢固。



警告

若前舱盖未关严，不得驾驶车辆。

## 前舱布置



1. 电机及电池冷却液膨胀罐
2. 机油尺
3. 机油加注口盖
4. 前舱保险丝（位于盖板下面）
5. 制动液储液罐
6. 发动机冷却液膨胀罐
7. 风窗玻璃清洗液储液罐
8. 蓄电池保险丝盒

 注意

图示为拆下前舱饰板的视图。

## 维护与保养

### 发动机机油

#### 发动机机油简介

推荐使用SP/C5 0W-20机油，发动机机油中不建议加入任何添加剂。

使用不符合要求的机油风险极大。低品质机油因润滑能力不足会造成零件异常磨损，同时机油还有可能过早老化，造成机油粘结沉淀，导致机油油道阻塞，甚至导致发动机损坏。

#### ⚠ 注意

长期反复与机油接触会使皮肤脱脂，导致皮肤干燥疼痛；万一吞咽了机油，应立即就医。

#### 机油压力警报灯

行车过程中应随时注意机油压力指示灯是否开启，如果开启则应停车检查发动机内机油量是否充足，是否有机油泄漏，必要时检修。

机油压力警报灯位于组合仪表中，当启动/停止按键位于“RUN”模式时，车辆自检，机油压力警报灯亮起，当发动机启动后警报灯熄灭。

如行驶中警报灯  闪亮，须关闭车辆，检查发动机机油油位，必要时加注发动机机油。

如机油油位正常，但警报灯仍闪亮，则切勿继续行驶，应尽快与北京汽车授权经销商联系，检修系统。

#### ⚠ 警告

无视警报灯及相关警告说明，可能会导致严重事故。

#### 发动机机油油位检查

若组合仪表中的警报灯亮起，应立即检查机油油位，并按需要添加机油。

通过机油标尺检查发动机机油油位。

- 若发动机机油加注过少可能会损坏发动机；
- 若发动机机油加注过多可能会损坏三元催化转换器。

#### ⚠ 注意

如要在发动机处于热态时，检查机油油位，则应先关闭车辆，等待至少约15min，直至机油全部流回油底壳后，再检查机油油位。发动机处于冷态时，可立即检查油位。



具体步骤如下:

1. 将车辆停驻在水平路面, 打开前舱盖。
2. 取下机油尺。
3. 在机油尺顶端部下方放一块抹布拉出机油尺。
4. 用干净抹布将机油尺上油迹擦净。
5. 重新完全插入机油尺。
6. 在机油尺端部下方放一块抹布, 然后拉出机油尺并检查油位。
7. 连续检测次数建议不超过3次, 如出现机油尺两端油位不等高, 以较低油位为准。



- 图中箭头-F-所指位置为机油上限标记。
- 图中箭头-L-所指位置为机油下限标记。
- 油位应位于图示中上限标记-F-与下限标记-L-之间。

发动机运转会消耗一定量的机油, 机油消耗量取决于驾驶方式和车辆使用条件。因此, 必须定期检查机油油位, 最好在添加燃油时和长途行驶前检查机油油位。

车辆夏季在高速公路上长途行驶, 或牵引挂车行驶, 或沿山路攀行时, 发动机在苛刻条件下运转, 机油油位切勿超过上限标记-F-。

### 发动机机油添加

添加机油时应分多次少量加注机油。



1. 车辆停放在水平路面。
2. 打开前舱盖。
3. 沿逆时针方向旋转打开机油加注口盖。
4. 为避免加注机油过量, 拔出机油尺, 用干净的抹布擦净后插入油箱并推到底, 再拔出机油尺检查机油液位, 根据液位检查结果酌情添加机油。

## 维护与保养

5. 一旦油位临近上限标记，请立即停止加油，装上并拧紧机油加注口盖。

### 警告

- 开始作业前务必仔细阅读并遵守相关警告说明。
- 发动机机油属高可燃性物质。加注机油时务必谨慎，注意勿将机油洒到处于灼热状态的发动机部件或排气系统上。
- 机油加注口盖必须始终处于拧紧状态，防止发动机运转时，溅出机油，引发火灾。
- 务必使用适用于您所购车辆发动机的机油。
- 如使用其他规格的机油，则可能损坏发动机，由此可能会引发事故。

### 注意

- 机油尺插拔时应始终保持竖直方向；
- 如需进行放油操作，打开放油螺塞时避免被机油烫伤；
- 冷态加注机油后静置5min，待机油完全回流至油底壳再插拔机油尺检测液面。如出现机油尺两端液面不等高，以较低液面为准；冬季机油粘度较大，回流速度慢，建议热机后再进行测量；
- 更换机油时，加注机油参考量为4.7L，实际加注量以机油尺刻度为准；
- 更换机油时，应使用机油回收装置收集机油，废机油应集中存放、无害化处理，避免对环境造成污染；
- 每次插拔机油尺检查液位后，需擦拭机油尺安装插口，防止产生渗油误判。

## 发动机机油更换

务必按《维护保养规范》规定的周期更换发动机机油，只有按规定保养和换油，才能保障发动机使用寿命。

由北京汽车授权经销商更换发动机机油。

发动机机油里的添加剂可能使新机油颜色很快变淡，此属正常现象，无需提前更换机油。

### ⚠ 注意

- 若车辆长期在恶劣路况或低温环境下使用（环境温度  $< -15^{\circ}\text{C}$ ），每次持续行驶时间过短（ $< 15\text{min}$ ），则机油及机油滤清器按照发动机行驶里程每达到5000km或6个月进行保养。
- 车辆如停在 $-30^{\circ}\text{C}$ 以下环境时间较长或经常在这样的地区活动，建议更换更适合该地区的机油型号（换油过程需注意油路清洗），以减小车辆冷启动的难度和对发动机的伤害。

### ⚠ 警告

若无相应专业知识，切勿自行更换发动机机油。

- 务必等发动机冷却后进行操作，谨防被高温机油烫伤。
- 拧开机油放油螺塞时，手臂应处于水平位置，避免机油沿手臂流淌。
- 若皮肤沾上机油，须彻底冲洗。
- 放出的废机油应装在专门的容器内，且容器须足够大，可装下所有废机油。
- 切勿将废机油存放在装过食物的容器内或其他非原装容器内，以免混淆，误食中毒。
- 发动机机油属有毒物质，处理废机油前应将废机油存放在安全场所，谨防儿童接触。

### ⚠ 提示

- 处理废机油是一项专业性很强的工作，必须具备相应的专业知识和配备必要的专用工具。建议最好由北京汽车授权经销商进行操作。
- 废机油对环境和水源极为有害，切勿将废机油倒入下水管道或随意倒在地上。另外，处理吸收了废机油的土壤的成本极为昂贵。

## 维护与保养

### 冷却液

#### 冷却液的作用

高温冷却系统为增程器冷却，根据节温器开关调整大小循环，同时保证低温暖机效果；

低温冷却系统为控制器、驱动电机、高压发电机、动力电池进行冷却，具有余热回收功能（即将驱动系统热量运送至电池回路进行保温）。

正确使用冷却液，可起到防腐蚀、防穴蚀渗漏、防散热器开锅，防水垢和防冻结等作用，能够使冷却系统始终处于最佳的工作状态，保证发动机的正常工作温度。

本车在出厂时已经在冷却系统内添加了乙二醇基冷却液。

#### 提示

无论是否需要防冻，均应全年使用符合规格的冷却液。

若在严寒季节需提高冷却液的防冻能力，请更换成适合当地最低气温使用的冷却液。

#### 警告

- 冷却液必须装在封闭容器内，切勿让儿童接触。
- 切勿将冷却液装在盛放食物的容器内或其他非原装容器内，以免混淆，引发误食中毒事件，排放出的废冷却液也应照此处理。
- 严寒气候条件下，为确保冷却液的防冻能力，应根据环境温度更换合适的冷却液，否则冷却液可能冻结，导致车辆损坏。同时，因采暖系统无法工作，驾乘人员暴露在严寒之中，有冻伤危险。

#### 注意

- 冷却液里不得混入任何其他未经本公司认可的冷却液，否则可能严重损坏发动机和冷却系统。
- 如冷却液膨胀罐里的冷却液有褪色的现象，且无其他颜色的冷却液混入，则按要求定期更换冷却液即可。

#### 提示

必须按环境保护法规收集和处理废冷却液。

## 冷却液温度

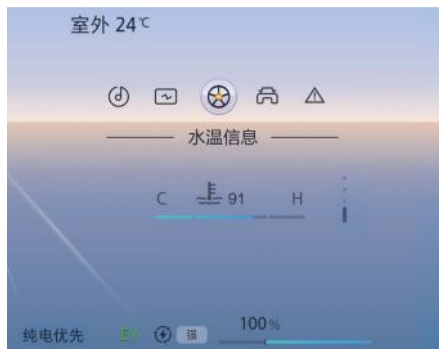

启动/停止按键在“RUN”模式时，冷却液温度表显示发动机冷却液温度。正常行驶条件下仪表刻度应位于中间位置大约90°C位置。发动机高负荷运转且环境温度很高时，冷却液温度会升高，对应的刻度指示也会增加。当冷却液温度过高，温度表光带向右侧延伸、发动机冷却液警报灯点亮时，表示车辆存在故障。此时应立即在安全处停车，关闭发动机，并待冷却液冷却后，检查冷却液液位。

如冷却液液位正常，则可能是散热器风扇故障导致系统过热，检查散热器风扇保险丝是否熔断，视情况更换保险丝。

若短距离行驶后冷却液温度报警灯再次亮起，则必须立即在安全处停车，并关闭发动机，尽快与北京汽车授权经销商联系，检修系统。

### 警告

- 在前舱内作业时务必格外谨慎。
- 开始作业前务必仔细阅读并遵守相关警告说明。
- 前舱属高危区域，打开前舱盖前务必仔细阅读和遵守相关警告说明。
- 如果看见蒸汽或冷却液溢出前舱，则切勿打开前舱盖，谨防烫伤。待无蒸汽或冷却液溢出时，方可打开前舱盖。

## 冷却液检查和加注

待增程器、动力系统充分冷却后，检查膨胀水箱（前舱左侧）、多通阀总成低温膨胀箱（前舱右侧）冷却液液面是否处于正常范围，如果膨胀水壶中的冷却液液位在“MAX”和“MIN”标识线之间，表示液位正常。若液位不在“MAX”和“MIN”标识线之间，需添加或排放至正常范围。

打开前舱盖前应将车辆停驻在水平路面上，打开前舱盖前务必仔细阅读和遵守相关警告说明。

### 提示

- 冷却液规格：乙二醇基冷却液。
- 2025年10月及以后出厂的车型用SC301冷却液。

**⚠ 注意**

- 新老车型冷却液不能混用。
- 冷却液不能混用或加入其他厂家冷却液。
- 不得加入其他任何未经许可的冷却液，否则可能损害增程器冷却系统及低温冷却系统。
- 如冷却液褪色或混入其他冷却液要立即更换。

**发动机冷却液膨胀罐**



发动机处于冷态时，检查冷却液液位是否处在膨胀罐侧面标记范围内。

- “MAX”为冷却液上限标记。
- “MIN”为冷却液下限标记。
- 冷却液液位应位于上限标记与下限标记之间。

如液位低于“MIN”标记，则必须添加冷却液。

**发动机冷却液膨胀罐（不透明尼龙罐）\***

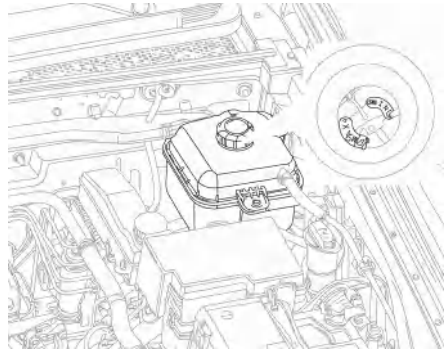

发动机停机待冷却液温度降至常温后，拧开压力盖，通过液位尺确认液位是否处在标记范围内。

- “MAX”为冷却液上限标记。
- “MIN”为冷却液下限标记。
- 冷却液液位应位于上限标记与下限标记之间。

## 发动机冷却液膨胀罐盖的开启

发动机须处于停止状态。

为防烫伤，用一块大而厚的布包住膨胀罐盖，逆时针拧开壶盖。

### 提示

请在发动机处于冷态时，开启冷却液膨胀罐盖。

## 电机及电池冷却液膨胀罐



电机及电池停止工作时，检查冷却液液位是否处在膨胀罐侧面标记范围内。

- “MAX”为冷却液上限标记。
- “MIN”为冷却液下限标记。
- 冷却液液位应位于上限标记与下限标记之间。

如液位低于“MIN”标记，则必须添加冷却液。

## 冷却液加注

只可加注新的冷却液。

加注后冷却液液位必须处在“MIN”下标线与“MAX”上标线之间。

### 注意

液位切不可超过“MAX”上标线。

## 冷却液膨胀罐盖关闭

顺时针旋转膨胀罐盖，直至膨胀罐盖通过水壶上的限位结构，达到锁紧状态。

### 提示

增程器或动力驱动系统处于热态时，冷却液液位可能略高于上标线。

### 注意

- 建议在发动机处于冷态时，加注冷却液，但冷却液液位不得超过上标线，否则在发动机达到热态时过量的冷却液就会溢出。
- 添加冷却液时，仅可加注新冷却液。冷却液必须符合本说明书的规定。如一时买不到合适的冷却液，也不得加入其他类型的冷却液。必要时可临时加入纯水，但须尽快按规定添加冷却液。

## 维护与保养

### ⚠ 注意

- 如冷却液损耗较多，则必须待发动机冷却后，方可加入冷态冷却液，否则可能会损坏发动机。如冷却液大量损耗，表明冷却系统存在泄漏故障，此时应尽快到北京汽车授权经销商处检查冷却系统，以免损坏发动机。

## 制动液

### 制动液功能

制动液用于车辆液压制动系统中传递动力。

### ⚠ 警告

- 制动液具有腐蚀性，请保持容器密封并摆放在在儿童不易接触到的地方。如果发现意外吞食制动液的情况，请立即就医。
- 需避免皮肤或眼睛与制动液发生接触，如果发生接触，请立刻用大量清水冲洗。
- 不要将制动液泼溅到高温的发动机上，否则可能会引发火灾。

在使用过程中，制动液储液罐中的液位可能会由于制动摩擦片的磨损而稍微下降，若发现此类情况，可视制动液液位情况来决定是否需要立即加注。如果制动踏板行程意外变长或制动液液位下降明显，请立刻联系北京汽车授权经销

商。如果制动液液位低于储液罐的最低标记，请勿驾驶车辆。

### ⚠ 注意

制动液必须每隔两年完全更换一次。

### ⚠ 警告

不按照规定时间更换制动液，可能会造成制动系统失灵，引发严重事故，造成人员伤害。

### 制动液液位

请按保养周期检查制动液液位。



当发动机处于冷态时，检查制动液液位是否处在储液罐侧面标记范围内。

- “MAX”为制动液上限标记。
- “MIN”为制动液下限标记。
- 制动液液位应位于上限标记与下限标记之间。

如液位低于“MIN”标记，则必须添加制动液。

打开前舱盖前务必仔细阅读和遵守相关警告说明。

车辆的制动液储液罐位于前舱内。

因制动摩擦片的磨损原因，车辆制动系统会自动调整制动衬块，故制动液液位会略有下降，此属正常现象，无需担心。

但若短时间内液位明显降低，则表明制动系统可能存在泄漏现象。遇此情况必须立即停车，切勿继续行驶，应尽快与北京汽车授权经销商联系，彻底检查制动系统。

 **警告**

- 打开前舱盖前务必仔细阅读和遵守相关警告说明。
- 若制动系统警报灯不熄灭，或在行驶过程中亮起，可能是制动液储液罐内的制动液液位过低，为避免引发事故，遇此情况必须立即停车，切勿继续行驶，并尽快与北京汽车授权经销商联系检修系统。

### 制动液更换

制动液具有吸水性，会吸收周围空气中的水分。若制动液含水量过高，则将腐蚀制动系统，会大大降低制动液沸点，导致制动效果下降。

为确保制动系统正常工作，建议由北京汽车授权经销商更换符合标准的制动液。

 **提示**

- 制动液规格：DOT4。
- 在连续高温条件下，制动液会加速蒸发、氧化、变质，可能会降低制动性能；所以，车辆长时间（>12h）原地停车时，请关闭发动机，避免发动机长时间原地怠速运转（车辆原地不动时前舱散热慢，这时若发动机长时间工作，可能会导致前舱温度持续升高）。
- 若用户有上述工况使用车辆，并且出现制动效果变差的情况，请尽快与北京汽车授权经销商联系，更换制动液，并彻底检查制动系统。

 **注意**

制动液对车身漆面有腐蚀作用，应及时清除溅到漆面上的制动液。

 **提示**

必须按环境保护法规收集和处理废制动液。

 **警告**

- 不正确的保养会使制动失效并造成伤害事故。
- 加注制动液前，需要清除储液罐上的油污及灰尘。制动液被污染可能造成制动失灵进而导致严重事故。
- 只能使用符合规定的制动液。不同品牌的制动液有不同的添加剂，并且它们之间易发生化学反应。不要将不同品牌的制动液混合在一起使用。
- 存放制动液的容器必须清洁，混入任何微小的其他液体或杂质都可能造成制动失灵。
- 在正常保养检查后，制动液面不应很快下降，否则应该立即去北京汽车授权经销商检修。

 **警告**

- 使用废旧制动液或不适用于本车的制动液将大大降低制动效果甚至导致制动系统失灵。
- 制动液包装容器上标有制动液规格，必须使用符合正确规格的制动液。
- 制动液属有毒物质。
- 切勿将制动液装在盛放食物的容器或其他非原装容器内，以免混淆，误食中毒。制动液必须装在原装密封容器内，并将容器置于安全场所，谨防儿童接触，引发中毒事故。
- 必须按《维护保养规范》规定的周期更换制动液，如制动液在系统内存留时间过长，制动时在系统管路内会产生气阻，降低制动效果和行驶安全性，甚至可能导致制动系统完全失效，从而引发事故。

## 蓄电池 蓄电池说明



若不熟悉操作流程或无必备工具，则切不可对车辆电气系统进行任何作业。如无绝对把握，应由北京汽车授权经销商实施相关作业。

- 对车辆蓄电池和电气系统进行的操作存在伤害、腐蚀、事故和失火危险！
- 不要让酸性或含铅颗粒落入眼睛里、皮肤上或衣服上。
- 蓄电池中的酸液具有强烈的腐蚀性，应佩戴防护手套和防护眼镜。不能翻转蓄电池，否则酸液可能从排气孔中流出来。如果酸液溅入眼中，应立即用大量清水冲洗，然后立刻去看医生。如果酸液溅落到皮肤上或衣服上，应立即用浓皂液中和，然后用大量水清洗。如果误饮酸液，应立即去看医生。
- 蓄电池充电时会产生易爆炸的混合气体，以蓄电池在充电时应被放置于通风良好的空间内。

- 禁止明火、电火花、强光和吸烟。在处理电缆和电气设备以及卸去静电负载时，要避免产生电火花。勿使蓄电池接线柱短路，否则短路产生的高能电火花可能会伤害操作人员。
- 在拆卸蓄电池时，先拆负极电缆，再拆正极电缆。
- 儿童应远离酸液和蓄电池。
- 再次接通蓄电池前应关闭所有电气设备。首先接上正极电缆，然后接上负极电缆。切勿接错电缆，存在失火危险！
- 禁止私自拆卸与安装蓄电池，因为在某些情况下，这样操作会导致蓄电池与保险丝盒严重损坏，如需操作，请与北京汽车授权经销商联系。

### 警告

- 再次接通蓄电池前应关闭所有电气设备。首先接上正极电缆，然后接上负极电缆。切勿接错电缆—存在失火危险！
- 禁止私自拆卸与安装蓄电池，因为在某些情况下，这样操作会导致蓄电池与保险丝盒严重损坏，如需操作，请与北京汽车授权经销商联系。

## 维护与保养

### 蓄电池检查

1. 检查蓄电池是否固定良好。
2. 检查蓄电池正负极电缆接头是否松动、腐蚀。
3. 检查蓄电池正负极电缆绝缘层是否有破损。
4. 保持蓄电池表面干燥、清洁，以防堵住蓄电池通气孔。

若属下列使用条件或状况，则应定期检查蓄电池电量：

- 高里程车辆。
- 在炎热国家或地区行驶。
- 蓄电池过于老化。
- 在寒冷的国家和地区行驶。

#### 警告

- 开始作业前务必仔细阅读和遵守蓄电池操作相关的安全警告说明。
- 切不可拆解蓄电池，谨防化学灼伤和蓄电池爆炸。
- 不得连接损坏或泄漏的蓄电池，必须按环保法规回收处理损坏或泄漏的蓄电池。
- 工作场所禁止有明火、火花、无罩灯和吸烟。操作电缆和电气设备时必须注意防止产生电火花和静电，勿使蓄电池接线柱短路，否则短路产生的高能电火花可能致伤操作人员。

### 冬季工作

车载蓄电池在冬季有特别严格的要求，因为蓄电池在低温时能提供的启动功率只有常温下启动功率的一部分。因此我们建议，在寒冷季节开始之前，最好在北京汽车授权经销商检查车载蓄电池，如有必要应及时进行充电。

### 蓄电池充电与更换

只有具备了必要的专业知识方可对蓄电池进行作业。

若蓄电池损坏，蓄电池电量会不足，导致车辆起步困难。如发生这种情况，建议到北京汽车授权经销商处对蓄电池充电或更换原厂型号蓄电池，并对智能蓄电池传感器重新匹配。

#### 注意

只可使用符合国家电磁兼容性规范并经北京汽车认可的电气设备。

### 蓄电池充电

充电时，蓄电池会产生腐蚀性的酸性挥发气体，并且会产生会导致严重损坏的电流，所以在充电时，需要留意下列注意事项：

- 在充电前需从车上断开接线柱并拆卸蓄电池，对已连接好导线的蓄电池充电会损坏车辆的电气系统。
- 在打开充电器开关前，确认蓄电池充电器导线安全地夹在蓄电池的接线端

上，一旦充电器开启，不能移动导线。

- 在充电时，注意保护您的眼睛。
- 保持蓄电池顶部四周有良好的通风环境，避免在蓄电池附近存在强光（蓄电池在充电前后会产生易燃的氢气）。
- 在充电结束后，从蓄电池接线端处脱离导线前，需先关闭蓄电池充电器。

**⚠ 注意**

在寒冷的环境中，蓄电池需要更长的时间充电。充电之后，把蓄电池再次装到车上前，需要让蓄电池放置1h以上，目的是为了消散易燃性气体，使着火和爆炸的危险降至最低限度。

### 蓄电池更换

只能更换相同型号的蓄电池并要与原规格相符，其他的蓄电池可能存在尺寸不符或接线端位置不同的现象，可能会导致蓄电池损坏、漏液或起火。

在更换蓄电池时，应确保蓄电池安装正确。确保蓄电池托盘和压板被正确固定，防止蓄电池在事故或紧急制动中移动。

北京汽车授权经销商原厂蓄电池可满足车辆保养、整车性能及安全性的要求。

**⚠ 注意**

开始作业前务必仔细阅读和遵守蓄电池操作相关安全警告说明。

### 风窗清洗和雨刮器

#### 风窗玻璃清洗液加注



前、后风窗清洗器均由前舱内的清洗液储液罐提供清洗液。若发现清洗液液位过低，应当及时向储液罐中添加清洗液。

纯水难以彻底洗净前、后风窗，且在寒冷环境下存在冻结现象，故请使用符合北京汽车授权经销商规定的风窗玻璃清洗液。

**⚠ 注意**

低温环境下，请使用相应的防冻洗涤液。加注防冻洗涤液前请排空罐内常温洗涤液。加注防冻洗涤液后，开启后喷淋10s，将管路内残留常温洗涤液排出。防止管路内残留洗涤液结冰，影响后喷淋使用。

## 维护与保养

### 警告

在前舱内作业时务必格外谨慎。

- 开始作业前务必仔细阅读并遵守相关警告说明。
- 风窗玻璃清洗液内不得加入冷却液或其他任何添加剂，否则清洗玻璃时会留下油渍，会严重影响前方视野，导致事故发生。

## 雨刮器片更换

### 注意

- 雨刮器片必须保持良好的状态，这对保持清楚的视野是非常必要的。
- 为了防止形成纹影，应该定期用风窗玻璃清洁剂清洗雨刮器片。如果风窗玻璃非常脏污，例如有昆虫残余物，可以用海绵和布擦洗雨刮器片。
- 如果天气寒冷，每次打开风窗清洗器前都要检查雨刮器片是否被冻住，只有在前后雨刮器片没有干涉和阻碍的情况下，才能操作风窗清洗器。

如果雨刮器片有摩擦声，可能由以下原因造成：

- 在自动洗车设备内洗车时有硬蜡残渣被固结在风窗玻璃上。这种硬蜡残渣只能用专用清洁剂清除。添加能够溶解石蜡的风窗玻璃清洁剂，就可以消

除这种摩擦声。只能溶解油脂的普通清洗液不能清除这种沉积物。

- 如果雨刮器片损坏，同样也能会导致产生摩擦声，这时应更换雨刮器片。
- 若雨刮器臂的定位角不正确，请到北京汽车授权经销商处检查并调整定位角。

必须定期检查雨刮器片，并按规定更换雨刮器片，否则会损坏前、后风窗玻璃。

## 更换前雨刮器片

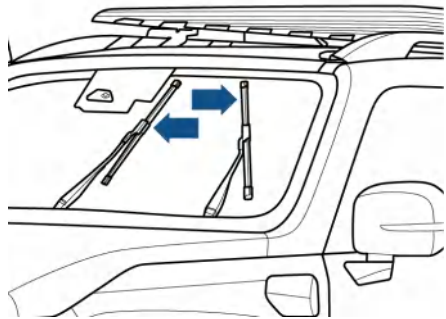

1. 通过中控屏点击车辆设置 > 车门与车窗 > 车窗，开启雨刮维修模式。
2. 拉起雨刮臂。



3. 按下锁钮使雨刮器片解锁，然后沿-箭头-方向取下雨刮器片。
4. 按取下雨刮器片相反的顺序即可安装新的雨刮器片。
5. 更换完雨刮器片，通过中控屏点击关闭雨刮维修模式，雨刮恢复到初始位置。

### 更换后雨刮器片

1. 拉起后雨刮臂。



2. 按下-箭头A-锁钮使雨刮器片解锁，然后沿-箭头B-方向取下雨刮器片。
3. 按取下雨刮器片相反的顺序即可安装新的后雨刮器片。

### 警告

- 所有车窗玻璃应在行驶过程中保持良好的视野。
- 定期清洁雨刮器片和所有车窗玻璃。
- 雨刮器片应每年更换1~2次。
- 请尽量避免雨刮器片干刮风窗玻璃以免造成胶条老化、磨损影响行驶安全。

### 轮胎

#### 轮胎简介

有缺陷的轮胎非常危险！如果轮胎损坏，过度磨损或压力不当，请不要驾驶。

驾驶时请密切注意轮胎的状态，并定期检查胎面和胎侧是否变形（出现鼓包），是否存在划痕、异常磨损、裂纹、扎铁钉等。

导致轮胎失效的最常见原因：

- 撞击或摩擦路肩。
- 从路上的深坑驶过。
- 轮胎气压过低或过高。

### 注意

谨防轮胎受机油、油脂、汽油和其他车辆液体的侵蚀。

## 维护与保养

### 轮胎储藏须知

拆卸轮胎前应在轮胎上做标记标明轮胎旋转方向，安装轮胎时按标记复位，可以保证车轮的旋转方向和动平衡状态保持不变。

拆下的车轮和轮胎应储存在凉爽干燥处，最好存放在无阳光照射的阴暗处。

未安装到车辆上的轮胎应直立存放。

### 轮胎气压

正确的轮胎气压可以延长轮胎的使用寿命，同时可以保证驾驶舒适性、能耗经济性和道路操控性达到最佳的配合。

轮胎压力过低时，将加剧轮胎磨损，会极大影响车辆的道路操控性和燃油经济性，并增加了轮胎失效的危险。轮胎压力过高会导致行驶不平稳，轮胎磨损不均匀，从而降低轮胎使用寿命。

至少以每周一次的频率检查轮胎气压（包括备胎），检查时轮胎必须是常温状态—只要行驶了1.6km就可以使轮胎充分生热从而影响轮胎气压。

热胎内的压力必然会升高；如果必须在轮胎热的时候检查轮胎气压（车辆行驶了一段时间之后），压力应该会上升0.2bar~0.5bar左右。在此情形下，请勿为了使轮胎压力符合标准而对轮胎进行放气。

冷态时的轮胎气压标准，详情请参见“车轮参数”。

### 何时检查胎压

每周至少检查一次轮胎。勿忘检查备胎压力，其压力250kPa。

### 如何检查胎压

除使用胎压监测系统，也可使用优质的袖珍型轮胎气压表检查轮胎压力。仅凭目测无法确定轮胎气压是否正常。子午胎即使充气不足看上去仍很正常。在轮胎冷态时检查其充气压力。冷态是指车辆停驶3h以上或行驶不超过1.6km。

从轮胎气门芯上拆下气门帽，将轮胎气压表用力按到气门上，就会显示轮胎压力。如果冷态充气压力符合轮胎和装载信息标签上推荐的压力值，则无需进行调节。如果压力过低，则需充气至推荐值；如果压力过高，可通过按压气门芯放气，至到符合推荐压力值。

检查完毕后，务必将气门帽装回到气门芯上。气门帽可防止灰尘和潮气进入轮胎内部。

### 轮胎刺破

您的车装备了无内胎轮胎，如果轮胎被尖锐物体扎到，轮胎不一定会有明显漏气。如果您发现有这样的情况发生，请立即减速并小心驾驶，换上备胎或进行维修。

这种类型的穿刺将造成轮胎压力减小，所以定期检查气压是非常重要的。刺破或损坏的轮胎必须立即修理或尽快更换。

## 隐蔽性损伤

轮胎和轮辋的损伤往往不易被发现，在车辆行驶中如发现车辆异常振动或跑偏，可能是某个轮胎存在故障，遇此情况，应尽快到北京汽车授权经销商处进行轮胎检查。

### 警告

- 在行驶过程中若发现车辆异常振动或跑偏，应立即停车，检查轮胎是否损坏。

### 警告

- 新轮胎在最初的500km内的道路附着性不可能达到最佳状态，故车辆应以适当车速谨慎行驶，防止引发事故。
- 未经磨合的轮胎或过度磨损的轮胎的道路附着力不足，会直接影响制动效果。
- 轮胎损坏后不能继续行驶，否则极易引发事故，因为损坏的轮胎在行驶过程中可能会发生爆胎，从而引发交通事故，致伤人员。
- 轮胎压力必须符合规定，否则可能引发事故。若轮胎气压不足，车辆持续高速行驶将导致轮胎挠曲，从而极易导致轮胎过热，结果可能会造成轮胎爆裂。
- 切勿使用已损坏或已磨损至轮胎花纹磨损标记的轮胎，应及时更换此类轮胎。
- 尽可能避免使用胎龄超过六年的轮胎，若不得已而用之，则应在驾驶时务必格外谨慎，且应低速行驶。
- 不得使用来历不明的旧车轮和旧轮胎，因为此类车轮和轮胎虽无可见损伤，但可能已损坏，行驶时可能导致车辆失控，引发交通事故。

### 越野驾驶注意事项

#### 警告

请务必重视下列注意事项，以最大限度地降低人员伤亡或车辆受损的可能性：

- 越野驾驶时必须非常谨慎并有预见性，过高车速和错误驾驶可能导致车辆损坏和人员受伤，不要冒险在危险区域驾驶。
- 停车时，请确保轮胎不会被路缘或其他障碍物挤压变形，否则可能会导致轮胎出现鼓包，甚至在行车时引起爆胎。
- 大车轮：对于某些轮胎尺寸，断面高度越低，崎岖路面上的行驶舒适性就越低，轮胎滚动舒适性和悬挂舒适性也会降低，车辆驶过障碍物时车轮和轮胎受损风险也会增加。
- 如果必须驶过路缘、减速带或类似凸起的地方（如落差较大的石子路、碎石路等凹凸不平路面），请尽量以低速通过，否则，可能会导致轮胎（特别是轮胎侧壁）损坏。
- 在越野路或颠簸路上行驶时，要尽量低速驾驶，不要跳跃、急转弯、撞击物体等，否则可能严重损坏轮胎、车轮和底盘，还可能导致车辆失控或翻车，造成人员伤亡。

### 气门嘴

保持气门嘴帽牢固拧紧以防止灰尘进入气门嘴。在检查轮胎气压时，检查气门嘴是否出现漏气（最好使用皂液法查看是否有气泡出现）。

#### 提示

可在清水中添加适量家用洗涤剂涂抹在气门嘴上，观察是否有气泡产生，如果产生气泡则表明存在漏气。

### 轮胎检查和换位

为使轮胎均匀磨损并延长轮胎使用寿命，建议每行驶5000km进行轮胎换位。

只要发现异常磨损就应该尽快进行轮胎换位并检查车轮定位。同时还要检查轮胎或车轮是否损坏。

此外同时定期检查车轮螺母拧紧力矩，要求校正后力矩达到（ $140 \pm 10$ ）N·m，建议车辆行驶1500km、5000km、8000km时检查各个螺母拧紧力矩，以后每次拆卸车轮总成都要严格按照力矩要求进行拧紧。

#### 提示

定期进行轮胎换位的目的是为了使得所有轮胎磨损均匀。

## 何时应更换新轮胎

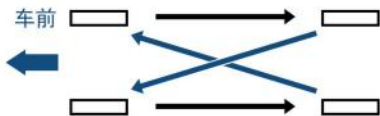

在进行轮胎换位时，一定要按照此图所示的正确换位模式进行换位。

轮胎换位后，按照轮胎和载重信息标签调节前后轮胎的充气压力。确保所有车轮螺母均已正确紧固。

### ⚠ 警告

车轮或车轮连接件上的锈蚀或污垢会使车轮螺母经过一定时间而松动，从而导致车轮脱落，产生交通事故。所以当更换车轮时，必须清除车轮与车轮连接部位的任何锈蚀或污垢。在紧急情况下，可用布或纸巾清除；如果必要，之后要用刮板或钢丝刷清除所有锈蚀或污垢。



原装轮胎上均有磨损指示标记，磨损指示标记位于胎面花纹沟内的窄条中，分布在轮胎圆周上。在轮胎的胎侧有小三角指示出标记的位置。当胎面花纹磨损到指示标记时，应及时更换轮胎。

### ⚠ 提示

如果轮胎磨损不均匀（只在一侧磨损）或过度磨损，应到北京汽车授权经销商处进行车轮定位。

如果出现以下情况之一，需要更换轮胎：

- 轮胎磨损指示标记已经出现磨损现象。
- 可以直接观察到轮胎橡胶中的帘线或帘布。
- 胎面或胎壁开裂，裂口深到足以看到帘布或帘线的程度。
- 轮胎鼓包、隆起或分层。

## 维护与保养

- 轮胎被扎破、划破或有其他损坏，且损坏尺寸和部位难以修理。

### 轮胎信息

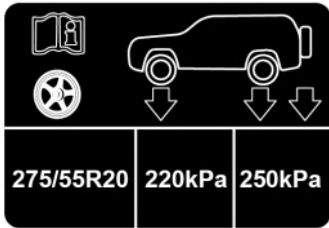

在驾驶员侧的B柱上贴有关于轮胎信息的数据标牌，应根据数据标牌上面规定的轮胎气压进行充气。

### 购买新胎



查看车辆上的轮胎和轮胎信息标签，可了解您所需要的轮胎型号和轮胎尺寸。

### 警告

混用轮胎会造成车辆在行驶过程中失控。如果您混用不同尺寸或型号的轮胎（子午胎和带束斜交轮胎），将不能正常操控车辆，并导致事故。使用不同尺寸的轮胎还可能会损坏车辆。因此所有车轮必须使用相同的尺寸和型号。

### 车轮平衡

车辆出厂时已对车轮做过动平衡处理，但在车辆的使用过程中有诸多因素会影响车轮平衡性，导致车轮动不平衡量增加。

应及时对不平衡的车轮做动平衡处理。否则，将导致转向系统、悬挂系统和轮胎过度磨损。

更换轮胎后也必须重新对车轮进行动平衡。

车轮动平衡标准：

- 单侧剩余不平衡量 $\leq 8\text{g}$ （HT胎）。
- 单侧剩余不平衡量 $\leq 10\text{g}$ （AT胎）。

### 车轮定位失准

车轮定位失准会导致轮胎磨损不均匀，从而降低行驶安全性，若发现轮胎磨损不均匀，则应尽早到北京汽车授权经销商处进行车轮定位。

## 轮辋的更换

应更换弯曲、开裂或严重锈蚀或腐蚀的轮辋。如果车轮螺母经常变松，则应更换车轮和车轮螺母。如果轮胎漏气，应进行更换（一些可修理的铝制车轮除外）。如果出现以上任何情况，应到北京汽车授权经销商处进行维修。

北京汽车授权经销商清楚应该使用哪种轮辋。新轮辋的载荷能力、直径、宽度、偏心度应和原装车轮相同，安装方法也应相同。

如果需要更换轮辋，应仅使用北京汽车授权经销商原厂新配件来更换，这样可以确保轮辋与您的车辆匹配。

### 警告

- 使用不合适的轮辋会很危险，这会影 响车辆的制动和操纵性能，造成轮胎漏气并使车辆失控。可能引发事故，使您或他人受伤。
- 使用错误的轮辋还会造成轴承寿命、制动器冷却、车速表或里程表校准、前照灯对光、保险杠高度、车辆离地间隙、轮胎或轮胎防滑链与车身及底盘的间隙等方面出现问题。

### 警告

- 如果给车辆换上使用过的轮辋也会很危险。您无法知道旧轮辋曾经被如何使用以及行驶了多少里程，其可能会突然发生故障并造成事故。如果您需要更换轮辋，一定要使用新的北京汽车授权经销商原装轮辋。

## 遇到爆胎时

爆胎在车辆行驶过程中并不常见，在轮胎保养得当时尤其如此。如果轮胎跑气，它很可能是慢慢漏气的。但万一遇到了爆胎，所出现的现象和建议采取的对应措施如下：

如果是某个前轮爆胎，瘪胎的拖滞作用将使车辆朝该侧跑偏，此时应立即松开加速踏板，并且握紧方向盘。使车辆转向以保持原来的车道，并轻踩制动器，将车辆停在应急车道或安全的位置。

如果后轮爆胎，应松开加速踏板。将方向盘转向您希望车辆行驶的方向，以保持对车辆的控制。可能会很颠簸并有噪音，但您仍可控制转向，并轻踩下制动器停车，将车辆停在应急车道或安全的位置。

## 防滑链

不要安装未经北京汽车授权经销商许可的防滑链条，这有可能会损坏制动部件。

不合适的雪地防滑链条会损坏车辆轮胎、轮辋、悬挂、制动或车身。只能使用由北京汽车授权经销商推荐并通过北京汽车授权经销商检验的防滑链条。在使用时，请注意以下要求：

1. 防滑链条只能安装到驱动轮上；
2. 请遵守防滑链条安装的张紧说明和针对不同路况下的车速限制；
3. 车速请勿超过50km/h；
4. 为避免轮胎损坏和防滑链条的过度磨损，在无雪路面上行驶时务必拆掉防滑链条。

## 动力电池

### 电池特性

受电池自身电化学特性的影响以及出于保护动力电池的目的，在如下情况下车辆的性能存在一定差异，属正常现象：

- 电池的可用电量会随着车辆的使用时间增加而减少；
- 动力电池在高电量下，整车回馈性能会减弱，当电量降低后就会增强；期间回馈性能有增强过渡阶段；
- 动力电池在充电至高电量时会切换至小电流充电模式，充电速率下降；
- 仪表显示的预估剩余充电时间可能会有偏差；
- 动力电池在低电量下，整车动力性能会减弱；
- 动力电池在高温或者低温下，充放电能力都会有所减弱，充电时间变长，动力性能会减弱；
- 低温和高温环境中充电开空调，会延长充电时间；
- 低温交流慢充，受限于充电功率，电池自发热小。为提升充电电量，电池加热在此时会启动，充电桩耗电量增加，同时充电时间增加；
- 车辆在高电量下停放在低温环境中充电，可能会出现SOC（当前蓄电池中按照规定放电条件可以释放的容量占可用容量的百分比）跳变到100%

的现象。需要注意，若使用小功率充电设备充电，充电过程中可能出现SOC先下降后上升的现象；

- 动力电池在低温下，可用电量会减少，且温度越低，可用电量越少；
- 极端温度下行驶时，可能会出现动力性能减弱的情况。

### 电池使用建议

- 建议在环境温度 $-10^{\circ}\text{C} \sim 40^{\circ}\text{C}$ 之间使用车辆，当电量低时，为保证足够的续驶里程和良好的加速性能，请及时充电。建议不要等到电池电量较低时再充电，定期充电会使电池工作状态最佳。
- 在极端工况下（如持续急加减速等），如果动力电池温度过高，动力电池的放电能力会逐步降低，属于正常现象。如果电池温度持续上升，组合仪表会点亮故障灯，此时建议联系北京汽车授权经销商。
- 建议减少高温快充行为，高温时尽量使用交流慢充充电。
- 低温时为提升用车体验，建议您在用车结束后立刻充电，此时电池温度相对较高，可提升充电性能。
- 使用交流慢充桩充电可延长动力电池的使用寿命。
- 为了增加续驶里程，使用车辆时，建议避免频繁急加速或减速，选择平坦

干燥路面行驶，必要时，关闭空调等大功率用电设备或者调整空调的温度，以减小大功率用电设备消耗的电量。

- 若车辆长时间停放，建议停放于地下车库、暖库等区域。
- 请勿将车辆长时间（超过15天）存放在高于 $40^{\circ}\text{C}$ 的环境中，否则会降低动力电池的使用寿命。
- 首次使用车辆或长时间停放后再使用车辆，组合仪表显示的SOC可能存在偏差，建议使用交流慢充或小功率充电设备先对车辆进行一次满充。
- 若车辆长期停放后，再次行车时可能出现SOC跳变或加速下降的现象，建议进行一次满充后再使用。
- 动力电池行驶至低电量后，进行长时间或隔夜停放，再次将车辆电源模式置于“READY”挡时可能出现SOC跳变现象；再次行车时可能出现SOC下降过快现象。建议不要低电量进行长时间或隔夜停放车辆（特别是低温环境）。
- 请勿让动力电池完全放电，即使车辆不行驶，动力电池也会持续缓慢放电，为车载电子设备供电。这种情况下，请保证您车辆的动力电池具有足够电量（建议 $50\% \sim 60\%$ ）。

## 维护与保养

- 长期停放前，确认动力电池的电量处于较充足范围（50%~60%）。
- 建议每停放三个月进行一次维护使车辆行驶20min及以上，将动力电池电量充至50%~60%，再将车辆停放。
- 车辆停放时间超过三个月，需在使用前确认无动力电池相关警告灯点亮或警示信息，若有，请联系客服中心。建议车辆长时间停放后首次充电使用交流慢充充电。

### 维护保养周期

本车的维护保养规范分为两种情况，请根据实际用车情况进行相应保养。

整车保养：时间或里程，按整车运行里程计算，以先到达者为准。

增程器保养：时间或里程，按增程器运行里程计算，以先到达者为准。

### 提示

详情请参见“维护保养规范”信息。

### 警告

- 为保证动力电池安全，车辆停放应远离易燃、易爆物品，远离火源及各种危化品。
- 动力电池在低电量下长期存放，可能影响电池寿命甚至损坏，电池损坏后将无法进行充电。
- 为了使动力电池处于最佳状态，需要定期（至少6个月）对车辆进行满充，达到电池自我校正的目的，您也可以联系授权经销商进行容量的测试与校正。
- 当车辆长时间（超过7天）不使用时，建议保持电池电量在50%~60%；当存放超过三个月时，必须每三个月检查一次电量状态，如电量较低应充电至50%~60%，否则可能会引起动力电池过放，降低电池性能，甚至造成损坏，由此导致的车辆故障及损坏，将无法进行质保。
- 请在车辆发生拖底、泡水后到服务中心检查，避免因动力电池出现机械损坏或高压安全造成人身伤害或车辆损坏。
- 整车高压线束均为橙色，请勿损坏或拉拽高压线束及插头，避免发生触电事故。

 警告

- 若车辆因碰撞等原因导致电池漏液，请勿触摸动力电池泄漏出的液体，避免造成人身伤害。
- 若有液体溅洒车内，如后备箱、地板等，需尽快进行清理，否则可能导致高压系统故障甚至发生火灾。
- 动力电池温度持续高温，可能会触发过热保护或无动力输出。
- 如果电池电量降至0%，则必须将其进行充电。倘若经过较长时间后仍未对其充电，可能无法进行充电，还可能导致电池永久性损坏。如果无法给车辆充电，请立即联系客服中心。
- 在动力电池需维修更换时，应将新能源汽车送至具备相应能力的售后服务机构；请勿私自拆卸、拆解动力电池，由此导致环境污染或安全事故的，应承担相应责任。

### 增程系统注意事项

车辆发生严重碰撞事故时，将紧急切断高压供电系统和燃油供给系统，将事故风险降至最低。

在发生碰撞且断电断油后，车辆将无法重新启动。如果需要重新启动车辆，请联系北京汽车授权经销商。

 警告

- 请勿触摸高压系统零部件，避免发生触电事故。
- 请勿触摸裸露在车内或车外高压线束，避免发生触电事故。
- 请勿触摸车辆泄漏的液体，避免造成人身伤害。
- 请勿靠近着火的车辆，并及时联系北京汽车授权经销商。

 注意

- 仔细检查车辆下方的地面，如有液体泄漏，表示燃油系统、动力电池或冷却系统可能受到损坏，请立即离开车辆并联系北京汽车授权经销商(使用空调后，车辆下方的地面存在的空调水除外)。

## 回收与环保

### 材料回收

#### 塑料

塑料和橡胶件都按现行法规的规定作有标记。为了方便回收，所使用材料的范围已有限制：大部分塑料都是通过融化、粒化、破碎可回收利用的热塑料。

#### 金属

100%可回收再利用。

## 维护与保养

### 玻璃

可以拆卸后集中由玻璃厂家处理。

### 橡胶

轮胎和密封圈被粉碎后可以用做防水卷材、橡胶跑道等。

### 环保

将车委托给北京汽车授权经销商做保养可控制各种污染危害，使您为环保做贡献。

### 报废或损坏的零件

不能随便丢弃，北京汽车授权经销商有回收利用及保护环境的措施。

### 废弃油液

北京汽车授权经销商负责收集和處理，委托他们来进行更换可控制各种污染危害。

### 废弃的蓄电池和电池

不要随意扔掉蓄电池和遥控装置电池，它们对环境有害，请把它们交给被认可的收集点。

依照国家法规规定：新能源动力蓄电池需维修更换时，应将新能源汽车送至具备相应能力的售后服务机构进行动力蓄电池维修更换；在新能源汽车达到报废要求时，应将其送至报废汽车回收拆解企业拆卸动力蓄电池。动力蓄电池所有人（电池租赁等运营企业）应将废旧动力蓄电池移交至回收服务网点。废旧动力蓄电池移交给其他单位或个人，私自

拆卸、拆解动力蓄电池，由此导致环境污染或安全事故的，应承担相应责任。

建议拨打北京汽车客户服务热线：

400-810-8177，获取指定授权回收网点的相关信息。

### 车辆长期停放

车辆的停放位置应有助于防止车况恶化，并易于重新开动车辆。如有条件，请将车辆停放在室内。

如果车辆长期存放在树木下方，需要增加车衣保护，避免被鸟粪、腐蚀树叶等腐蚀。

### 停放场所

当车辆需要长时间停放时，尽量停放在平坦的路段。建议您停放在干燥通风且远离热源的环境下，使用车衣进行遮罩，这样有助于减缓橡胶零部件和漆面的老化。并按维护保养规范中建议及要求，及时对车辆进行定期维护保养。

超过一个月不使用车辆时，应脱开蓄电池负极电缆，且每个月对蓄电池进行一次充电。

如果车辆长期不用又不对蓄电池充电，蓄电池会由于自行放电而失效。

### 环境温度

为保持车辆良好的性能，应避免将车辆长时间暴露在过高或过低的环境下。

## 道路救援

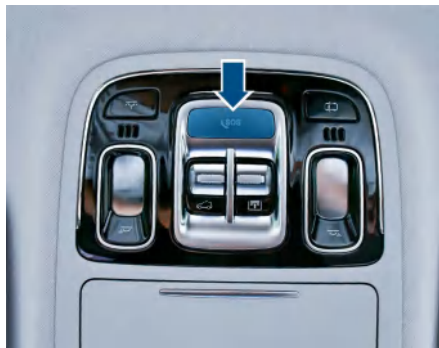

当车辆发生故障时，通过长按紧急救援（SOS）按键（2s~5s），即可触发紧急救援呼叫。

当车辆检测到安全气囊爆破，自动触发紧急救援呼叫，中控屏显示电话拨打状态，自动进行接通无需用户手动触发，挂断也由后台挂断。

### 紧急呼救说明及故障提示

当检测到紧急呼救按键短路、失效时，指示灯红色闪烁，大约5s每次。拨打及拨通电话时，工作指示灯闪烁，大约1s每次。

若长按紧急呼叫按键可能导致按键卡住，当按键卡住时，紧急呼救功能暂时失效。

#### ⚠ 注意

当拨打紧急呼救电话未接通时，可通过再次短按紧急呼救按键取消通话。

## 应急呼救回拨

应急呼救通话过程中，因为各种原因通信中断，后台将立即回拨电话，车辆系统支持自动接听。应急呼救通话结束后，由后台挂断。

车机系统检测来电后，麦克风和音响切换为ECALL模式，静音车内音频；中控屏显示“北京汽车紧急救援协助”。自动接通电话。通话结束后，车辆解除车内音频静音。

## 应急呼救重拨

应急呼救拨打后，若后台未正常接通，将自动发起5次重拨。

## 客户服务中心



在中控屏主界面上边缘向下滑动可进入负一屏界面，在负一屏界面内点击“客服中心”进入客户服务中心界面。

点击“确认”，即可联系客服服务中心。

## 意外事故处理

### 三角警示牌

如果车辆抛锚在路上，把车停到应急车道或安全的位置，打开危险警告灯，将三角警示牌从后备箱地板储物盒里取出并展开，在规定位置安放好，以便其他车辆尽早发现危险，减速避让通行。

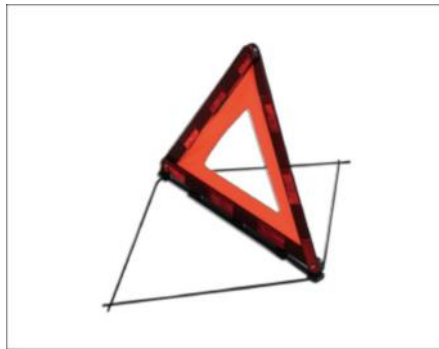

三角警示牌应根据国家的相关法规，安放在车辆行驶方向的后方。白天在普通公路上设置三角警示牌时，要把警示牌设在来车方向50m~100m左右的地方，如果在高速公路上，则要设置在来车方向最少150m的地方，夜间则还需依照实际情况增大距离。

#### 提示

三角警告牌位于后备箱地板储物盒内。

#### 注意

请根据国家相应的法律法规，正确使用三角警示牌。

### 备胎和随车工具

#### 备用车轮

备用车轮位于尾门备用车轮架上，使用时请按下列步骤取出。

1. 先将全景后视摄像头装饰罩及车轮罩按下下列步骤取出。

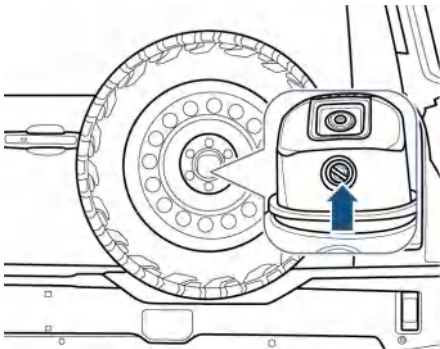

- 在无车轮罩的情况下，通过M5外六角套筒工具、一字改锥或车钥匙将全景后视摄像头护罩下方安装螺栓松脱，取下全景后视摄像头装饰罩；
  - 在有车轮罩的情况下，全景后视摄像头护罩拆卸同上，再将车轮罩用手指在外圈内凹处向外拔出（注意车轮罩“▽”安装在下方）。
2. 将轮锁钥匙和车轮总成扳手从后备箱地板储物盒盒里中取出。



3. 将轮锁钥匙按照正确的角度插在轮锁螺母（如有）上，通过旋转轮锁钥匙将轮锁螺母取下；用车轮总成扳手逆时针方向拧松并取下其他备胎固定螺母（因车型配置不同，部分车型装配轮锁螺母及轮锁钥匙，具体请以实车为准）。



4. 将更换下的旧胎中心孔与备用车轮架上的螺柱对准，放置好。
5. 先用手预紧3个螺母，然后将轮锁钥匙按照正确角度插在轮锁螺母上紧固，拧紧力矩（ $50 \pm 3$ ）N·m；普

通车轮螺母拧紧力矩（ $110 \pm 5$ ）  
N·m。

**警告**

- 禁止使用已经损坏或磨损到达极限的备用车轮。
- 对于已经超过6年胎龄的备用车轮，只可在紧急情况下使用，且需谨慎行驶。
- 在安装好备用车轮后应尽快检查胎压，使其在规定范围内。

**提示**

备用车轮胎压为250kPa。

## 意外事故处理

### 随车工具



随车工具包含：

1. 千斤顶
2. 千斤顶专用扳手延长杆
3. 千斤顶专用扳手
4. 车轮总成拆卸扳手
5. 轮锁钥匙
6. 反光背心

#### 提示

- 本车配备的随车工具位于后备箱地板储物盒内。
- 后备箱盖板上已存放适量物品时，仅需翻折盖板后段，再将盖板整体抽拉至尾门槛，即可方便取出随车工具。
- 反光背心布置在仪表板手套箱内。

 警告

- 千斤顶使用不当可能会造成严重的伤害。
- 只可在坚实平整的地面上使用千斤顶。
- 随车千斤顶只可用于更换本车车轮。不可用于举升其他重物或车辆。
- 在使用千斤顶时，不可启动车辆，否则会发生事故。
- 用千斤顶举升车辆时，切记不可将身体的任何部位置于车辆下方，以免意外发生。

 警告

- 若确实需要在车下进行作业，则必须在车下放置合适的防护支撑。
- 必须按规定的拧紧力矩正确拧紧车轮螺母，否则车辆行驶时螺母可能松动，极易引发交通事故。
- 用随车提供的车轮总成扳手紧固车轮螺母，但无法保证力矩数值，在行驶中合理控制车速，避免急加速和紧急制动，并尽快到专业场所，校核并保证车轮固定螺母达到拧紧力矩，车轮螺母力矩为 $140 \pm 10\text{N} \cdot \text{m}$ 。

 注意

在使用完千斤顶后，应放回原位，并注意千斤顶的支起角度，避免无法将千斤顶放进安装盒内。

### 故障轮胎更换

本车应急备用车轮的轮辋尺寸和轮胎尺寸与损坏的车轮相同。

安装应急备用车轮后，车辆的操控性会发生改变。请合理控制车速，避免急加速和紧急制动。

驾驶时，切勿使用一个以上的应急备用车轮。

### 准备工作

如果发现轮胎瘪了，应缓慢驶到平坦且可安全操作的场所，以免轮胎和轮辋进一步损坏，同时在车后适当的地方放置三角警示牌，打开危险警告灯。

## 意外事故处理

### 警告

更换车轮时会有危险，车辆可能从千斤顶上滑下、侧翻或压在您或他人身上，从而造成严重伤亡。请找一个安全平坦处更换轮胎。必须严格遵循相关法规，所有乘员必须离车，并在安全位置等待。

为防止车辆移动，应采取以下措施：

1. 施加驻车制动。
2. 换挡杆置于P挡。
3. 关闭车辆，在车辆举升过程中不得启动车辆。
4. 不要让乘员留在车内。

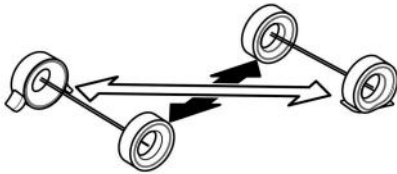

为进一步确保车辆不会发生移动，您可以在距离被换车轮最远的车轮（与被换车轮成对角的车轮）前后放置挡块。

### 车轮螺母拧松

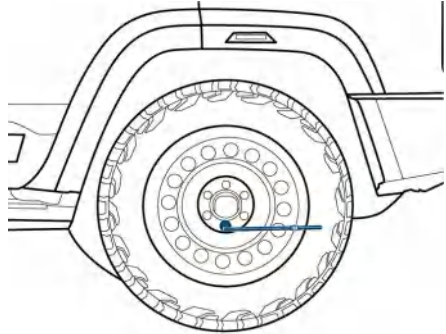

顶起车辆前，务必先拧松车轮上的各螺母。

逆时针转动车轮螺母将其拧松。为了得到最大的扭矩，应如上图所示将螺母套入扳手内，握住扳手柄的端部并向上拉，注意不要让扳手脱开螺母。

不要将螺母拆下，只要拧松约一圈即可。

### 提示

- 用千斤顶举升车辆前只可将车轮螺母拧松一圈。
- 可使用随车提供的车轮总成扳手拧松。

## 举升车辆

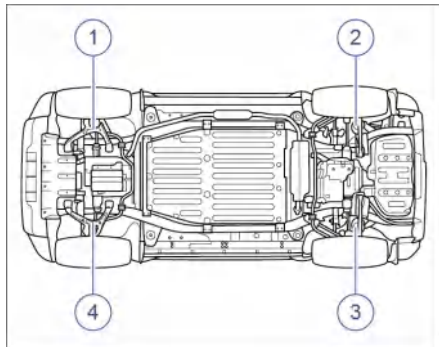

将千斤顶放置在正确的顶起点处，顶起点1、4位于左、右下控制臂总成下方，顶起点2、3位于后下横臂下方，具体如图所示。确保将千斤顶放置在平坦而坚实的地面上。



如图所示，先将千斤顶专用扳手、千斤顶专用扳手延长杆和车轮总成扳手，组装成如图所示的样子。

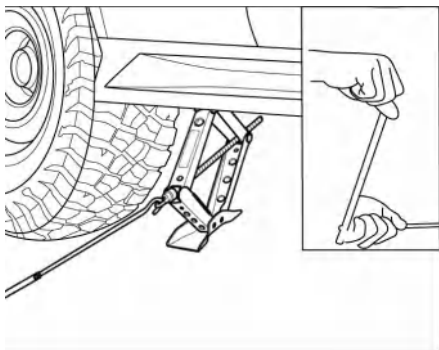

用组装完成的工具以顺时针方向旋转千斤顶来举升车辆，直至故障轮胎离开地面。

先取下车轮螺母，然后卸下故障轮胎。操作车轮螺母时务必小心，因为车轮螺母可能由于行驶变得非常热。拆下故障轮胎后，将其外表面朝上放在地面上。

### ⚠ 注意

在拧松更换车轮的螺母后，才可进行举升和后续更换操作。

## 意外事故处理

### 警告

- 必须在坚实平整的地面上使用千斤顶。
- 千斤顶必须置于合适的举升点。
- 严格遵守千斤顶操作注意事项。
- 有牵引挂车的，必须将挂车与主车分离。
- 举升过程中要不断观察车辆状况，若是感觉车体有明显倾斜，应停止举升，找出问题所在，解决之后再继续进行举升。

### 备用轮胎安装

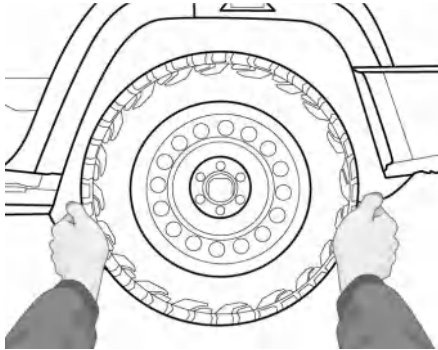

将备用车轮的安裝孔与刹车盘上的安裝孔对准。

### 注意

安装车轮之前，须用钢丝刷等刷去安装表面的所有腐蚀物。

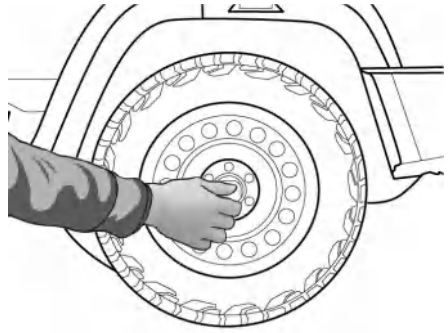

安装车轮螺母时，先用手尽量将车轮螺母拧紧。然后向后推一下车轮，看能否再拧紧一些。



逆时针转动千斤顶手柄，降下车辆。

使用车轮总成扳手来拧紧车轮螺母，不要使用其他工具或除手以外的任何杠杆工具，例如锤子、管子或脚，并确保扳手紧套在螺母上。

按图示的顺序，依次均匀的拧紧车轮螺母。

**⚠ 注意**

- 安装好车轮后，尽快到北京汽车授权经销商处检查车轮螺母拧紧力矩。
- 更换车轮时，若螺母锈蚀或难拧，则在检查车轮螺母拧紧力矩时必须更换螺母，并清洁螺栓螺纹。

**⚠ 警告**

车轮螺母和轮毂上的螺纹必须保持洁净，不可有油脂等附着物。

**车轮更换须知**

- 换下的车轮应及时正确装入备胎放置处。
- 使用后的随车工具应及时清洁，并放置回原位。
- 尽快检查车轮螺母拧紧力矩。
- 损坏的车轮必须尽快修复。

**⚠ 注意**

必须将应急备用车轮或换下的车轮可靠地固定在备用车轮架上。

**保险丝更换  
保险丝盒位置  
前舱保险丝盒**



前舱保险丝盒装在左前轮罩总成上，检查或维修时为便于查看，需拆下前舱电器盒上盖。

**蓄电池正极保险丝盒**



蓄电池正极保险丝盒位于蓄电池正极大上，检查或维修时为便于查看需要拆下保险丝盒盖。

## 意外事故处理

### 仪表板保险丝盒



仪表板保险丝盒位于仪表板下转向管柱左侧，在仪表板左侧储物盒后面，检查或维修时为便于查看需拆下仪表板左侧储物盒。

### 车身保险丝盒



车身保险丝盒位于后备箱右侧，在维修口盖板后面，检查或维修时为便于查看需拆下维修口盖板。

### 检查与更换保险丝

如果车上的某一电气设备停止工作，首先应该检查是否是由于保险丝损坏而引起的。可以依照“前舱保险丝盒”中的

图表或者保险丝盒盖上的位置图来确定哪一根或哪几根保险丝控制着该组件。在无法确定已损坏的保险丝是否是故障的起因之前，可更换所有已损坏的保险丝，并检查电气设备是否能正常运行，若仍存在故障，请与北京汽车授权经销商联系。

拔出停止工作的电气设备所对应的保险丝，并进行检查。

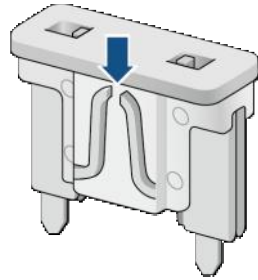

查找保险丝中已烧断的金属丝。如果已经烧断（图示箭头处的保险丝已出现连接断开现象），应使用安培值相同或较低的备用保险丝来更换。

若由于没有备用保险丝可供更换而导致车辆无法移动，可以从其他电路上取下安培值相同或较低的保险丝来代替更换。

若由于没有备用保险丝可供更换而导致车辆无法移动，可以从其他电路上取下安培值相同或较低的保险丝来代替更换，但必须确认您暂时不使用该电路，

如点烟器或收音机，也不会影响您驾驶车辆。

如果额定值相同的替代保险丝在短时间内又烧断，则表明车辆可能存在严重的电器故障，此时应将烧断的保险丝留在电路上，并与北京汽车授权经销商联系。

 **注意**

如果您使用安培值较低的备用保险丝更换已烧断的保险丝，也许会再次烧断。若故障排除，也应尽快用正确额定值的保险丝将其更换。

前舱保险丝盒

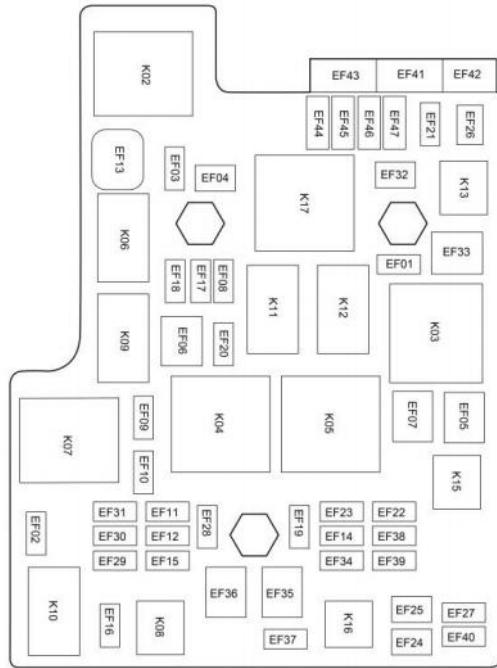

前舱保险丝功能及规格

位置	规格	功能
EF01	10A	发动机ECU常电
EF02	5A	前角雷达
EF03	15A	DCDC&OBC常电
EF04	20A	PDCU
EF05	40A	前鼓风机
EF06	预留	预留
EF07	预留	预留
EF08	20A	油泵

位置	规格	功能
EF09	10A	油泵继电器 EMS端控制
EF10	15A	EMS
EF11	15A	EMS负载
EF12	15A	点火线圈
EF13	预留	预留
EF14	10A	BMS
EF15	5A	蓄电池传感器常电
EF16	15A	喇叭
EF17	15A	LEFT LOW BEAM
EF18	15A	RIGHT LOW BEAM
EF19	20A	LEFT/RIGHT HIGH BEAM
EF20	30A	雨刮
EF21	20A	左前组合灯
EF22	20A	右前组合灯
EF23	10A	暖风加热系统三通水阀/ 冷却多通阀执行器&电池 冷却器总成
EF24	30A	前驱低压油泵
EF25	20A	冷却多通阀模块
EF26	30A	后驱低压油泵
EF27	10A	MCU-R
EF28	25A	拖车模块*

## 意外事故处理

位置	规格	功能
EF29	10A	前格栅灯&鼓风机继电器 线圈供电
EF30	10A	PDCU负载1
EF31	10A	PDCU负载2
EF32	20A	MCU-R(E-Locker)
EF33	30A	拖车电源插座IG电
EF34	10A	MCU-F&GCU
EF35	20A	前桥差速锁控制器
EF36	40A	WCBS B+
EF37	30A	拖车电源插座
EF38	20A	电池冷却水泵
EF39	15A	水加热系统三通水阀&电 子水泵
EF40	10A	PDCU
EF41	80A	仪表保险盒
EF42	100A	车身保险盒
EF43	60A	WCBS
K01	-	预留
K02	-	PDCU-主继电器
K03	-	鼓风机继电器
K04	-	预留
K05	-	PDCU-供电继电器
K06	-	油泵继电器

位置	规格	功能
K07	-	主继电器
K08	-	电喇叭继电器
K9	-	近光灯继电器
K10	-	远光灯继电器
K11	-	前雨刮低速继电器
K12	-	前雨刮高速继电器
K13	-	预留
K14	-	预留
K15	-	预留
K16	-	预留
K17	-	拖车取电口IG电继电器

 提示

- 如图所示，在保险丝盒内有备用保险丝，当您车辆上的保险丝发生损坏后，可以使用备用保险丝进行替换。
- 上述描述的保险丝内容不保证适用于每种车型，如需详细了解保险丝的用途，请实车查看。不同的车型，保险丝可能会略有不同。
- 某些用电器可能配有多个保险丝，也可能多个用电器共用一个保险丝。

## 蓄电池正极保险丝盒

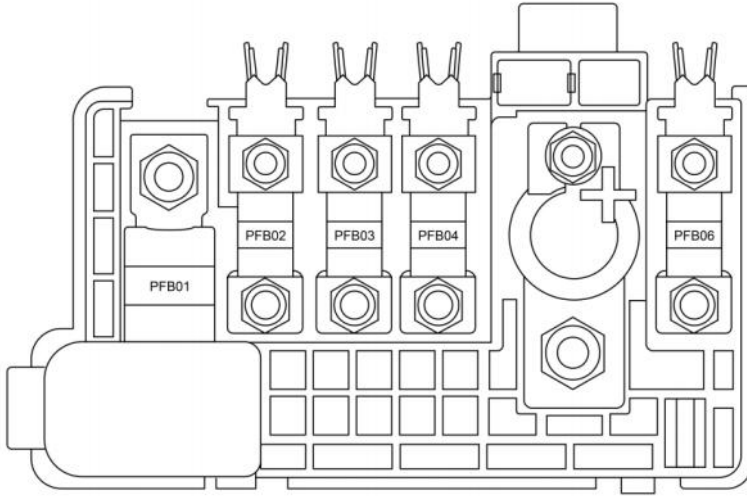

蓄电池正极保险丝盒位于蓄电池正极上，检查或维修时为便于查看需要拆下保险丝盒盖。

### 蓄电池正极保险丝功能及规格

位置	规格	功能
PFB01	300A	接蓄电池
PFB02	—	—
PFB03	200A	UEC(前舱保险丝盒电源)
PFB04	150A	EPS(电动助力转向)
PFB05	—	—

PFB06	125A	风扇
PFB07	—	—

 提示

- 如图所示，在保险丝盒内有备用保险丝，当您车辆上的保险丝发生损坏后，可以使用备用保险丝进行替换。
- 上述描述的保险丝内容不保证适用于每种车型，如需详细了解保险丝的用途，请实车查看。不同的车型，保险丝可能会略有不同。
- 某些用电器可能配有多个保险丝，也可能多个用电器共用一个保险丝。

仪表板保险丝盒

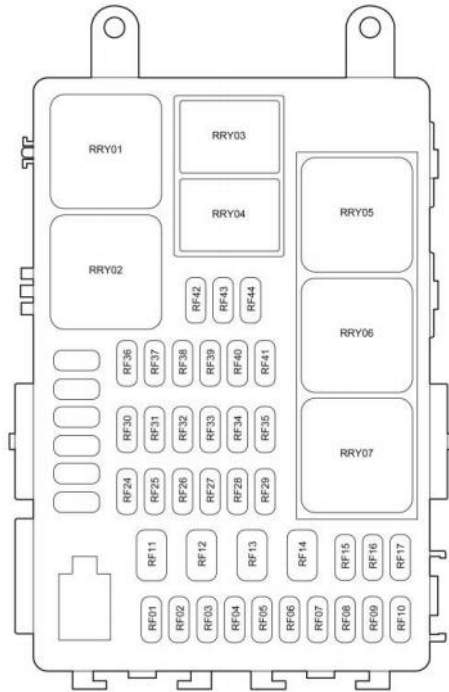

仪表板保险丝盒位于仪表板下转向管柱左侧，在仪表板左侧储物盒后面，检查或维修时为便于查看需拆下仪表板左下储物盒外板。

仪表板保险丝功能及规格

位置	规格	功能
RF01	30A	天窗控制器
RF02	30A	IG1继电器
RF03	30A	常电
RF04	10A	蓝牙主模块/越野车信息模块/左前车门控制单元/左前电动门窗开关

位置	规格	功能
RF05	10A	右前车门控制单元
RF06	20A	信息娱乐域控制器
RF07	20A	信息娱乐域控制器
RF08	15A	手机无线充电模块/仪表 USB充电
RF09	7.5A	USB充电模块
RF10	-	-
RF11	30A	左前车门控制单元
RF12	30A	右前车门控制单元
RF13	30A	副驾6向调节开关/副驾腰部 模块
RF14	40A	IG2继电器
RF15	15A	电调管柱
RF16	10A	制动灯开关
RF17	10A	左前照脚灯/右前照脚灯/ 副仪表氛围灯/顶棚氛围 灯/左前门氛围灯/左前门 地图袋氛围灯/左前门扣 手氛围灯/右前门氛围灯/ 右前门地图袋氛围灯/右 前门扣手氛围灯/左后门 氛围灯/左后门地图袋氛 围灯/左后门扣手氛围灯/ 右后门氛围灯/右后门地 图袋氛围灯/右后门扣手 氛围灯

## 意外事故处理

位置	规格	功能
RF18	10A	车身域控制器
RF19	10A	车身域控制器
RF20	15A	车身域控制器
RF21	30A	车身域控制器
RF22	25A	车身域控制器
RF23	10A	车身域控制器
RF24	10A	发动机ECU
RF25	10A	前驱差速锁控制器/偏航率传感器/电子换挡机构/WCBS集成式线控制动控制器/电动助力转向信号
RF26	7.5A	USB充电模块
RF27	10A	时钟弹簧/车身域控制器/行车记录仪
RF28	—	—
RF29	15A	12V电源
RF30	10A	底盘域控制器/越野车信息模块/MCU-F&GCU/涉水控制器/主驾座椅控制器
RF31	10A	IG电源继电器/PM2.5传感器/前排空调开关/信息娱乐域控制器/仪表板开关灯光开关/副仪表板开

位置	规格	功能
		关/空调控制器/前舱保险盒/内后视镜/电调管柱/行人警示器
RF32	10A	安全气囊控制器
RF33	7.5A	车身域控制器/网关控制器/T-BOX/制动开关
RF34	15A	方向盘加热
RF35	10A	毫米波雷达/自动泊车控制器/主雷达传感器/前向探测摄像头
RF36	15A	多功能显示屏副驾屏/多功能显示屏中控屏
RF37	10A	诊断接口
RF38	7.5A	网关
RF39	10A	T-BOX控制器/电子换挡机构/组合仪表
RF40	10A	流媒体内视镜/行车记录仪/阳光雨量传感器/前探视摄像头
RF41	10A	前排空调开关/时钟弹簧/空调控制器/一键启动及模式开关/副仪表盘开关/后窗除霜继电器/油箱盖开关/放电开关
RF42	10A	前雨刮加热
RF43	—	—

## 意外事故处理

位置	规格	功能
RF44	30A	后风挡加热
RRY02	40A	除霜继电器
RRY05	40A	IG1继电器
RRY06	40A	IG2继电器
RRY07	40A	拖车电源插座常电继电器

### 提示

- 如图所示，在保险丝盒内有备用保险丝，当您车辆上的保险丝发生损坏后，可以使用备用保险丝进行替换。
- 上述描述的保险丝内容不保证适用于每种车型，如需详细了解保险丝的用途，请实车查看。不同的车型，保险丝可能会略有不同。
- 某些用电器可能配有多个保险丝，也可能多个用电器共用一个保险丝。

## 车身保险丝盒

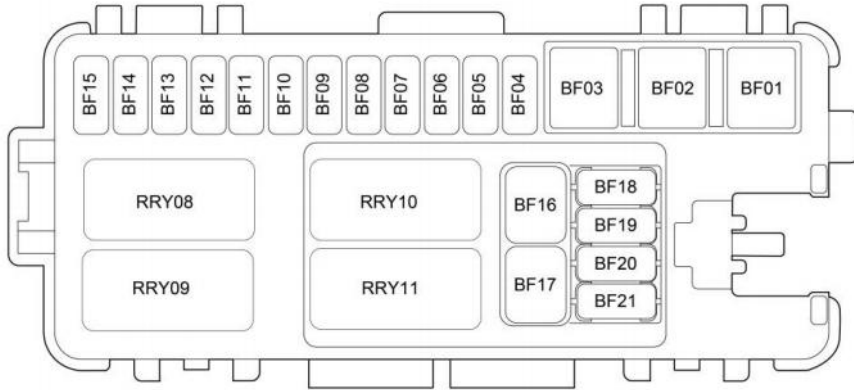

车身保险丝盒位于车身左后侧，左D柱内板下板上固定，检查或维修时为便于查看需拆下内饰左检修盖，然后再拆下保险丝盒盖。

### 车身保险丝功能及规格

位置	规格	功能
BF01	25A	主驾座椅控制器
BF02	60A	常电
BF03	25A	主驾座椅控制器
BF04	-	-
BF05	20A	功放
BF06	10A	ECPM&VCIM&

## 意外事故处理

位置	规格	功能
BF07	10A	自动泊车
BF08	20A	功放
BF09	15A	后雨刮继电器
BF10	10A	主驾腰部模块/副驾腰部模块
BF11	-	-
BF12	10A	射频接收天线
BF13	10A	左尾灯
BF14	10A	右尾灯
BF15	5A	右后边角探测毫米波雷达/左后边角探测毫米波雷达
BF16	25A	主驾座椅控制器
BF17	25A	主驾座椅控制器
BF18	-	-
BF19	-	-
BF20	-	-
BF21	-	-
RRY08	-	-
RRY09	-	-
RRY10	-	后雨刮继电器
RRY11	-	-

 提示

- 如图所示，在保险丝盒内有备用保险丝，当您车辆上的保险丝发生损坏后，可以使用备用保险丝进行替换。
- 上述描述的保险丝内容不保证适用于每种车型，如需详细了解保险丝的用途，请实车查看。不同的车型，保险丝可能会略有不同。
- 某些用电器可能配有多个保险丝，也可能多个用电器共用一个保险丝。

## 灯泡更换

转向灯、制动灯、前照灯关系到行车安全，每次驾驶车辆前应检查车辆的灯光是否完好。

本车辆所使用各灯光灯泡均为LED不可单纯更换灯泡。如遇灯光不亮需前往北京汽车授权经销商处更换灯泡。

## 应急启动

### 应急启动简介

如果车辆由于蓄电池放电而导致车辆不能启动，可以利用其他车辆的蓄电池，通过跨接电缆的方式进行启动，同时须注意以下几点：

- 供电蓄电池的额定电压必须是12V，且其容量(Ah)不能低于已放电的车辆蓄电池。
- 仅可使用截面足够大的跨接电缆并注意电缆生产商的说明。
- 仅使用有绝缘电极夹的跨接电缆。

### 提示

本车装配容量为40Ah的AGM蓄电池。

### 警告

- 千万不要对冻结的蓄电池充电—爆炸危险！即使是解冻的蓄电池，在充电过程中，蓄电池酸液也可能溢出，造成腐蚀损害，必须更换冻结的蓄电池。

### 提示

- 跨接启动时两车不得接触。否则，一旦连接两蓄电池的正极，电流立即接通，会发生危险。
- 在开始对蓄电池作业前务必仔细阅读和遵守蓄电池操作相关的安全警告说明。

## 跨接电缆

在跨接蓄电池时必须先连接正极接线柱，然后再连接负极接线柱。

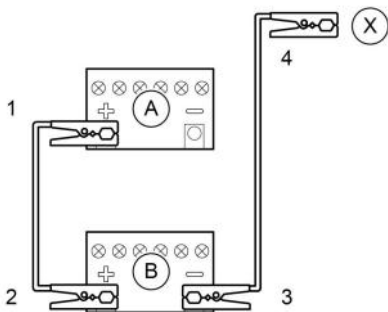

1. 戴好防护眼镜，摘掉如手表、手镯等金属饰品，以防触电。
2. 将启动/停止按键位于“OFF”位置。
3. 将红色电缆的一端①连接到缺电蓄电池“A”的正极(+)上。
4. 另一端②连接到供电蓄电池“B”的正极(+)上。
5. 将黑色电缆的一端③连接到供电蓄电池“B”的负极(-)上，另一端④连接到缺电蓄电池“A”的发动机缸体或与发动机缸体固定连接的金属部件上。
6. 启动安装了供电蓄电池的车辆，使其怠速运转，然后启动缺电蓄电池车辆的发动机，需运转一段时间，以便让发电机对缺电的蓄电池进行充电。

7. 按照与上述相反的次序，拆下电缆。拆卸时，小心不要被旋转的皮带或风扇伤害。

### ⚠ 注意

- 妥善安置跨接电缆，避免电缆与发动机运动部件接触。
- 在拆卸跨接电缆时需打开缺电蓄电池车辆的鼓风机或后风窗加热器，可以降低拆卸电缆时产生的电压峰值。
- 为保证跨接成功，拆卸时发动机需处于怠速运转状态。

### ⚠ 警告

跨接电缆若使用不当可能导致蓄电池爆炸，严重致伤人员。

- 前舱属高危区域，操作不当极易引发伤亡事故。
- 切不可将负极电缆直接连接到缺电蓄电池的负极上，否则在电缆连接的瞬间，会产生火花。蓄电池产生的可燃气体可能被火花点燃，引发爆炸事故。
- 切不可将负极电缆连接到燃油系统的部件或制动管路上，会有失火的危险。
- 操作时切不可俯身对着蓄电池，谨防被酸液烧伤。
- 切勿接触明火，否则会引发爆炸。

## 意外事故处理

### 紧急牵引

#### 紧急牵引简介

本车在前后均装备了用于牵引的牵引环，当您的车辆抛锚或者发生事故时，可以将前部或者后部的牵引环作为牵引点来牵引您的车辆。

不允许直接使用牵引链条、牵引绳或在车轮着地的情况下牵引您的车辆，只能将您的车辆装载到平台式载货车上上进行运输，以免损坏车辆。

#### ⚠ 注意

- 牵引时请务必控制车速低于15km/h，否则可能对动力系统造成不可修复的损伤。
- 非紧急情况下不能使用牵引环来牵引其他车辆，而且绝对不能用来牵引拖车。

#### 车辆前部牵引



前部牵引环安装在车辆前保险杠下部左侧。

#### ⚠ 警告

- 无经验的驾驶员切勿试图牵引其他车辆，以防发生事故。

#### ⚠ 注意

- 被牵引车辆的驾驶员必须打开危险警告灯，同时也请遵守当地相关法规。
- 必须确保牵引绳始终处于绷紧状态。

#### 车辆后部牵引



后部牵引环安装在车辆后部的焊接板上。

#### 车辆拖拽

如果车辆需要拖拽，建议您委托北京汽车授权经销商或商业拖车公司代为处理。和他们联系时，须告知需要使用哪种方式拖拽车辆。

拖拽车辆时，使用适当的拖拽设备可保证车辆不受损坏。商业拖车公司人员熟

悉国家/省市和当地的拖车法律，可寻求他们的帮助！

### 拖车模式

开启拖车模式后，车辆将保持驻车制动器处于释放状态，此时，车辆可以极低的车速自由滑行。在将车辆装载到平台式载货车辆时，请按以下步骤操作。

1. 将车辆安全停稳。
2. 踩住制动踏板切换至N挡，并手动释放电子驻车制动器。
3. 通过中控屏开启拖车模式，此时车辆将保持N挡状态。
4. 开启拖车模式后，使用适当的设备和操作方式，将您的车辆拖拽到平台式载货车辆上、或固定在适当的拖拽设备上，确保所有车轮不直接接触地面。
5. 通过中控屏关闭拖车模式、或手动挂入P挡对车辆施加驻车制动，并通过适当的方式固定所有车轮。
6. 开始运输。

#### ⚠ 注意

- 启动/停止按键位于“RUN”位置，且低压蓄电池电量足够时，才可激活拖车模式。
- 拖车模式仅适用于短距离的低速牵引，请勿将拖车模式用于车轮着地的拖车。

### 从前方拖拽



#### ⚠ 注意

切勿在后轮着地的情况下从前方拖拽车辆。在提起车轮时，须注意确认在被提起的相反一端有适当的离地间隙。否则在拖拽中，被拖拽车辆的保险杠或车身底板将受到损坏。

### 从后方拖拽



#### ⚠ 注意

切勿在前轮着地的情况下从后方拖拽车辆，这样会损坏车辆。

## 意外事故处理

### 使用平台式载货车辆

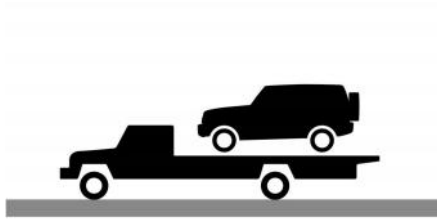

#### ⚠ 注意

注意施加驻车制动，固定好四个车轮，防止车辆在紧急制动时移动。

### 电动系统注意事项

#### 如果发生碰撞

车辆发生严重碰撞事故时，车辆将自动切断动力电池高压供电系统，将事故风险降至最低。

如果碰撞严重导致车辆的高压系统损坏，可能会因高压部件或电线暴露而触电。禁止乘员或救援人员直接与高电压部件发生物理接触。救援人员应采取预防措施（包括穿戴绝缘服、绝缘鞋、绝缘手套等），以防止遭到电击。

整车在发生碰撞时，若安全气囊启动，整车会自动断开高压系统，以保证乘车人员的安全性。

#### 如果发生车辆起火

如果车辆起火，请根据实际情况按照以下方法继续对车辆进行操作：

1. 将车辆处于闭锁状态，并离开车辆。
2. 在保证人身安全的条件下，若火势较小较慢，请使用电火专用灭火器进行灭火，并立即拨打求救电话。
3. 如果现场火势较大、发展较快，请立即远离车辆等待救援。

#### 如果发生动力电池泄露

若当车辆碰撞后动力电池发生泄漏或车内有酸液气味或车外有明显酸液流出、动力电池包内部出现烟雾：

1. 请将车辆闭锁，远离车辆。
2. 建议立即拨打北京汽车客户服务热线400-810-8177请求救援。

高压安全标志信息

<p>高压危险标志</p>		<p>切勿触碰高压部件，有危险</p>
<p>高压部件警告标志</p>		<p>高压部件，使用前阅读使用说明</p>
<p>高压线束</p>		<p>高压线束线色为橙色，禁止触摸，注意危险</p>
<p>动力电池标签</p>		<p>动力电池基本信息</p>

## 安全标志位置

有关安全标志的位置如图所示：

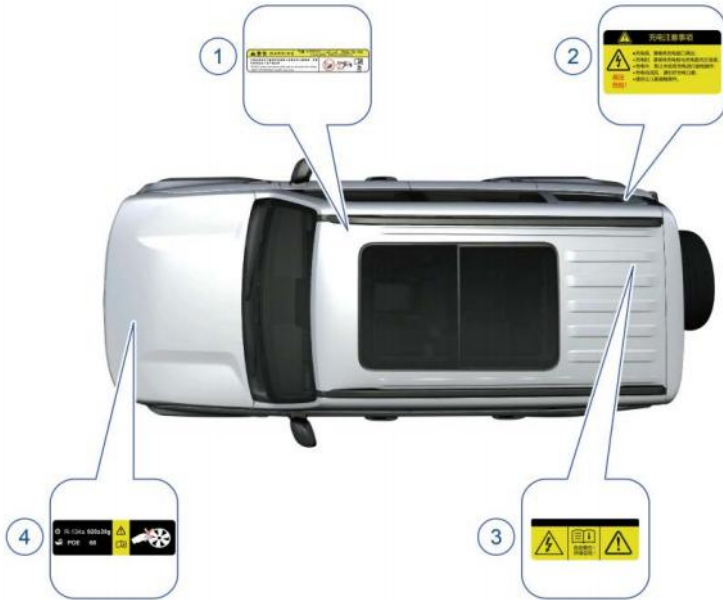

1. 安全气囊警告标签位于前排乘员侧遮阳板表面。
2. 充电口警告标签位于充电口盖板上。
3. 高压电力集成单元警告标签位于高压电力集成单元壳体上。
4. 风扇叶片警示标签位于前舱盖上。

### ⚠ 注意

这些标志用来提醒您注意可能造成严重伤害的潜在危险，请仔细阅读这些标志。如果标志脱落或模糊不清，请及时联系北京汽车授权经销商进行更换。

## 识别代码

### 识别代码简介

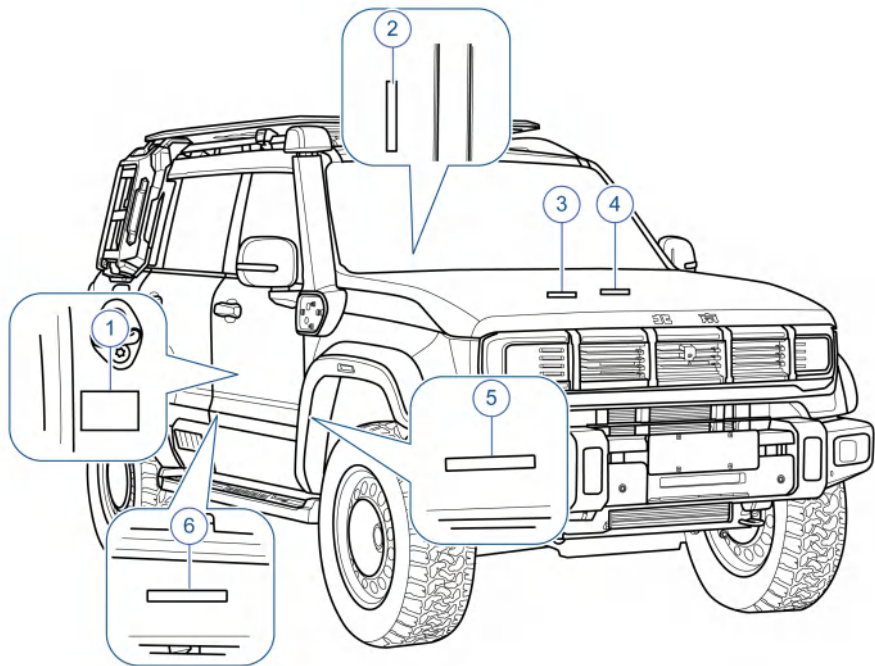

车辆识别代号（VIN）分别位于①车辆数据铭牌上、②尾门内板右边缘底部、③前舱盖内板后端中部位置、④左侧的风窗玻璃底部、⑤副驾座椅横梁上、⑥右侧车架纵梁上。

除了在上对车辆识别代号进行标示外，还可以通过整车OBD接口，利用诊断设备连接整车，根据车型选择发动机控制器EMS，读取该控制器的车辆识别代号（VIN）。车辆数据铭牌粘贴在右侧B柱中下部。

诊断仪购买渠道及联系方式：北京汽车销售有限公司400-810-8177

配件编码：AT1990010

## 技术数据

配件名称：PAD诊断仪套件（2020）

### 事件数据记录系统

本车配备了事件数据记录系统(EDR)，EDR的主要用途是记录车辆发生重大碰撞事故时部分车辆状态数据，包括记录车辆纵向加速度、制动状态、车辆速度、车辆识别代号（VIN），从而了解事故发生时车辆驾驶情况。正常驾驶条件下EDR不会记录数据。

记录内容的具体含义：

- 纵向加速度：碰撞事故发生时车辆前进方向的加速度。
- 制动状态：碰撞事故发生时的刹车情况。
- 车辆速度：碰撞事故发生时的车辆速度。
- 车辆识别代号：即车辆VIN码。

#### 提示

- 以上信息的记录都是为了掌握事故发生时的车辆状态信息，便于第三方（例如执法部门）对碰撞事故的调查。

读取EDR记录的数据需使用专用设备，并获得车辆或EDR使用授权，方可读取相关的信息。除车辆的制造商外，拥有专业设备的第三方（如执法部门），在得到车辆或EDR使用授权时可读取相关的信息。

### 发动机与电机编码

发动机编码①打刻在发动机机体上。

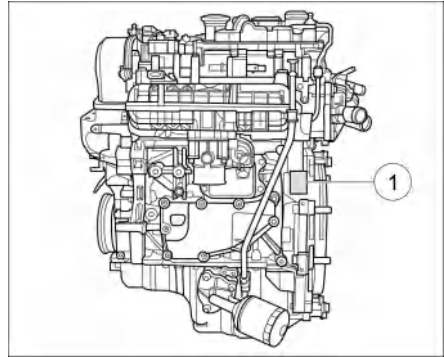

前驱动电机铭牌打刻在前驱动电机壳体上。

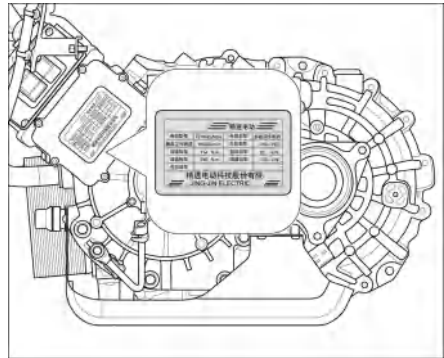

后驱动电机铭牌①打刻在后驱动电机端盖上。

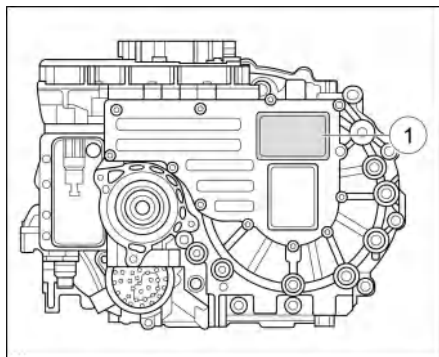

后驱动电机控制器铭牌②打刻在控制器上盖板上。

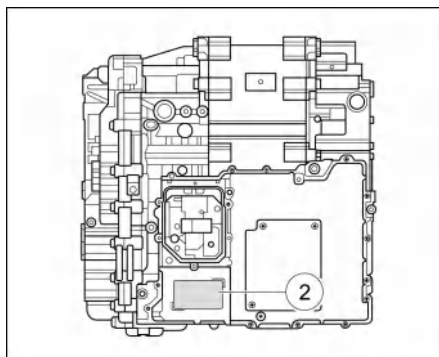

一体化动力总成标签纸③打刻在后驱动电机壳体上。

一体化动力总成追溯码④打刻在后驱动电机壳体上。

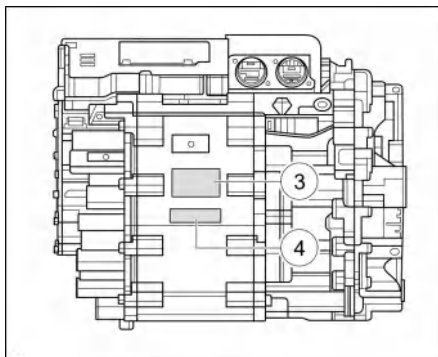

发电机铭牌在发电机壳体上。

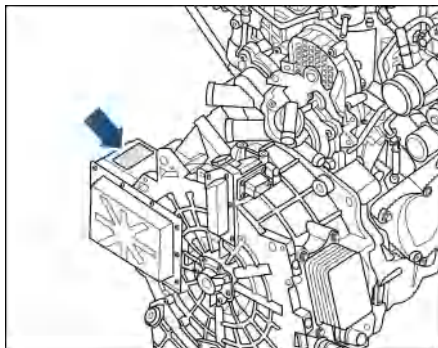

## 技术数据

二合一控制器信息标签位于控制器上方。

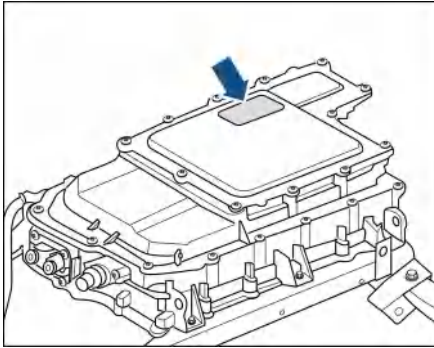

## 车辆数据铭牌

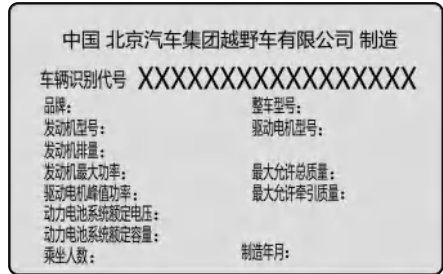

产品标牌位于副驾驶侧B柱中下部，在产品标牌上可读取下列信息：

1. 制造国
2. 生产厂名
3. 车辆识别代号
4. 品牌、整车型号
5. 发动机型号、驱动电机型号
6. 发动机排量
7. 发动机最大功率、最大允许总质量
8. 驱动电机峰值功率、最大允许牵引质量
9. 动力电池系统额定电压
10. 动力电池系统额定容量
11. 乘坐人数、制造年月

车辆参数  
整车参数

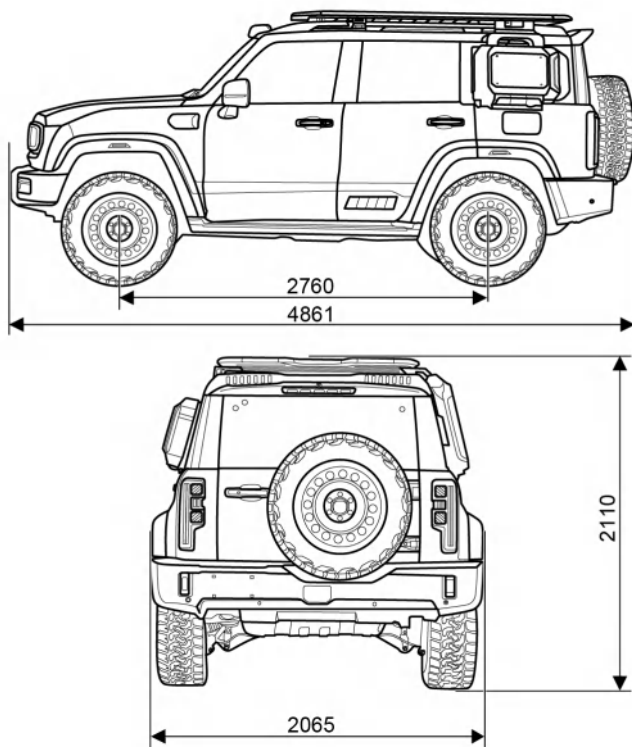

项目	尺寸
总长 (mm)	4861
总宽 (mm)	2065
总高 (mm)	2110
轴距 (mm)	2760

按GB1589规定不计入车辆外廓尺寸的部件的名称：外后视镜。

外后视镜位于左右前门前中部，车门铰链上方。

技术数据

主要车型及技术参数

车辆型号	BJ2030V413MSHEV
发动机型号	A156T2H
驱动型式	4×4,全时四驱
长 (mm)	4861
宽 (mm)	2065
高 (mm)	2110
轴距 (mm)	2760
前轮距(mm)	1690,1710
后轮距(mm)	1690,1710
最小离地间隙(mm)	300
准乘人数	5
最小转弯直径 (m)	14.1
接近角/离去角 (°) (整备状态)	40/37
整备质量(kg)	2725
轴荷前/后 (整备状态) (kg)	1294/1431
满载质量(kg)	3140
轴荷前/后 (满载状态) (kg)	1405/1735
准拖挂车总质量(kg)	0,750,2500
最高车速 (km/h)	170
最大爬坡度(%) 在干燥坚硬的水泥路面上	90
燃油消耗量(综合)(L/100km)	1.43

## 驱动电机参数

### 前驱动电机性能参数

项目	参数	单位
持续功率	82	kW
额定转速	7000	rpm
持续转矩	114	N·m
峰值功率	153	kW
峰值转速	16000	rpm
峰值转矩	240	N·m

### 后驱动电机性能参数

项目	参数	单位
持续功率	120	kW
额定转速	6200	rpm
持续转矩	185	N·m
峰值功率	250	kW
峰值转速	18000	rpm
峰值转矩	415	N·m

## 动力电池参数

项目	参数
电池类型	镍钴锰三元锂蓄电池
标准能量 (kWh)	40.3
标准容量 (Ah)	113.5
标准电压 (V)	355.2

## 技术数据

### 四轮定位参数

前轮定位参数	主销内倾	$12^{\circ} 55' \pm 20'$
	主销后倾	$3^{\circ} 45' \pm 30'$
	车轮外倾	$0^{\circ} \pm 30'$
	前束角(单侧)	$0^{\circ} 9' \pm 3'$
后轮定位参数	前束角(单侧)	$0^{\circ} \pm 6'$
	车轮外倾	$30^{\circ} \pm 30'$

### 车轮参数

项目	前轮	后轮	备胎
轮胎气压(冷态)(kPa)	220	250	250
轮辋与轮胎规格	20×8.5J LT295/50 R20		
车轮螺母扭矩(N·m)	$140 \pm 10$	$140 \pm 10$	$110 \pm 5$
车轮动平衡标准(g)	单侧剩余不平衡量 $\leq 10$		

### 制动系统参数

制动踏板空行程(mm)	10~20
前制动摩擦片使用极限(mm)(不计背板厚度)	2
后制动摩擦片使用极限(mm)(不计背板厚度)	2

### 蓄电池参数

蓄电池类型	免维护
20h率容量 (Ah)	40
电压 (V)	12

### 发动机参数

项目	参数
发动机型号	A156T2H
气缸缸径 (mm)	74.5
活塞行程 (mm)	85.9
压缩比	10.7: 1
排量 (mL)	1498
进气方式	增压中冷
燃油喷射形式	缸内直喷
燃油型号	92号(国VIB)及以上燃油
机油型号	SP/C5 0W-20
额定功率/转速 (kW/rpm)	138/5500
发动机额定功率相应转速 (r/min)	5500
发动机最大扭矩/转速 (N·m/rpm)	305/1500-4250
最高排气温度 (涡轮增压器前) (°C)	稳态950°C, 瞬时980°C (≤3s)
排放标准	国VIB (RDE)

油液加注量

项目	加注量	单位	规格
燃油	(82±2)	L	RON92号及以上 无铅汽油
发动机机油	5.1(干式) 4.7(湿式)	L	SP/C5 0W-20
发电机机油	1.3~1.5	L	Dexron VI
冷却液	发动机冷却液加注量: 约11 电机及电池冷却液加注量: 约13.5	L	乙二醇基冷却液
风窗清洗液	2.7	L	-
制动液	整车加注: (0.8±0.15)	L	DOT4
前桥齿轮油	带锁前驱动: 1.6±0.1 不带锁前驱动桥: 1.4~1.48	L	Dexron VI
后桥齿轮油	整车加注1.4~1.48	L	Dexron VI

车型		BJ7000C5D4-BEV	BJ7000C5D7-BEV BJ7000C5DA-BEV	BJ7000C5DD-BEV
冷却液 2025 年10月 1日前	-40°C (全有机 酸型)	电机冷却液副水箱 3.8L ± 0.1L		电机冷却液副水箱 3.5L ± 0.1L
		电池副水箱 6.8L ± 0.1L	电池副水箱 4.8L ± 0.1L	
		暖风副水箱 2.8L ± 0.1L		
冷却液 2025 年10月 1日后	-40°C (全有机 酸型)	电机冷却液副水箱 3.8L ± 0.1L		电机冷却液副水箱 3.5L ± 0.1L
	-40°C SC301	电池副水箱 6.8L ± 0.1L	电池副水箱 4.8L ± 0.1L	
	-40°C (全有机 酸型)	暖风副水箱 2.8L ± 0.1L		

 **注意**

2025年10月及以后出厂的车型用SC301冷却液。

灯具光源

名称	型号	数量
前组合灯（包含远近光、前位置灯、前转向灯）	LED	左右各一个
后组合灯（包含后位置灯、制动灯、倒车灯、后转向灯）	LED	左右各一个
高位制动灯	LED	一个
牌照灯	LED	一个
后雾灯	LED	两个
行李箱灯	LED	一个
化妆镜灯	LED	主副驾各一个
室内前顶灯	LED	一个
后顶灯	LED	左右各一个
氛围灯	LED	若干
手套箱灯	LED	一个
轮眉灯	LED	四个
前雾灯	LED	两个

## 救援服务简介

北京汽车提供全年365天，每天24h的救援服务，当您的车辆出现故障，并且无法自行处理时，您可以通过下列方法获得帮助：

- 致电当地的北京汽车授权经销商；
- 致电北京汽车全国救援服务热线：400-810-8177，我们会在最短的时间内，派救援队伍实施救援服务。

对于在保修期内所发生的故障，属于保修索赔范围的车辆救援服务，为免费救援（含出车费、拖车费），但下列情况除外：

- 未经北京汽车及其服务商事先同意的救援活动；
- 已在修理厂的车辆；
- 因事故、盗抢或人为破坏，以及由此引起任何损坏；
- 因故意或过失行为而造成的损失；
- 因参加赛车或涉及其他在极限速度下行驶的活动而导致的损坏；
- 因加装未经北京汽车认可的零部件或者未经北京汽车的许可对车辆进行改装而造成的损坏。

对于在保修期内所发生的故障，但不属于索赔范围的车辆救援服务，需要客户自费，包括出车费、拖车费、工时费和材料费。

## 救援信息卡

救援信息卡用于车辆发生严重事故时，方便救援人员迅速了解车辆结构和潜在威胁，提高救援效率，避免次生事故发生。

### ⚠ 警告

- 当动力电池着火时，请使用大量的水（如使用消防栓）或者等候消防队的救援。
- 灭火时，需穿戴完整的个人防护装备，并配有自给式呼吸器。
- 动力电池泄漏液体，请勿随意丢弃，禁止靠近火源等高温环境，建议请联系北京汽车授权经销商由专业人士进行处理。
- 在高压下电后，高压回路需 5min 进行高压泄放。剖切、碰撞或接触高压部件可能导致严重的伤亡。

### ⚠ 警告

- 橙色连接线为高压线束，当剖切车辆时，需避开橙色高压部件，并使用合适的工具（如液压切割机）并穿戴适当的个人防护装备，否则可能导致人员伤亡。
- 不管如何进行高压下电操作，都需假定所有高压部件处于带电状态，剖切、碰撞或接触高压部件可能导致严重的伤亡。

## REEV汽车救援信息卡

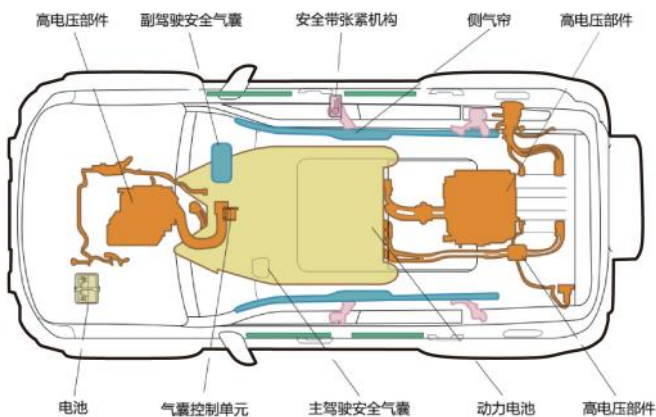
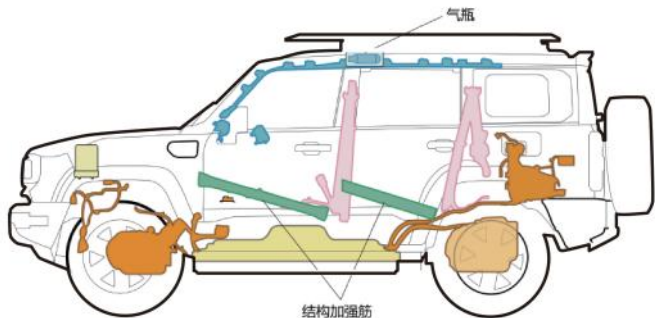

## 维护保养规范

### 维护保养规范简介

本车的维护保养规范分为两种，请根据规范定期进行相应保养。

“维护保养规范”规定了在正常使用条件下的维护保养间隔；如果您的车辆经常在以下情况下使用，则应适当缩短维修保养周期：

- 不超过8km的频繁短途行驶；
- 经常在灰尘较多的环境中行驶；
- 经常作拖车使用；
- 在32°C以上的环境中，50%以上的时间高速行驶；
- 在-15°C以下的环境中，增程器每次持续启动时间小于15min；
- 越野行驶；
- 在沙漠中行驶。

此外，请在每次停车加油时：

- 检查发动机机油液面，按需要进行加注；
- 检查风窗玻璃清洗剂，按需要进行加注。

每月应进行下列保养和检查：

- 检查轮胎气压及磨损情况；
- 检查电压，并清洁蓄电池电极，必要时予以紧固；
- 检查冷却液、制动液液面，必要时加注；
- 检查车上的所有灯和电器工作是否正常，如有异常应立即检修。

每次更换发动机机油时：

- 检查排气系统；
- 检查制动油管；
- 检查发动机冷却液面、管路及卡子；
- 检查前电驱桥、后电驱桥外表面是否有漏油痕迹；
- 按需润滑滑动花键；

 **注意**

- 越野行驶后，应对车辆底部进行全面检查，紧固松动部件。
- 用车途中，如有部件失效现象或怀疑某部件不起作用时，都应该对车辆进行检查和维护，并保留所做的维修记录。
- 车辆长时间存放时，建议启动增程器，且每次运转不低于20min。
- 车辆长期在恶劣环境和工况行驶，请提前进行保养维护，适当缩短保养时间，具体请咨询当地授权经销商。

 **提示**

- 组合仪表中“保养里程”即为“发动机剩余保养里程”，当小于300km时，会有弹窗提示“下次保养在xx km之后”。发动机保养内容详情请咨询当地经销商，发动机的实际运行里程可参考行车电脑中的“保养里程”。
- 为了确保车辆可以正常运行，建议在越野行驶前以及越野行驶后对车辆进行全面的保养和检查。

## 保养信息

### 整车保养规范

注：“●”表示更换、“○”表示检查、“-”表示无操作、“\*”表示恶劣条件下，应适当缩短保养间隔。

保养项目		时间或里程，按整车运行里程计算，以先到达者为准														
整车保养	时间(月)	6	18	30	42	54	66	78	90	102	114	126	138	150	162	174
	公里数*1000	5	15	25	35	45	55	65	75	85	95	105	115	125	135	145
前电驱桥减速器油		●	○	○	●	○	○	●	○	○	●	○	○	●	○	○
后电驱桥减速器油		●	○	○	●	○	○	●	○	○	●	○	○	●	○	○
空气滤清器滤芯*		○	●	○	●	○	●	○	●	○	●	○	●	○	●	○
空调滤清器滤芯*		○	●	●	●	●	●	●	●	●	●	●	●	●	●	●
四轮定位		-	○	-	○	-	○	-	○	-	○	-	○	-	○	-
制动摩擦片		○	○	○	○	○	○	○	○	○	○	○	○	○	○	○
动力电池		○	○	○	○	○	○	○	○	○	○	○	○	○	○	○
动力电池底护板		○	○	○	○	○	○	○	○	○	○	○	○	○	○	○
电池高压线束支架		○	○	○	○	○	○	○	○	○	○	○	○	○	○	○
动力电池BMS数据查询、软件版本		○	○	○	○	○	○	○	○	○	○	○	○	○	○	○
轮胎/轮毂		○	○	○	○	○	○	○	○	○	○	○	○	○	○	○
排气系统		○	○	○	○	○	○	○	○	○	○	○	○	○	○	○

保养项目		时间或里程，按整车运行里程计算，以先到达者为准														
整车保养	时间(月)	6	18	30	42	54	66	78	90	102	114	126	138	150	162	174
	公里数*1000	5	15	25	35	45	55	65	75	85	95	105	115	125	135	145
电脑检测		○	○	○	○	○	○	○	○	○	○	○	○	○	○	○
散热器、制动、排气和燃油的管路及其连接		○	○	○	○	○	○	○	○	○	○	○	○	○	○	○
用电设备功能		○	○	○	○	○	○	○	○	○	○	○	○	○	○	○
雨刷器及清洗装置		○	○	○	○	○	○	○	○	○	○	○	○	○	○	○
车门铰链及车门限位器、门锁、发动机舱盖、后备箱盖铰链及锁扣		○	○	○	○	○	○	○	○	○	○	○	○	○	○	○
蓄电池		○	○	○	○	○	○	○	○	○	○	○	○	○	○	○
安全带		○	○	○	○	○	○	○	○	○	○	○	○	○	○	○
换挡手柄		○	○	○	○	○	○	○	○	○	○	○	○	○	○	○
驻车制动		○	○	○	○	○	○	○	○	○	○	○	○	○	○	○
高压线束		○	○	○	○	○	○	○	○	○	○	○	○	○	○	○
高压接插件		○	○	○	○	○	○	○	○	○	○	○	○	○	○	○
高压安全抽查		○	○	○	○	○	○	○	○	○	○	○	○	○	○	○

## 保养信息

保养项目		时间或里程，按整车运行里程计算，以先到达者为准														
整车保养	时间(月)	6	18	30	42	54	66	78	90	102	114	126	138	150	162	174
	公里数*1000	5	15	25	35	45	55	65	75	85	95	105	115	125	135	145
试车：动力性能、制动性能、平顺性能、噪音、挡位等		○	○	○	○	○	○	○	○	○	○	○	○	○	○	○
燃油滤清器		每行驶不超过30000km/24个月更换。														
灰滤总成		每行驶不超过60000km/36个月整体更换。														
制动液		每行驶不超过40000km/24个月更换。														
冷却液		每行驶不超过40000km/24个月更换。														
四轮减振器及减振弹簧		详细保养规范参考氮气减振保养信息														

保养操作说明

保养项目	时间或里程，按整车运行里程计算，以先到者为准
前电驱桥减速器油	首保5000km换油，后续每隔30000km/36个月换一次油，10000km/12个月检查（从加油口观察油量及油液是否正常）。
后电驱桥减速器油	首保5000km换油，后续每隔30000km/36个月换一次油，10000km/12个月检查（从加油口观察油量及油液是否正常）。
空气滤清器滤芯*	首保5000km检查、清洁，后续每间隔20000km/24个月更换，每10000km/12个月检查、清洁，必要时更换。
空调滤清器滤芯*	首保5000km检查、清洁，后续每间隔10000km/12个月更换。
燃油滤清器	每行驶不超过30000km/24个月更换。
灰滤总成（燃油蒸发排放系统，碳罐附近）	每行驶不超过60000km/36个月整体更换。
制动液	每行驶不超过40000km/24个月更换。
冷却液	每行驶不超过40000km/24个月更换。
四轮定位	定期检查四轮定位参数，必要时校正。
制动摩擦片	每次保养时检查，必要时更换。
动力电池	每次保养时检查动力电池状态，检查动力电池表面有无裂纹、变形等异常现象，检查所有外露的紧固螺栓、螺母是否出现松动、缺失、变形等现象，检查电池系统高/低接插件、搭铁线、水管是否连接牢固且表皮无破损，必要时更换动力电池。
电池高压线束支架	每次保养时检查电池高压线束支架是否存在腐蚀、磨损、变形、断裂等现象，必要时更换。

## 保养信息

保养项目	时间或里程，按整车运行里程计算，以先到达者为准
动力电池底护板	每次保养时检查护板表面有无裂纹、变形、松动等异常现象，检查所有外露的紧固螺栓、螺母是否出现松动、缺失、变形等现象，检查电池系统的紧固螺栓是否松动，定期进行防护状态检查。
动力电池BMS数据查询、软件版本	每次保养时检查诊断工具故障栏是否有故障码，有则先记录后清除，若故障码无法清除，须检查对应零部件状况，检查通过诊断工具读取版本号是否为最新版本，需更新至最新版本。
轮胎/轮毂	每次保养时检查轮胎磨损情况，校正轮胎气压，必要时进行轮胎换位或更换轮胎。
排气系统	每次保养时检查是否泄漏损坏。
电脑检测	每次保养时需用专用诊断设备读取各系统控制器内的故障存储信息。
散热器、制动、排气和燃油的管路及其连接	每次保养时检查胶管有无异常磨损、开裂、鼓包、划伤、烫伤和渗油等不良现象，必要时需更换；春季杨柳絮多发季节，定期检查散热器前端是否被异物遮挡（重点检查电机散热器、冷凝器与散热器的芯体中间位置）。
用电设备功能	每次保养时检查前后大灯功能是否正常；检查车内各照明设备功能是否正常；检查喇叭功能是否正常；检查电动车窗、天窗功能是否正常；检查内外后视镜功能是否正常；检查座椅调节、通风、加热、按摩等功能是否正常；检查车内和车外电源功能是否正常；检查空调系统是否正常；检查差速锁功能是否正常
蓄电池	每次保养时检查蓄电池及其正负极接线柱安装是否紧固，无松动。
雨刷器及清洗装置	每次保养时检查功能是否正常。

保养项目	时间或里程，按整车运行里程计算，以先到达者为准
车门铰链及车门限位器、门锁、发动机舱盖、后备箱盖铰链及锁扣	每次保养时检查功能是否正常。
安全带	每次保养时检查安全带是否能轻松快速拉出和自然回收、是否可锁止、高度是否可正常调节；检查安全带织带是否有破损。
换挡手柄	每次保养时检查手柄内部有无异物、灰尘等，如有需及时清理。
驻车制动	每次保养时检查功能是否正常。
四轮减振器及减振弹簧	详细保养规范参考氮气减振保养信息
高压线束	每次保养时检查高压线束是否有干涉、磨损或破损情况。
高压接插件	每次保养时检查高压接插件外观、是否可靠安装，检查高压接插件表面是否有损坏，以及是否安装到位。
高压安全检查	每次保养时检查高压安全标识是否清晰可见、整车绝缘电阻是否符合要求，读取故障信息，检测是否存在绝缘电阻和高压互锁的历史故障。
试车：动力性能、制动性能、平顺性能、噪音、挡位等	每次保养时检查功能是否正常。

## 保养信息

### 增程器保养规范

注：“●”表示更换、“○”表示检查、“-”表示无操作、“\*”表示恶劣条件下，应适当缩短保养间隔。

保养项目		时间或里程，按增程器运行里程计算，以先到达者为准														
增程器保养	时间(月)	6	18	30	42	54	66	78	90	102	114	126	138	150	162	174
	公里数*1000	5	15	25	35	45	55	65	75	85	95	105	115	125	135	145
发动机机油*		●	●	●	●	●	●	●	●	●	●	●	●	●	●	●
油底壳放油螺塞垫圈*		●	●	●	●	●	●	●	●	●	●	●	●	●	●	●
机油滤清器*		●	●	●	●	●	●	●	●	●	●	●	●	●	●	●
发电机机油		●	○	○	●	○	○	●	○	○	●	○	●	○	○	●
正时皮带/张紧器		-	-	-	-	○	○	○	○	○	○	○	○	○	○	○
水泵皮带		-	-	-	-	○	○	○	○	○	○	○	○	○	○	○
火花塞		每行驶不超过40000km更换。														

保养操作说明

保养项目	时间或里程，按增程器运行里程计算，以先到达者为准
发动机机油*	首保5000km换油，后续每间隔10000km/12个月更换。
油底壳放油螺塞垫圈*	首保5000km换油，后续每间隔10000km/12个月更换。
机油滤清器*	首保5000km换油，后续每间隔10000km/12个月更换。
发电机机油	首保5000km换油，后续每隔30000km/36个月换一次油，10000km/12个月检查（从加油口观察油量及油液是否正常）。
火花塞	每行驶不超过40000km更换。
正时皮带/张紧器	首次45000km/54个月检查；后续每间隔10000km/12个月检查，必要时更换；180000km必须更换。如需更换皮带，需要同步更换正时皮带张紧器及惰轮总成。
水泵皮带	首次45000km/54个月检查；后续每间隔10000km/12个月检查，必要时更换；180000km必须更换。

 **注意**

保养操作说明中标注的里程/时间为最大保养里程/时间，请在车辆各设备到达最大保养里程/时间前，前往北京汽车授权经销商处完成保养。建议按照保养周期表保养车辆。

## 氮气减振保养信息

氮气减振器需要进行保养维护，每间隔20000km/12个月拆解减振器换油（必要时更换配件）。

“1” 驾驶感受有异常，对减振器本体外观以及各连接处进行目视检查。

“2” 常规保养：减振器油品更换，密封件更换等。

“3” 深度保养：各种零部件检查更换，氮气压力检测，力值复检等。

“—” 表示无说明。

适用路况		保养里程										
公里数 *100	单位 km	10	20	35	50	65	80	100	150	200	250	300
铺装公路		—	—	—	1	—	1	2	1	1	1	2
普通土质公路		—	—	—	1	—	1	2	1	1	1	2
泥泞路		—	1	—	1	—	1	2	1	1	1	2
崎岖凹凸路		—	1	—	1	—	1	2	1	1	1	2
冰雪路		—	1	—	1	—	2	1	1	1	2	1
陡坡路		1	1	1	2	1	1	3	2	3	2	3
沙地路		1	1	1	2	1	1	3	2	3	2	3

### 1. 铺装公路：

常规保养时间参考12个月；深度保养时间参考：24个月。

### 2. 普通土质公路：

常规保养时间参考12个月；深度保养时间参考：24个月。

### 3. 泥泞路：

常规保养时间参考12个月；深度保养时间参考：24个月。

### 4. 崎岖凹凸路(乡村石子路、山区碎有公路等)：

常规保养时间参考6个月；深度保养时间参考：12个月。

5. 陡坡路:

常规保养时间参考12个月；深度保养时间参考：24个月。

6. 沙地路:

常规保养时间参考12个月；深度保养时间参考：24个月。

常规检查：驾驶感受有异常，对减振器本体外观以及各连接处目视检查。

常规保养：减振器油品更换，密封件更换等。

深度保养：对各种零部件检查更换，氮气压力检测，力值复检等。

注：“●”表示更换、“○”表示检查、“-”表示无操作、“\*”表示恶劣条件下，应适当缩短保养间隔。

路试保养项目	常规检查	常规保养	深度保养
塔顶分总成	○	○	○
上连接件	○	○	○（必要时更换）
大弹簧	○	○	○
弹簧盘	○	○	○（必要时更换）
弹簧辅助座	○	○	○
下连接座	○	○	○
油管密封系统	○	○（必要时更换）	●
支架	○	○	○（必要时更换）
连接叉	○	○	○（必要时更换）
缓冲限位块	○	○（必要时更换）	○（必要时更换）
活塞杆	○	○	○（必要时更换）
导向分总成	○	○（必要时更换）	○（必要时更换）
油封系统	○（必要时更换）	●	●
防尘系统	○（必要时更换）	●	●

## 保养信息

路试保养项目	常规检查	常规保养	深度保养
主活塞阀系	—	○（必要时更换）	●
储油筒	○	○	○
上连接座	○	○	○
压缩调节阀系	—	○（必要时更换）	●
压缩调节密封系统	○（必要时更换）	●	●
回弹调节密封系统	○（必要时更换）	●	●
氮气筒	○	○	●
充气孔密封系统	○（必要时更换）	●	●
注油孔密封系统	○（必要时更换）	●	●
衬套	○	○（必要时更换）	●
减振器油	—	●	●

 **注意**

- 以上保养建议以先到达者为准。保养时需注意意外磕碰、暴力驾驶导致的产品变形及功能性损失。